

Poradnik LISTOPAD
1998

11

BIBLIOTEKARZA



Miesięcznik Stowarzyszenia Bibliotekarzy Polskich

- Bibliotekarze czekają na nowe regulacje prawne
- Dzień Książnicy Pomorskiej w Szczecinie
- Vat, książki, multimedia
- „Małe Ojczyzny”
— program edukacyjny

WYDAWNICTWO

SBP



WYDAWNICTWO

SBP



JUŻ JEST!

Powszechnie oczekiwana
przez bibliotekarzy
książka pod red. Z. Żmigrodzkiego

BIBLIOTEKARSTWO

II wydanie uzupełnione i rozszerzone.

Publikacja jest bogatsza o 10 nowych rozdziałów:

1. *Czytelnictwo i jego badania.*
2. *Rodzaje bibliotek i ich charakterystyczne zadania.*
3. *Katalogi komputerowe.*
4. *Zbiory specjalne w bibliotekach.*
5. *Zautomatyzowane systemy informacji bibliograficznej.*
6. *Język informacyjno-wyszukiwawczy w systemach zautomatyzowanych.*
7. *Sieci informatyczne w działalności bibliotek.*
8. *Środki techniczne w zautomatyzowanych procesach informacji.*
9. *Elektroniczne dostarczanie tekstów.*
10. *Edytorstwo elektroniczne.*

Cała książka liczy 32 rozdziały, 460 stron formatu B-5.

Autorzy, a szczególnie główny animator i redaktor dzieła, prof. Z. Żmigrodzki są skromni mówiąc: „rozdziały *Bibliotekarstwa* należy traktować jako wprowadzenie i zachętę do dalszej lektury”.

My wiemy, że na rynku polskim nie znajdziecie lepszej pozycji, która jest w pewnym sensie podstawowym kompendium wiedzy dla tych co się uczą. Dla czynnych bibliotekarzy jest to pozycja pozwalająca pogłębić wiedzę zawodową. Tak więc

BIBLIOTEKARSTWO jest niezbędne W KAŻDEJ BIBLIOTECE!

Cena 40 zł.-

Zamówienia prosimy kierować:

Dział Promocji i Kolportażu
ul. Hankiewicza 1, 02-103 Warszawa
lub

Wydawnictwo SBP ul. Konopczyńskiego 5/7, 00-953 Warszawa

PORADNIK 11 (584)

BIBLIOTEKARZA

UKAZUJE SIĘ OD ROKU 1949

listopad 1998

Spis treści

PROBLEMY ● DOŚWIADCZENIA ● OPINIE

- Lucjan Biliński** 2 Bibliotekarze czekają na nowe regulacje prawne
Wojciech Szymanowski 6 Biblioteki powiatowe w systemie samorządowym. Część druga: O bibliotekach powiatowych
Małgorzata Grodzicka 8 Aktualna sytuacja bibliotek publicznych dla dzieci (na przykładzie wybranych województw)

RELACJE

- Elżbieta Bilśka** 13 Edukacja europejska. Nowe zadania publicznych bibliotek samorządowych
Joanna Broniarczyk
Władysław Michnał 16 Dzień Książnicy Pomorskiej w Szczecinie

KSIĄŻKA

- Bogdan Klukowski** 19 Vat, książki, multimedia
21 Bestsellery księgarń i bibliotek warszawskich
Lidia Błaszczuk 22 Nowe serie wydawnictwa Egmont Polska
Ewa Gruda 22 Wędrowka w kosmos przez fałdkę czasu

BIBLIOTEKA ● ŚRODOWISKO

- Danuta Binkiewicz-Kołodziej** 23 „Małe Ojczyzny” — realizacja programu edukacyjnego w bibliotece w Łęcznej
26 Bibliotekarze piszą wiersze
Izabela Nagórska 27 Biblioteka w Grotnikach

WARSZTATY CZYTELNICZE

- Beata Walczak** 28 Poszukujemy materiałów nt. życia i twórczości Adama Mickiewicza. Lekcja biblioteczna

INFORMACJE ● KOMUNIKATY ● DONIESIENIA

Lucjan Biliński

Bibliotekarze czekają na nowe regulacje prawne

Ustawa z 27 czerwca 1997 r. o bibliotekach przyniosła konieczność nowych, szczegółowych regulacji prawnych. Jednocześnie wskutek szybko postępujących zmian ustrojowych sama ustawa musi już ulec modyfikacji. pomimo krótkiego okresu jej obowiązywania.

Zmiany te będą miały bardzo duży wpływ na organizację i system działania bibliotek publicznych.

Do najważniejszych procesów należą:

■ zmniejszenie liczby wojewódzkich bibliotek publicznych do liczby nowo powołanych województw;

■ zmiana organizatora tych bibliotek: zamiast wojewody ich organizatorem będzie samorząd wojewódzki, nie będą one, jak to ma miejsce dotychczas, państwowymi, lecz samorządowymi instytucjami kultury;

■ powstanie ponad 300 samorządowych bibliotek publicznych, których zadania nie będą się wiele różnić od zadań bibliotek wojewódzkich, poza ograniczeniem terenu działania do granic powiatu.

Podkreślić przy tym należy, że biblioteka publiczna, której organizatorem jest powiat lub miasto na prawach powiatu działające w mieście będącym siedzibą samorządu województwa, może wykonywać zadania bibliotek wojewódzkich na podstawie porozumienia zarządu województwa z zarządem powiatu lub miasta na prawach powiatu. Porozumienie w szczególności określa wielkość środków finansowych, które wnoszą strony porozumienia. Trudno przewidzieć, jak często i jakie zadania należące do zakresu działania wojewódzkich bibliotek publicznych, będą przekazywane do powiatu. W tej sprawie muszą podjąć decyzję organizatorzy tych bibliotek, łącznie z konsekwencjami finansowymi.

Przedstawiając w skrócie nowe lub dopiero projektowane przepisy szczegółowe, zaczniemy od najbardziej kontrowersyjnego w przeszłości organu opiniodawczego i doradczego Ministra Kultury i Sztuki w sprawach bibliotek — Rady Bibliotecznej.

Krajowa Rada Biblioteczna

zgodnie z ustawą z 27 czerwca 1997 r., ma następujące zadania: opiniowanie aktów prawnych dotyczących bibliotek, koordynowanie ogólnokrajowych przedsięwzięć bibliotecznych, stymulowanie rozwoju najważniejszych kierunków polskiego bibliotekarstwa, opiniowanie działań i inicjatyw istotnych dla rozwoju bibliotek, okresową ocenę działalności bibliotek i skuteczności polityki bibliotecznej. Jest to znacznie szerszy zakres niż działającej na podstawie ustawy z 9 kwietnia 1968 roku o bibliotekach jej poprzedniczki — Państwowej Rady Bibliotecznej.

Krajowa Rada Biblioteczna składać się będzie z przedstawicieli bibliotek różnego rodzaju: naukowych, publicznych, szkolnych, pedagogicznych i in., oraz reprezentantów organizacji naukowych i społecznych skupiających środowiska bibliotekarskie. Zgodnie z art. 7 ust. 3 ustawy w jej skład wchodzi: dyrektor Biblioteki Narodowej w Warszawie, dyrektor Biblioteki Jagiellońskiej, czterej przedstawiciele bibliotek publicznych wskazani przez Ministra Kultury i Sztuki, czterej przedstawiciele placówek szkolnych, pedagogicznych i naukowych wskazani przez Ministra Edukacji Narodowej oraz trzej przedstawiciele środowisk bibliotekarskich i twórczych. Inne niż poprzednio obowiązujące zasady wyboru przewodniczącego Rady mają zapewnić ciągłość i systematyczność jej działalności. Przypomnijmy, że dawna Państwowa Rada

Biblioteczna miała przewodniczącego wyznaczonego z góry, był nim wiceminister kultury i sztuki odpowiedzialny za sprawy bibliotek. Częste zmiany na tym stanowisku miały jednak negatywny wpływ na pracę Rady. W 1989 r. podjęto próbę zastąpienia Państwowej Rady Bibliotecznej zespołem ekspertów do spraw bibliotek, ale zespół ów także okazał się efemerydą. Dotychczasowe zle doświadczenia powinny więc być przestrożą dla nowo powoływanego organu.

Podstawą do działania Krajowej Rady Bibliotecznej jest **rozporządzenie Ministra Kultury i Sztuki z dnia 19 marca 1998 r. w sprawie regulaminu Krajowej Rady Bibliotecznej** (Dz. U. nr 47, poz. 297). Regulamin stanowiący załącznik do rozporządzenia Ministra Kultury i Sztuki precyzuje jej organizację i tryb działania oraz zasady odbywania posiedzeń i rodzaj wydawanych przez nią dokumentów.

Innym aktem prawnym wypełniającym treść ustawy o bibliotekach jest **rozporządzenie Ministra Kultury i Sztuki z dnia 19 marca 1998 r. w sprawie zasad i trybu zaliczania bibliotek do bibliotek naukowych oraz ustalania ich wykazu** (Dz. U. nr 44, poz. 269).

W literaturze fachowej utarł się pogląd, że biblioteki naukowe wyróżnia odmiennosc ich funkcji społecznej, polegającej na służeniu potrzebom i rozwojowi nauki. Jako podstawowe kryteria wymienia się charakter zbiorów, krąg użytkowników i kwalifikacje personelu. Od biblioteki naukowej wymagamy, aby posiadała księgozbiór, który jest warsztatem do badań naukowych. Biblioteka o takim statusie powinna dążyć do zapewnienia kompletności zbiorów odpowiadających podstawowym założeniom tematycznym, jak również winna gromadzić najważniejsze opracowania o charakterze peryferyjnym, stanowiące naukowy materiał międzydyscyplinarny. Użytkowanie zbiorów bibliotecznych dla potrzeb naukowych może mieć różny charakter; zbiory zaś albo same mogą być przedmiotem badań, albo służyć jako źródło informacji o stanie nauki, jej dziejach, etapach rozwoju, osiągnięciach. Jednym ze sposobów podwyższania statusu bibliotek sieci ogólnokrajowej było w przeszłości kwalifikowanie niektórych placówek wykazujących się działalnością badawczą do klasy bibliotek naukowych. Do instytucji o charakterze

naukowym zostały teraz mocą rozporządzenia zaliczone główne biblioteki niektórych resortów oraz 10 bibliotek publicznych wyróżniających się pracami naukowymi, wydawniczymi, zbiorami specjalistycznymi o dużej wartości dla kultury i gospodarki narodowej, jak też działalnością dydaktyczną w zakresie kształcenia i doskonalenia kadry.

Zapisy w rozporządzeniu wymagają od bibliotek starających się o przyznanie im statusu naukowego spełnienia odpowiednich warunków merytorycznych, organizacyjnych i kadrowych. Poszerzenie kręgu bibliotek naukowych powinno stymulować rozwój bibliotekoznawstwa, a w szczególności informacji naukowej i technicznej. Uzyskanie statusu naukowego otworzy tym placówkom możliwości korzystania z preferencji w przydziale środków finansowych na rozwój działalności badawczej, wydawniczej, przygotowanie kadr naukowych.

W czasie poselskich dyskusji nad projektem ustawy o bibliotekach pojawiły się propozycje, aby wydzielić z niej te regulacje prawne, które dotyczą Biblioteki Narodowej i stworzyć z nich odrębną ustawę, tak jak to uczyniono z ustawą o obowiązkowych egzemplarzach bibliotecznych. Większość środowisk jednak nie chciała się zgodzić na alienację księżnicy narodowej z całości bibliotekarstwa polskiego — wręcz odwrotnie, podkreślano jej rolę i znaczenie jako najważniejszego ogniwa sieci bibliotecznej. Tak też się stało: Bibliotece Narodowej poświęcono rozdział 4 ustawy o bibliotekach, w którym zawarte zostały najważniejsze zadania centralnej biblioteki państwa.

Obecnie ukazało się **zarządzenie nr 15 Ministra Kultury i Sztuki z dnia 1 czerwca 1998 r. w sprawie nadania statusu Bibliotece Narodowej**. Określa ono najważniejsze zadania Biblioteki Narodowej i jej strukturę organizacyjną.

Na najbliższy okres przewidziane są końcowe prace nad wydaniem następnych aktów wykonawczych do ustawy o bibliotekach, a wśród nich **rozporządzenia w sprawie wykazu bibliotek, których zbiory tworzą Narodowy Zespół Biblioteczny, określenia organizacji tego zasobu oraz zasad i zakresu jego szczególnej ochrony**.

Głównym celem powołania Narodowego Zasobu Biblioteczny jest stworzenie optymalnych warunków dla gromadzenia

oraz zachowania kompletu publikowanych i rękopiśmiennych dokumentów powstałych w Polsce w ciągu jej dziejów, a także powstałych poza Polską, ale treściowo lub formalnie z nią związanych. Narodowy Zasób Biblioteczny obejmie podstawowy zbiór tych dokumentów przechowywanych w bibliotekach polskich oraz materiałów o takich dokumentach przechowywanych w bibliotekach za granicą. Jego zadaniem będzie m.in. prowadzenie kompleksowej dokumentacji zbiorów, zorganizowanie systemu informacji o nich, a także zintensyfikowanie profilaktyki, konserwacji i ochrony zasobów. W Narodowym Zaspocie Bibliotecznym będą uczestniczyć biblioteki różnych sieci posiadające zbiory kwalifikujące się do włączenia do NZB. Mogą być włączone do programu również te biblioteki, których tylko część zbiorów ma wartość usprawniającą je do uczestnictwa w NZB. W projekcie rozporządzenia istnieje wykaz takich placówek.

W odróżnieniu od innych krajów europejskich nie jest jeszcze w Polsce rozpowszechniona forma **wypożyczenia międzybibliotecznego**. Aby jego zasady szeroko upowszechnić, **Międzynarodowe Stowarzyszenie Bibliotekarzy opracowało ogólną instrukcję**. Jej treść różni się od obowiązujących u nas od 1980 r. zasad wprowadzonych zarządzeniem Ministra Kultury i Sztuki z dnia 25 marca 1980 r. (Mon. Pol. nr 12, poz. 54). Warto się jednak z tą instrukcją zapoznać.

Najdłużej oczekiwaną — szczególnie przez duże biblioteki naukowe — regulacją prawną jest **rozporządzenie Ministra Kultury i Sztuki w sprawie ewidencji materiałów bibliotecznych**. Obecne przepisy w tej sprawie, wprowadzone w 1984 r. w formie instrukcji, są przestarzałe pod względem merytorycznym i legislacyjnym. Wiele nowych rozstrzygnięć natury finansowej w kwestiach dotyczących ewidencji i wyceny wprowadziła już **ustawa z dnia 29 września 1994 r. o rachunkowości** (Dz. U. nr 21 poz. 59). W licznych bibliotekach funkcjonują

komputerowe bazy danych obejmujące ewidencję zbiorów bibliotecznych

i fakt ten muszą uwzględnić nowe przepisy

prawne. Przygotowany projekt rozporządzenia w tej sprawie zgodny jest z przepisami wspomnianej ustawy o rachunkowości oraz uwzględnia postulaty wielu bibliotek dotyczące wykorzystania dla ewidencji zbiorów techniki komputerowej.

Opracowanie książki w procesie jej wydawania jest sprawą nie tylko bibliotekarzy, ale także wydawców, księgarzy i innych grup zawodowych z książką związanych. Kwestie te rozstrzyga akt prawny o trochę zakonspirowanym tytule: **rozporządzenie Ministra Kultury i Sztuki w sprawie koordynacji działalności bibliograficznej**. Od kilkudziesięciu lat w wielu krajach świata, pod patronatem międzynarodowych organizacji UNESCO i IFLA (Międzynarodowa Federacja Stowarzyszeń Bibliotekarzy), rozwijany jest program **Cataloguing in Publication (CIP) — katalogowanie w procesie wydawania**. Program ten umożliwia przygotowanie wyprzedzającej informacji o książce oraz jej wczesną promocję poprzez sporządzenie opisu danej książki w momencie jej powstawania w wydawnictwie, a następnie przez wydrukowanie tego opisu na odwrocie karty tytułowej każdego egzemplarza publikacji. Zgodnie z zaleceniami zawartymi w dokumentach CIP, za realizację programu w danym kraju odpowiada narodowa centrala bibliograficzna. W Polsce zadanie to realizuje Instytut Bibliograficzny Biblioteki Narodowej, który zresztą podjął próby wprowadzenia CIP już w latach 70. Do nich właśnie nawiązano w latach 80., kiedy opisy pojawiły się w publikacjach „Naszej Księgarni”. Formalne wprowadzenie programu dokonało się u nas zarządzeniem nr 9 Ministra Kultury i Sztuki z dnia 16 maja 1988 r. (Dz. Urzęd. MKiS nr 4, poz. 15) w sprawie drukowania opisów katalogowych i adnotacji w wydawnictwach zwartych. Jednakże nie wszyscy wydawcy rozumieli wówczas ideę CIP i jej znaczenie dla promocji swoich książek. W latach 1988-1996 Instytut Bibliograficzny sporządził jedynie około 2000 opisów dla 50 wydawców. Liczba ta jest bardzo mała, aczkolwiek należy sobie uświadomić, że w początkowych latach funkcjonowania CIP w USA Biblioteka Kongresu współpracowała tylko z 27 wydawcami. W tej sytuacji niezbędne jest przypomnienie programu CIP w znowelizowanym zarządzeniu.

Poprzez uczestnictwo w programie

wydawca otrzymuje dla swoich książek poprawnie sporządzony opis bibliograficzny, czytelny dla specjalistów

(bibliotekarzy, księgarzy, wydawców) w kraju i za granicą. Jego książka rejestrowana jest wcześniej w bazie danych Biblioteki Narodowej, szybciej zostanie ogłoszona w bieżącej bibliografii narodowej, a nadto informacja o niej szybciej dotrze do odbiorców. Wydawca ma prawo zastrzec sobie termin udostępnienia informacji o konkretnej książce. Poprawnie sporządzony opis bibliograficzny znacznie ułatwia pracę księgarzy przy zamawianiu konkretnych tytułów, natomiast w kilku tysiącach bibliotek publicznych przyspiesza opracowanie i udostępnienie czytelnikom nowych nabytków. Wreszcie polskie publikacje trafiające do bibliotek zagranicznych nie będą musiały czekać na specjalistę znającego język polski, ponieważ każdy bibliotekarz bez trudu zinterpretuje opis CIP i przejmie go z książki.

Dla wszystkich środowisk bibliotekarskich duże znaczenie ma **rozporządzenie Ministra Kultury i Sztuki w sprawie wymagań kwalifikacyjnych uprawniających do zajmowania określonych stanowisk w bibliotekach oraz trybu stwierdzania tych kwalifikacji**. (Dz. U. 1998 nr 122 poz. 802). Rozporządzenie dotyczy wszystkich sieci bibliotecznych i obejmuje stanowiska pracowników służby bibliotecznej oraz stanowiska bibliotekarzy dyplomowanych, będących

pracownikami naukowo-dydaktycznymi. Wykorzystując uprawnienia Ministra Kultury i Sztuki zawarte w art. 29 ust. 4 ustawy o bibliotekach — o ustaleniu wymagań kwalifikacyjnych dla określonych stanowisk — objęto tym rozporządzeniem także dyplomowanych pracowników dokumentacji i informacji naukowej, którzy wymieniani są w regulacjach prawnych dotyczących zatrudnienia i wynagrodzeń zawsze razem z bibliotekarzami dyplomowanymi.

Bibliotekarze dyplomowani oraz dyplomowani pracownicy dokumentacji i informacji naukowej zatrudniani są w Bibliotece Narodowej i w innych książnicach naukowych oraz w bibliotekach ośrodków informacji naukowej. Możliwości ich zatrudnienia zostały poszerzone na placówki organizacyjne nie będące jednostkami badawczo-rozwojowymi dzięki zarządzeniu Ministra Edukacji Narodowej z dnia 25 marca 1995 r. (Mon. Pol. nr 24, poz. 252). Z możliwości tej z pewnością zechcą skorzystać biblioteki publiczne oraz inne placówki sieci ogólnokrajowej, prowadzące lub koordynujące prace naukowe. Rozporządzenie to jest kontrowersyjne i z pewnością spowoduje polemiczną dyskusję w środowisku bibliotekarskim.

Przedstawione rozporządzenia wykonawcze do ustawy o bibliotekach nie wyczerpują całości regulacji prawnych, jednak są dość ważne i pozwalają bliżej poznać istotę kształtującego się ustawodawstwa bibliotecznego.

Przedruk z „Nowych Książek” 1998 nr 9 za zgodą autora.

DO AUTORÓW

Redakcja uprzejmie prosi Autorów nadsyłających teksty do druku o podawanie następujących danych:

1. Imię i nazwisko
2. Data i miejsce urodzenia
3. Imiona rodziców
4. Adres zamieszkania
5. Adres urzędu skarbowego
6. NR PESEL
7. Nr NIP
8. Miejsca pracy i funkcja

Informujemy Autorów, że dysponując niewielką objętością numerów nie możemy kwalifikować do druku artykułów przekraczających 10 znormalizowanych stron (30 wierszy na 1 stronie) maszynopisu. Zastrzegamy sobie prawo do skracania, adiustacji tekstów, nadawania własnych tytułów. Materiałów nie zamówionych redakcja nie zwraca. Za treść ogłoszeń redakcja nie odpowiada.

Biblioteki powiatowe w systemie samorządowym

Część druga: O bibliotekach powiatowych

Organizacja i system działania bibliotek publicznych uwarunkowany jest reformą administracyjną kraju. W ramach tego procesu powstanie ponad 300 samorządowych bibliotek powiatowych, których działanie i zakres zadań określa znowelizowana ustawa o bibliotekach. Tekst tych zmian jest zawarty w art. 130 ustawy o zmianach niektórych ustaw określających kompetencje organów administracji publicznej — w związku z reformą ustrojową państwa¹. Cała biblioteczna nowelizacja jest zapisana głównie w art. 19, 20 i 20a ustawy. Jej podstawy stanowią zasady przyjęte w ustawie o bibliotekach dla bibliotek gminnych, samorządowych oraz dotychczasowa definicja zadań bibliotek wojewódzkich. Bibliotekę powiatową, podobnie jak gminną, prawo łączy z organizatorem — z samorządem powiatowym². Samorządowy organizator stał się podstawowym pojęciem dla konstrukcji publicznych bibliotek.

Prowadzenie biblioteki powiatowej znajdzie się w gestii zadań obowiązkowych powiatu.

Jest kilka koncepcji organizacyjnych

Otwarta jest droga do powołania od nowa odrębnej biblioteki powiatowej, zarejestrowanej jako instytucja kultury, posiadającej osobowość prawną, odrębnie dotowanej przez radę powiatu, dysponującej własnym budżetem, wyposażonej w siedzibę, własny zespół pracowników itd. Realizacja tej koncepcji wymagać będzie sporego wysiłku w krótkim czasie — pozyskania lokalu, zbiorów, kadry, wyznaczenia dotacji na miarę zadań i z perspektywą jej podtrzymania przez wiele lat — albo przejęcia od innego organizatora gotowej biblioteki, której ten chce się pozbyć.

Biblioteki pedagogiczne również znajdują się w zasięgu powiatowych samorządów, jeśli te tego zechcą.

Zarząd powiatu władny będzie zawrzeć porozumienie z zarządem gminy w mieście będącym siedzibą powiatu w sprawie wykonywania zadań biblioteki powiatowej przez bibliotekę gminną, znajdującą się w tym mieście. Po stronie powiatu pozostawałyby w takim przypadku zobowiązania finansowe określone w umowie³.

Biblioteki gminne w miastach powiatowych istnieją,

najczęściej już czekają na umowy, zadania i pieniądze. Ponieważ mieszczą się w jakiś lokalach, posiadają jakieś zbiory — bywa, że niemałe — zatrudniają bibliotekarzy, zapewne doczekają się i powiatowych tytułów i powiatowych powinności. Jakichś pieniędzy pewnie też. Zapewne przypisanie zadań już istniejącej bibliotece okaże się najczęściej stosowanym sposobem na wywiązanie się powiatu z bibliotecznego obowiązku. Ważne jest, jakie pieniądze pójdą za tymi decyzjami. Jeśli wystarczające, to dobrze. Gorzej, jeśli kwoty te będą za małe, zupełnie inne, niż potrzebne dla realizacji mądrych wizji o powiatowych księżnicach.

Zadania powiatowej biblioteki wykonywać może też wojewódzka biblioteka publiczna mająca siedzibę na terenie powiatu.

Na podstawie umowy zarządu województwa z zarządem powiatu, lub miasta wydzielonego z powiatu, biblioteka powiatowa lub miejska będzie mogła wykonywać zadania biblioteki wojewódzkiej⁴.

Samorząd powiatu będzie mógł przejąć dotychczasową bibliotekę wojewódzką z siedzibą w mieście, które utraciło rangę stolicy województwa. Wydaje się, że będzie to zmiana naturalna, najłatwiejsza.

Powiaty nie otrzymują zgody na umawianie się w sprawie prowadzenia jednej wspólnej dla umawiających się biblioteki powiatowej. Trudno dociec dlaczego w tym przypadku prawo ogranicza swobodę samorządów.

¹ Dz. U. z dnia 17 sierpnia 1998 r. Nr 106 poz. 668 art. 130.

² W znowelizowanej ustawie o bibliotekach art. 20a.

³ j.w. art. 20a ust. 2.

⁴ j.w. art. 20 ust. 2.

Biblioteki powiatowe rozpoczną działalność w zbiorach kilku, kilkunastu autonomicznych bibliotek publicznych w powiecie

i same staną się elementem daleko posuniętej autonomizacji wszystkich podmiotów w całym zbiorze bibliotek publicznych. Pakiet regulacji prawnych reformy państwa utrwała „decentralizowany miejski i gminny model organizacji sieci bibliotek”⁵, dodając mu ogniwo powiatowe.

Aktualne regulacje nie dają podstaw prawnych dla postulowanego w publikacjach fachowych cedowania niektórych prac, elementów zarządzania z gmin do powiatów. W całym systemie samorządowym istnieje możliwość zawierania umów z innymi podmiotami w celu realizacji przez nie wskazanych zadań samorządów. W ustawie o samorządzie terytorialnym art. 9 ust. 1 brzmi: „W celu wykonywania zadań gmina może tworzyć jednostki organizacyjne i zawiera umowy z innymi podmiotami”. W Ustawie o samorządzie powiatowym jest podobnie. Zawieranie umów o realizację przekazywanego zadania może dawać różne efekty — także malej centralizacji. Natomiast Ustawa o bibliotekach precyzuje (art. 19 ust. 3) — „zadania powiatowej biblioteki publicznej może wykonywać, na podstawie porozumienia, wojewódzka lub gminna biblioteka publiczna działająca i mająca swoją siedzibę na obszarze powiatu”. W sumie nie o to chodzi, kiedy rozważa się potrzebę centralizacji niektórych prac bibliotecznych⁶. Brak więc podstaw by „dobrowolnie scentralizować w powiecie wybrane zadania i środki⁷, scentralizować gromadzenie, mieć prawo decyzji w sprawach obsady kadrowej bibliotek itd.”.

Zadania powiatowych bibliotek wyliczono w czterech punktach — prawie identycznie, jak zadania bibliotek wojewódzkich w ich dotychczasowym brzmieniu, ale bez pkt. 3 o analizowaniu stanu czytelnictwa i bibliotek, uzupełniając je poleceniem współpracy właśnie z nimi. Są więc powszechnie znane. Powtórzono je łącznie z błędnym od początku określeniem nadzoru nad bibliotekami publicznymi poprzez odwołanie do art. 27 ust. 5. Zakłada się więc

wyłączenie bibliotek zakładowych z zainteresowań bibliotek powiatowych i wojewódzkich, utrwała się bardzo ograniczająca definicja nadzoru.

Kiedy zawieszono zostaną na bibliotekach powiatowe szyldy

to zjawiskiem pierwszym, od początku, stanie się duże zróżnicowanie ich wielkości, zasobów, kadr, realizowanego dotychczas programu, wielkości tradycyjnie otrzymywanych dotacji. Nadal, jak dotychczas, pozostaną w coraz bardziej różnicującym się otoczeniu zewnętrznym — od miast przeżywających wyraźne ożywienie gospodarcze i edukacyjne, do miasteczek cichych i na niewiele mogących się zdobyć. Tylko niektóre biblioteki będą mogły liczyć na rozbudowę ich potencjału.

Byłoby szczęśliwie, gdyby z powiatowymi zadaniami przyszła modernizacja bibliotek.

Spore wydaje się jednak niebezpieczeństwo, iż w licznych powiatach może skończyć się na niewielkich korektach zatrudnienia, dodatku finansowego dla dopisanej komuś funkcji instruktora, okresowych wizytach w gminnych bibliotekach i okresowych naradach. Jeśli sprawy mają potoczyć się bardziej pomyślnie, to program dodatkowego wysiłku organizatorów i bibliotek będzie wystarczająco spory. Wskazane wydaje się danie pierwszeństwa staraniom o powiększenie, aktualizację zbiorów bibliotecznych dla dalszej obsługi mieszkańców powiatu, osób przebywających na jego terenie. W ostatnich latach przybyło dużo poszukiwanych tytułów książkowych, zwłaszcza edukacyjnych. Drugi, duży blok zadań, to konieczne zabiegi o

tworzenie powiatowego ośrodka informacyjnego,

o urzędzenia, programy, bazy danych, o dodatkowe umiejętności bibliotekarzy. Trzeci, to zespół działań marketingowych, zwłaszcza w zakresie informacji o bibliotekach, na rzecz ich promocji i reklamy⁸. Kiedy się to wszystko posiada, potrafi i robi, można doradzać innym. Jako czwarty wymienia się zbiór prac z zakresu pomocy i nadzoru

⁵ J. Wojciechowski: *Zespół powiatowych bibliotek publicznych*. „Przeł. Bibliot.” 1993 z. 3/4.

⁶ J. Wojciechowski: *Op. cit.*

⁷ j.w.

⁸ j.w.

merytorycznego. Nie wydaje się to zadanie proste również z powodów kadrowych. Biblioteki miejskie oraz miejsko-gminne zatrudniają średnio jednego bibliotekoznawcę z wyższym wykształceniem. Nierzadko więc w miejsko-powiatowej bibliotece nie będzie go w ogóle.

Jakie będą powiatowe biblioteki, zdecyduje wkrótce praktyka.

Obawy budzi perspektywa ubogich placówek bibliotecznych, bez końca borykających się z deficytem środków, nie mogących niczego nabyć, rozwiązać żadnego problemu. Nadzieje łączyć można z ruchliwością samorządów, samodzielnym poszukiwaniem nowych rozwiązań, z rywalizacją i sto-

warzyszeniem się dla wspólnej realizacji określonych zadań. Wskazywać można na ryzyko minimalizacji zadań finansowanych przez samorządy, cichych zaniechań, ale także na korzyści przedsięwzięć na najlepszym poziomie.

Środowisko bibliotekarskie ma trudny problem, jaką ofertę programową i intelektualną wesprzeć. Trudność polega chyba na tym, że owa oferta musi brać pod uwagę samorządowe uwarunkowania, a jednocześnie odpowiadać wymogom profesjonalnego systemu.

Od red. Cz. 1 niniejszego artykułu pt. *O samorządzie zamieszczono w „Poradniku Bibliotekarza” nr 10.*

Autor jest dyrektorem
Wojewódzkiej Biblioteki Publicznej
w Kielcach

Małgorzata Grodzicka

Aktualna sytuacja bibliotek publicznych dla dzieci (na przykładzie wybranych województw)

Wykorzystując doświadczenia po przeprowadzonych badaniach bibliotek dziecięcych w 1995 r.¹, postanowiłam podjąć próbę określenia, na ile zmiany systemu administracji samorządowej już dokonane, i te które lada chwila nas dotkną, wpłynęły na kondycję zawodu, pracę i sytuację bibliotek dziecięcych.

Korzystając z pomocy wojewódzkich bibliotek publicznych, badaniami objęłam biblioteki dziecięce z województw: białostockiego, jeleniogórskiego, nowosądeckiego, piłskiego oraz oczywiście kieleckiego.

Przy wyborze kierowałam się głównie:

- podobieństwem województw (brak ośrodków wielkomejskich);
- liczbą bibliotek dziecięcych (oddziałów, filii);
- zróżnicowaniem geograficznym (biblioteki z zachodniej części kraju, ze wschodu, południa, północy oraz centrum);

— planowaną zmianą statusu wojewódzkiej biblioteki publicznej (w czasie badań tylko Białostok miał zostać województwem).

Badania przeprowadzono w I/II kwartale 1998 r. Odpowiedzi nadeszły praktycznie ze wszystkich bibliotek dziecięcych (choć np. w przypadku woj. piłskiego zlikwidowane oddziały nie odpowiedziały na ankietę).

Pytania zgrupowane w kilku częściach dotyczyły m.in. sytuacji kadrowej, lokalowej placówki, księgozbioru, obrazu czytelnika, samopoczucia bibliotekarza oraz dodatkowo — stanu komputeryzacji biblioteki.

W pierwszej części ankiety prosiłam o podanie informacji dotyczących kadry i lokalu.

Jak wynika z zebranych danych, większość bibliotek dziecięcych to placówki małe, zlokalizowane w ciasnych lokalach. Najgorzej w tej mierze jest w woj. białostockim. Samodzielnym bibliotek (czyli z odrębnym wejściem) najwięcej jest w woj. piłskim (wynik prawdopodobnie zaciemnia brak ankiet

¹ M. Grodzicka: *Kondycja bibliotek dziecięcych województwa kieleckiego w latach 1990-1994 (wyniki ankiety)*. „Poradnik Bibliotekarza” 1995 nr 11/12 s. 16-19.

Tab. 1

Kadra bibliotek dziecięcych (w 1997 r.)

województwo	liczba ankietowanych bibliotek	liczba etatów	wykształcenie			do 10 lat pracy
			wyższc	śr. zawod. i inne	bez przygotowania	
Białystok	18	29	7%	93%	—	48%
Jelenia Góra	15	25	15%	70%	15%	64%
Kielce	21	40	42%	58%	—	50%
Nowy Sącz	13	17	23%	72%	5% (1 osoba)	59%
Piła	13	24	—	100%	—	75%

Tab. 2

Sytuacja lokalowa bibliotek dziecięcych

województwo	samodz. lokal	do 50 m ²	50-100 m ²	100 m ²	wyposażenie zmiana lokalu (nie zmieniło się)	ocena dodatnia lokalu
Białystok	45%	61%	22%	17%	83%	27%
Jelenia Góra	46%	27%	40%	33%	54%	54%
Kielce	14%	23%	42%	35%	80%	57%
Nowy Sącz	54%	23%	70%	(1 b-tcka) 7%	30%	77%
Piła	77%	38%	24%	38%	77%	54%

z byłych oddziałów). W większości województw takich bibliotek jest ok. 50%. Niekorzystnie przedstawia się sytuacja w woj. kieleckim, gdzie przeważają biblioteki usytuowane wspólnie z biblioteką dla dorosłych.

Samodzielność lokalowa bibliotek dziecięcych jest dość problematyczna. Co jest lepsze dla czytelnika, czy usytuowanie biblioteki w odrębnym lokalu, często w innym miejscu niż dla dorosłych? Czy wygodniej, (zwłaszcza dla opiekunów) gdy biblioteka dla dzieci znajduje się obok biblioteki dla dorosłych? Niekiedy jedynym rozwiązaniem jest wyodrębnienie tzw. kącika. Najgorzej oceniają swoje lokale bibliotekarze z woj. białostockiego, najlepiej z nowosądeckiego. Nic dziwnego, skoro w zakresie lokalu i wyposażenia nie zmieniło się nic aż w 80% bibliotek Białostocczyzny (podobnie jest w kieleckim i piłskim).

W bibliotekach dla dzieci pracują najczęściej 1-2 osoby; przeważają bibliotekarze z wykształceniem średnim zawodowym, do 10 lat pracy. Najwięcej pracowników bez przygotowania zawodowego pracuje w woj. jeleniogórskim. Natomiast woj. kieleckie posiada najwięcej kadry z wykształceniem wyższym.

Komputeryzacja

Na 80 bibliotek w 10 placówkach znajduje się komputer; w woj. nowosądeckim żadna biblioteka nie posiada komputera, w kieleckim jest tylko jeden, ale wykorzystywany do prac wewnętrznych i tylko w czasie Międzynarodowego Dnia Dziecka dzieci mogą korzystać z gier. W pozostałych województwach — 3 biblioteki na danym terenie posiadają komputery.

W jeleniogórskim, dzieci nie mają do nich dostępu, podobnie jak w białostockim (mimo posiadania własnych baz danych i programów edukacyjnych), w piłskim tworzy się własne bazy danych, dzieci w jednej z bibliotek korzystają z komputera.

Reasumując — u progu 2000 r. tylko w jednej z ankietowanych bibliotek dzieci mogą usiąść przy komputerze i trochę się pobawić. Sytuacja jest bardzo niekorzystna. Miejmy nadzieję, że szybki rozwój techniki i oprogramowania umożliwi funkcjonowanie komputerów w bibliotekach i komputer stanie się dostępnym sprzętem dla czytelników dziecięcych.

Księgozbiór

Biblioteki dziecięce posiadają księgozbiory małe; 50% bibliotek w białostockim, piłskim, jeleniogórskim posiada zbiory do 10 tys. wol. Bibliotek z dużymi księgozbiorami (ponad 25 tys.) jest mało, najczęściej jedna w województwie. Księgozbiory bibliotek dziecięcych są w dużym stopniu zniszczone. Najgorzej przedstawia się sytuacja w woj. kieleckim i piłskim (tylko 14% bibliotek podało, iż posiadane książki nie są zniszczone), zaś najlepiej w woj. nowosądeckim (38% bibliotek). W pozostałych województwach ok. 25% bibliotek posiada zbiory w dobrym stanie. Najbardziej zniszczone są książki dla najmłodszych czytelników (I poziom): lektury, komiksy, książki z III poziomu.

Jak wynika z wypowiedzi (nie wszyscy jej udzieliłi) najbardziej samodzielni w dokonywaniu zakupu są bibliotekarze z woj. białostockiego (80%!). Zaznaczając w ankiecie, jak bardzo doceniana jest możliwość własnego wyboru potrzebnych książek, dodawano także, iż ewentualne zmiany administracyjne mogą tę samodzielność umocnić i z góry z tej perspektywy bardzo się cieszą. Niewątpliwie ważne jest miejsce zakupu zbiorów. 94% bibliotekarzy białostockich kupuje tylko w miejscowych księgarniach, choć uzupełnia zbiory także w hurtowniach i księgarniach wysyłkowych. Truizmem jest stwierdzenie, że bardzo ważna jest możliwość zakupu książki przez bibliotekarza bezpośrednio pracującego z czytelnikiem. W niektórych bardziej „scentralizowanych” województwach dodawano, iż zakup doko-

Tab. 3

Organizacja zakupu

województwo	pracownik dokonujący zakupu			miejsce zakupu			
	samodzielnie bibliotekarz	bibliotekarz i kierownik	dział grom. kier. kom. zakupu	tylko miejscowe księgarnie	różne księgarnie	dodatkowo	
						hurtownie	księgarnie wysyłk., (gł. Siedmioróg)
Białystok	83%	17%	—	94%	6%	22%	38%
Jelenia Góra	16%	11%	46%	—	60%	73%	20%
Kielce	38%	42%	20%	38%	14%	28%	38%
Nowy Sącz	—	30%	63%	76%	—	15%	7%
Piła	30%	—	46%	61%	—	—	7%

Najslabiej wykorzystane są stare, nieaktualne wydania popularnonaukowe, „stara” beletrystyka, książki historyczne. Na ironię zakrawa fakt, iż najbardziej poszukiwane książki najczęściej są w bibliotece niedostępne, stale wypożyczone lub zniszczone, a półki często zalegają książki mało interesujące. Sytuacja ta nie dziwi, skoro w 80% badanych bibliotek zakupy w 1997 r. były niewystarczające. Najczęściej wynoszą od 50 do 200 wol. W białostockim zakup w 50% bibliotek wyniósł powyżej 200 wol., w woj. nowosądeckim i piłskim w ponad 25% bibliotek zakupiono od 400 do 800 woluminów. Z przedstawionych przez bibliotekarzy liczb wynika, iż przez ostatnie 5 lat sytuacja nie uległa większym zmianom. Tylko w jednostkowych przypadkach nastąpił znaczny wzrost lub spadek zakupu.

nywany jest na podstawie opinii bibliotekarzy (choć były to uwagi rzadkie). Wielkość zakupu zależy przede wszystkim od sytuacji finansowej w gminie i możliwości wywalczenia pieniędzy przez bibliotekarza. Fakt pracy w bibliotece dla dzieci w większości bibliotek nie wpływa na wielkość zakupu.

Największe niedobory w księgozbiorach bibliotek dziecięcych występują w zakresie:

- literatury pięknej: współczesne powieści (obyczajowe, poruszające ważne problemy młodzieży), książki dla najmłodszych,
- popularnonaukowej: komputeryzacja, technika, geografia, historia, ekologia, biologia, zoologia, polityka, medycyna (AIDS, narkotyki, seksuologia), psychologia.

30% (!!) bibliotek nowosądeckich, 16% białostockich, 7% piłskich nie odczuwa żadnych braków w księgozbiorach.

Podkreślano, że młodzież szuka książek nowych, powieści poruszających problemy nurtujące współczesnych nastolatków, ciekawych książek popularnonaukowych, ładnie wydanych, z aktualnymi informacjami, które umożliwiają znalezienie odpowiedzi na najważniejsze pytania, często wykraczające poza ramy programu szkolnego.

Czasopisma

Prawie w 25% bibliotek woj. nowosądeckiego nie ma żadnego czasopisma dla dzieci. W zbiorach 70% bibliotek woj. piłskiego, 46% nowosądeckiego znajduje się do 5 tytułów. W pozostałych województwach jest lepiej, choć w ogromnej większości liczba czasopism jest niewystarczająca. Podkreślano ogromne zapotrzebowanie i zarazem zainteresowanie czasopismami.

Tylko na miejscu dzieci mogą korzystać z czasopism w 1/4 zbadanych bibliotek (oprócz woj. kieleckiego, gdzie wypożycza się je w każdej bibliotece). Możliwe, że fakt ten związany jest z przewagą popytu nad podażą (?).

Bibliotekarze często wykorzystują czasopisma do tworzenia teczek i kartotek zagadnieniowych podczas lekcji bibliotecznych, przy opracowywaniu bibliografii i informacji nt. książek.

Czytelnicy

Dzieci przychodzące do bibliotek dziecięcych stanowią sporą gromadkę. Wśród ankietowanych, małych bibliotek jedynie 18% obsługuje ok. 500 czytelników (z tego połowa w woj. białostockim). Dużych bibliotek, gdzie zarejestrowanych jest ponad 1000 czytelników najwięcej znajduje się w woj. kieleckim (73%), jeleniogórskim (61%), nowosądeckim (54%).

Podobnie kształtują się wypożyczenia. 13% bibliotek notuje do 8 tys. wypożyczeń. Najwięcej takich bibliotek jest w woj. piłskim, najmniej w woj. kieleckim i nowosądeckim. Powyżej 20 tys. wypożyczeń rejestruje 63% bibliotek woj. nowosądeckiego, 53% kieleckiego i tylko 16% piłskiego. Nasuwa się wniosek, że spora liczba wypożyczeń (w stosunku do liczby czytelników i księgozbioru) w woj. białostockim wiąże się z samodzielnnością bibliotekarzy, trafnym zakupem, oraz znajomością potrzeb czytelników.

Czy zmieniły się upodobania czytelnicze, czy współczesny czytelnik dziecięcy jest inny? Czytelnicy posiadają zdecydowanie konkretne zapotrzebowania. Dziecko przychodzi do biblioteki z określonym problemem, szuka odpowiedzi. Pytania są najróżniejsze, od komputeryzacji, geografii, ekologii, hodowli zwierząt do problemów związanych z dojrzewaniem, narkomanią, AIDS. Najmłodszy szuka książek kolorowych, ładnie wydanych, „zabawowych”. Wszyscy czytelnicy chcą czytać NOWOŚCI, od Disney’a — do horrorów, kryminalów, dobrej literatury popularnonaukowej (dobra oznacza nową), nowej literatury pięknej, takiej, która opisuje współczesne problemy młodzieży. Zmniejszyło się zainteresowanie Nienackim, Szklarskim i w wielu bibliotekach komiksami.

Bibliotekarze

Po przejściu przez samorządy, praca w bibliotekach wg opinii większości bibliotekarzy uległa zmianie. Najbardziej odczuwają to bibliotekarze w woj. białostockim (72%), najmniej w jeleniogórskim. W mniejszym stopniu zmieniło się samopoczucie zawodowe. Najbardziej w nowosądeckim i piłskim (białostockie 50%). Zmiana nie oznacza zawsze czegoś gorszego. To co podobało się w woj. białostockim wiązało się z likwidacją działów gromadzenia i przejęciem zakupu bezpośrednio przez bibliotekarzy. Często podkreślano, iż jest mniej pracowników, więcej pracy. Niestety za usamodzielnieniem pracy zbyt często szło zmniejszenie funduszy. W woj. jeleniogórskim w jednej bibliotece jest lepiej. W kieleckim podobnie; zwiększenie samodzielności, dostrzeganie przez samorząd odczuła jedna placówka, w 38% bibliotek zmniejszyły się kwoty na zakup książek. Gorsze poczucie mają bibliotekarze w nowosądeckim i piłskim: mniej pieniędzy, etatów, zmniejszenie godzin otwarcia biblioteki (w 15% bibliotek woj. piłskiego). Ze strony samorządów odczuwa się brak zainteresowania sprawami bibliotek. Nie dziwi więc fakt, iż 61% bibliotekarzy nowosądeckich i 46% piłskich czuje się zagrożonych redukcją, zwłaszcza połączeniem z biblioteką szkolną (w białostockim zagrożenie odczuwa 11%). W dużej liczbie bibliotek

kieleckich brakuje pieniędzy niemal na wszystko, spada poczucie samodzielności (14%), podobnie w jeleniogórskim. We wszystkich województwach istnieje stałe zagrożenie połączenia bibliotek szkolnych z dziecięcymi. Jedynie w woj. białostockim wyraźnie podkreślano wzrost poczucia samodzielności, poczucia dowartościowania, większą odpowiedzialność: „biblioteka jest jedyną instytucją kultury i samorząd to docenia”. Nie należy się też dziwić zwiększonym nadziejom związanym z tworzeniem powiatów. Większość bibliotekarzy w miastach, w których ma być utworzony powiat, wierzy w polepszenie kondycji bibliotek. Tylko 11% bibliotekarzy sądzi, iż fakt pracy w bibliotece dla dzieci pogarsza ich sytuację. Najczęściej wiąże się to z opiniami, iż „wystarczą biblioteki szkolne”, „to tylko dzieci”. Najwięcej takich opinii wyrażają bibliotekarze kieleccy i pilscy. Na szczęście 18% uważa, że biblioteka dziecięca, jest w lepszej sytuacji: zakupy większe niż dla dorosłych, zarząd chętnie przyznaje środki wiedząc, że mają służyć bibliotece dla dzieci. Najwięcej takich wypowiedzi było w nowosądeckim, białostockim i jeleniogórskim. 71% badanych stwierdziło, że nie ma znaczenia czy biblioteka obsługuje dzieci, czy dorosłych.

Jaki powinien być bibliotekarz obsługujący dzieci? Powinien znać książki dla dzieci i młodzieży, mieć więcej cierpliwości niż bibliotekarz pracujący z dorosłymi, lubić przebywać, bawić się z dziećmi. Rzadziej stwierdzano, iż powinien interesować się nowymi trendami w psychologii, poznać problematykę subkultur młodzieżowych, narkomanii, AIDS, RPG i etc. Podkreślano konieczność umiejętności nawiązywania kontaktu z dziećmi, zrozumienia ich problemów, tolerancji, posiadania poczucia humoru oraz dobrą znajomość własnego księgozbioru. 92% bibliotekarzy pracujących z dziećmi uważa, iż biblioteka dla dzieci powinna posiadać odrębny lokal, ale tylko 4% (i to tylko w woj. pilskim) jest za izolowaniem dorosłych. Prawie wszyscy są zgodni, iż dorosły czytelnik w bibliotece dla dzieci może spełniać doniosłą i pozytywną rolę. „Odrębność powinna być, ale rodzice są mile widziani w bibliotece dla dzieci. Dzieci młodsze czują się pewniej”. „Dzieci przyprawdane przez rodziców są w przyszłości dobrymi czytelnikami, chętnie przychodzą same”. Nato-

miast bibliotekarz musi pilnować by rodzice nie ingerowali w wybory czytelnicze, wręcz: „chronić przed niezdrowymi ambicjami rodziców”. Na ten problem zwróciło uwagę 20% bibliotekarzy w woj. jeleniogórskim, 15% — w kieleckim i nowosądeckim.

Podkreślano, iż kondycja bibliotek dziecięcych jest pochodną złej sytuacji bibliotekarstwa publicznego. Biblioteki dziecięce mają za mało pieniędzy na zakup książek, odpowiednie wyposażenie, komputeryzację. Negatywnie wpływa na biblioteki dziecięce niż demograficzny i „zagrożenie” ze strony szkół. Mimo tego ogromna większość bibliotek dziecięcych oferuje czytelnikowi maksymalnie urozmaicone formy pracy. Najczęściej są to konkursy literackie, plastyczne, lekcje biblioteczne, wieczory (poranki) baśni, najróżniejsze koła, kluby (np. sympatyków „Misia”), zabawy z dziećmi (także dyskoteki, bale) małe formy teatralne. Coraz częściej są nimi obejmowane także dzieci niepełnosprawne. 25% bibliotekarzy na pytanie o plany, odpowiedziało, że nie ma żadnych. Taka odpowiedź wynika z dużych ograniczeń budżetowych bibliotek. Spora liczba planuje zakupić sprzęt komputerowy (najwięcej w białostockim, nowosądeckim, pilskim; ponad 25%) — i co ważne „dostępnego dla dzieci”. Większość ma raczej marzenia, dotyczące głównie polepszenia sytuacji lokalowej, wyposażenia, zakupu dużej ilości nowych książek.

Ostatnie pytanie ankiety dotyczyło opinii bibliotekarzy nt. reformy administracyjnej kraju. 44% uważa, że wpłynie ona na sytuację bibliotek. Pozytywnych zmian oczekuje 22% bibliotekarzy z woj. białostockiego, 19% z kieleckiego (zaznaczając, jeżeli ich miejscowość zostanie powiatem) najmniej z pilskiego. Nie spodziewa się zmian 21% badanych, najmniej z nowosądeckiego i jeleniogórskiego. Pozostali nie mają zdania. Największe obawy wypływają ze zmiany statusu bibliotek wojewódzkich, reorganizacji i mniejszych funduszy. Zauważa się ogromny, coraz bardziej uświadamiany sobie związek między sytuacją miasta, powiatu, województwa a bibliotekami, także dziecięcymi.

Autorka pracuje
w Wojewódzkiej Bibliotece Publicznej
w Kielcach

*Elżbieta Bilska
Joanna Broniarczyk*

Edukacja Europejska

Nowe zadania publicznych bibliotek samorządowych

Konferencja szkoleniowa
Przesieka, 14-16 czerwca 1998 r.

W dniach 14-16 czerwca 1998 r. w Przesiece k. Karpacza odbyła się konferencja nt.: „Edukacja europejska. Nowe zadania publicznych bibliotek samorządowych”, zorganizowana przez Wojewódzką Bibliotekę Publiczną w Jeleniej Górze pod patronatem Euroregionu NYSA. Uczestnikami konferencji byli dyrektorzy i kierownicy publicznych bibliotek samorządowych Gmin Województwa Jeleniogórskiego Euroregionu Nysa. Zaproszeni zostali również dyrektorzy wojewódzkich bibliotek publicznych z Dolnego Śląska. Gośćmi konferencji byli: poseł Marcin Zawila, Kazimierz Raksa — dyrektor Wydziału Kultury Sportu i Turystyki Urzędu Wojewódzkiego, Marzena Korczewska z Centrum Edukacji Artystycznej, Joanna Skrzypkowska z Biblioteki Publicznej m.st. Warszawy, Anna Ogónowska z Centrum Europejskiego Uniwersytetu Warszawskiego, Andrzej Tyws — dyrektor WBP w Wałbrzychu, Anna Gątownska z MBP w Legnicy oraz z Niemiec: Haidrun Schulz, Christian Leutemann, Wolfgang Muschiol z Bertelsmann Lexikothek Bibliotheksservice i z Czech: Vera Vohlidalova i Zlata Houšková.

Konferencję prowadziła Mirosława Jośko — dyrektor WBP w Jeleniej Górze.

Marcin Zawila — poseł ziemi jeleniogórskiej i przewodniczący Stowarzyszenia Gmin Polskich Euroregionu NYSA — wystąpił z referatem „Euroregion NYSA wobec jednoczącej się Europy”. Przybliżył zebranym genezę pierwszego w Polsce euroregionu — Euroregionu NYSA, jego główne cele: współpraca gospodarcza, rozwój

połączeń komunikacyjnych, ochrona środowiska, działalność kulturalno-edukacyjna, turystyka oraz program INTERREG i program pomocy finansowej PHARE. Zwrócił uwagę na znaczenie kontaktów ludzi jednego kręgu zawodowego lub kręgu zainteresowań np. spotkania naukowców, studentów, młodzieży z Czech, Niemiec i Polski. Mówił również o napięciach społecznych i problemach pojawiających się we współpracy przygranicznej takich jak: bezrobocie, subkultury młodzieżowe, konflikty między władzą lokalną a centralną, utrudnienia na granicy. Użytkownikom bibliotek życzył polskiego podręcznika do nauki języka czeskiego, a w Czechach nowego podręcznika do nauki języka polskiego. Zachęcał bibliotekarzy do czytania książek w oryginale, przełamywania stereotypów, postrzegania ludzi innej narodowości, nawiązywania i rozwijania współpracy z bibliotekarzami innych krajów.

Andrzej Tyws zapytał posła Zawilę, czy zbliżająca się reforma administracyjna kraju skomplikuje działania Euroregionu? Marcin Zawila nie przewiduje jednak żadnych problemów, poza potrzebą dostosowania się do nowych struktur.

Vera Vohlidalova zwróciła uwagę, iż obywatel Euroregionu może w innym kraju wypożyczać książki tylko prezencyjnie i zaproponowała wprowadzenie legitymacji dla czytelników bibliotek, ważnej w Czechach, Niemczech i Polsce.

Z tematem „Z dziejów kultury śląskiej w XIX wieku” wystąpił Romuald M. Łuczynski. Mówił o kulturze dworskiej, sie-

dzibach arystokracji, rodzin królewskich, bibliotekach XIX-wiecznych. Wykładowi towarzyszyła wystawa: „Zamki i pałace Dolnego Śląska w fotografii Romualda M. Łuczynskiego”.

Pierwszy dzień konferencji (niedziela) uczestnicy zakończyli spotkaniem integracyjnym przy ognisku.

Drugi dzień obrad rozpoczął Robert Kropiwnicki ze Stowarzyszenia „Młodzi Demokraci” tematem: „Polska a Unia Europejska”, przedstawiając historię integracji europejskiej, powstanie i rozwój Wspólnoty Europejskiej, najważniejsze instytucje Wspólnoty, założenia i stan obecnego procesu integracji Polski z Unią Europejską. Po prelekcji rozwinęła się dyskusja, jej uczestnicy zwrócili uwagę na różnorodne aspekty przystąpienia Polski do Unii: wzrost lub spadek bezrobocia, słabe strony gospodarki Polski (rolnictwo, przemysł stalowy, górnictwo), szanse i zagrożenia dla kultury narodowej.

Kolejny prelegent — Joanna Skrzypkowska z Biblioteki Publicznej m.st. Warszawy w referacie „Biblioteki publiczne w społeczeństwie informacyjnym” naświetliła sytuację bibliotek w Europie, poziom automatyzacji usług bibliotecznych, przemiany w zawodzie bibliotekarza. Zwróciła uwagę na zmiany w bibliotekarstwie po 1989 r.: system finansowania bibliotek, zniesienie cenzury, wolny dostęp do zagranicznych baz danych, zmieniające się potrzeby czytelników. Stwierdziła, że biblioteki pozabawione komputerów są już przestarzałe. Wymieniła etapy rozwoju bibliotek wg J. Thorhage’a:

Etap I — tradycyjna biblioteka oparta na materiałach drukowanych;

Etap II — biblioteka zautomatyzowana;

Etap III — biblioteka elektroniczna;

Etap IV — biblioteka multimedialna.

Mówiła również o inicjatywach Unii Europejskiej dla bibliotek publicznych oraz o Programie Bibliotek Regionalnych.

„Program edukacji europejskiej. Z doświadczeń WBP w Wałbrzychu” przedstawił Andrzej Tyws — dyrektor WBP. Kooperacja „Biblioteki pod Atlantami” z Komitetem Europejskim, organizacją „Domu Europy” i Centrum Edukacji Europejskiej — to najważniejsze problemy jego wystąpienia. Referent omówił formy działalności programu edukacji europejskiej:

spotkania, wykłady, dyskusje, seminaria, konferencje, szkolenia, poznawanie instytucji europejskich, młodzieżowe, szkolne kluby europejskie (65 klubów na terenie województwa wałbrzyskiego), imprezy integracyjne, rozrywka. Andrzej Tyws, pełniący również funkcję przewodniczącego Sekcji Bibliotek Publicznych przy Zarządzie Głównym SBP, przedstawił także zmiany w ustawie o bibliotekach w kontekście reformy administracyjnej kraju.

Christian Leutemann z Staatliche Fachstelle für Öffentliche Bibliotheken im Regierungsbezirk w Dreźnie wystąpił z tematem: „Zadania bibliotek publicznych w społeczeństwie informacyjnym”, omawiając rynek usług informacyjnych w Niemczech, stopień automatyzacji bibliotek publicznych, dostęp społeczeństwa do Internetu. Prelegent odczytał „Memoriał bibliotekarzy na temat komputeryzacji bibliotek publicznych”, skierowany do władz państwa saksońskiego. Główna teza memoriału — „komputeryzacja nie pociągnie za sobą tak dużych kosztów, jeżeli będzie można skorzystać z systemów bibliotek uniwersyteckich. Członkowie społeczeństwa muszą mieć wolny dostęp do informacji; równy demokratyczny rozwój — to obowiązek państwa”.

„Usługi informacyjne w praktyce na przykładzie Biblioteki im. Lessinga w Kamenz” przedstawiła Haidrun Schulz. Omówiła modernizację Lessing — Bibliothek w Kamenz, stan jej komputeryzacji i prace nad automatyzacją bibliotek Górnych Łużyc.

Anna Ogonowska z Ośrodka Informacji i Dokumentacji Wspólnot Europejskich Centrum Europejskiego Uniwersytetu Warszawskiego, omówiła „Źródła informacji Unii Europejskiej”. Zaprezentowała politykę Unii Europejskiej, typy ośrodków gromadzących źródła informacyjne pochodzące z instytucji Wspólnot Europejskich, rodzaje źródeł pochodzących z instytucji unijnych, serwisy informacyjne o Unii Europejskiej; EUROBASES i ECHO.

Zlata Houšková z Narodni Knihovny w Pradze odczytała autorski referat nieobecnego doktora Vita Richtera nt. „Problemy transformacji bibliotek publicznych w Republice Czeskiej — pozycja bibliotek w ży-

ciu społecznym”, dodając własny komentarz. W referacie zawarto obraz bibliotekarstwa czeskiego po 1989 r.; zasygnalizowano negatywne zjawiska: brak nowej ustawy (funkcjonuje ustawa z 1959 r.), spadek czytelnictwa i liczby pracowników w bibliotekach, zamykanie małych bibliotek, brak systematycznego wsparcia ze strony rządu w zakresie funkcjonowania sieci bibliotek. Do pozytywnych stron bibliotekarstwa czeskiego należy wsparcie finansowe ze strony państwa (33 mln koron), w 1997 r. powstanie projektu „Rozwój informacyjny sieci bibliotek publicznych” — RISK w oparciu, o który rozpoczęto komputeryzację bibliotek.

Vera Vohlidalova ze Statni Vedecka Knihovna przedstawiła temat „Doświadczenia z transformacją bibliotek publicznych w rejonie Liberca”. Mówiła o problemach bibliotek czeskich na przykładzie tego rejonu. Podkreśliła, iż rolą bibliotekarzy jest uświadamianie społeczeństwu, aby walczyło o swoje prawo do biblioteki. Ważny jest, zarówno stosunek władz do biblioteki jak i postawa samych bibliotekarzy.

Drugi dzień konferencji zakończyła prezentacja Andrzeja Paczosa, dyrektora Muzeum Przyrodniczego w Jeleniej Górze nt. „Sudety Zachodnie z lotu ptaka”.

Trzeci dzień szkolenia rozpoczęła Mirosława Joško, dyrektor WBP w Jeleniej Górze, przedstawiając „Działania Wojewódzkiej Biblioteki Publicznej w Jeleniej Górze w Euroregionie NYSA. Doświadczenia i zamierzenia”. Omówiła współpracę WBP z bibliotekami czeskimi i niemieckimi: wymianę doświadczeń, materiałów, wydawnictw regionalnych, udział w konferencjach, wspólne publikacje, i działania czytelnicze. W zjednoczonej Europie konieczne będzie rozszerzenie form i metod współpracy bibliotekarzy niemieckich, czeskich i polskich oraz stworzenie systemu informacyjnego bibliotek Euroregionu.

Referat „Europa i regiony” wygłosił dr Stefan Bednarek z Uniwersytetu Wrocławskiego. Mówił o początkach idei łączenia Europy, zagrożeniach i pozytywach wejścia Polski do Unii Europejskiej, poglądach Polaków i innych narodów na Unię, ich obawach i oczekiwaniach.

Kolejnym punktem obrad były komunikaty:

- Ewa Grzempa, kierownik Działu Instrukcyjno-Methodycznego WBP w Jeleniej Górze, omówiła wyniki ankiety rozesełanej do bibliotek województwa jeleniogórskiego na temat materiałów o Unii Europejskiej i Euroregionie NYSA znajdujących się w ich zbiorach;

- Anna Ogonowska poinformowała, gdzie takie materiały można zdobyć i zobowiązała się przesłać wykaz najciekawszych publikacji jakie ukazały się o Unii Europejskiej;

- Alina Półtorak, instruktor ds. opracowania zbiorów WBP w Jeleniej Górze, która uczestniczy w pracach Komisji Opracowania Rzeczowego Zbiorów przy ZG SBP, zapoznała zebranych ze zmianami w opisie bibliograficznym książki oraz nowymi tablicami UKD;

- Kamila Wilk, kierownik Działu Regionalnego WBP w Jeleniej Górze podała komunikat o powstaniu w Miejskim Ośrodku Kultury pracowni dokumentacji filmowej oraz zasygnalizowała ukazanie się nowej normy opisu artykułu;

- Irena Tobiasz, kierownik Działu Gromadzenia i Opracowania Zbiorów WBP w Jeleniej Górze poinformowała o nowych wydawnictwach zakupionych przez WBP;

- Mirosława Joško poleciła zebranim książkę Jacka Wojciechowskiego „*Organizacja i zarządzanie w bibliotece*” i Billa Gatesa „*Droga ku przyszłości*” a także nowe publikacje SBP.

Krystyna Majewska — dyrektor MiGBP w Węglińcu, przewodnicząca Komisji Wnioskowej odczytała wnioski końcowe konferencji:

- Konieczność informowania o Unii Europejskiej i wszelkich aspektach jej funkcjonowania jest niezaprzeczalna, a biblioteki publiczne mają tu szczególnie istotną rolę do spełnienia. W ramach swych statutowych obowiązków biblioteki powinny gromadzić materiały biblioteczne na temat Unii i wzbogacać swój warsztat informacyjny.

- Znaczącym zadaniem jest wypracowanie szerokiego programu edukacji europejskiej uwzględniającej promocję literatury polskiej, czeskiej i niemieckiej, adresowane głównie do młodzieży.

- Istotne jest zorganizowanie sprawnego systemu wymiany informacji między bibliotekami Euroregionu, co podwyższy po-

ziom pracy merytorycznej każdej z bibliotek, oraz podnieśnię pozycję bibliotek w społecznościach lokalnych.

■ Potrzeba opracowania zintegrowanego systemu transgranicznego umożliwiającego każdemu mieszkańcowi dostęp do oferowanych usług bibliotecznych, ze szczególnym uwzględnieniem zmian w regulaminach wypożyczalni.

Uczestnicy konferencji otrzymali komplety materiałów bibliotecznych dotyczących Unii Europejskiej oraz regionu jeleniogórskiego.

Autorki pracują
w Wojewódzkiej Bibliotece Publicznej
w Jeleniej Górze

Władysław Michnał

Dzień Książnicy Pomorskiej w Szczecinie



Nowy gmach (w budowie) Książnicy Pomorskiej
Fot. Jan Surudo

Dla bibliotekarzy szczecińskich dzień 1 września 1998 r. był wielkim podwójnym świętem. Stowarzyszenie Bibliotekarzy Polskich — Zarząd Okręgu oraz Korporacja Artystów, Twórców i Dziennikarzy — Klub „13 Muz” zorganizowały „Dzień Książnicy Pomorskiej”. Zbiegł on się także z jubileuszem 40-lecia pracy jej dyrektora Stanisława Krzywickiego.

Do gmachu największej na Pomorzu Zachodnim biblioteki przybyli przedstawiciele władz wojewódzkich i miejskich, reprezentanci środowisk twórczych i kulturalnych, goście z Warszawy: prezes Stowarzyszenia Bibliotekarzy Polskich, przedstawiciele Centrum Ustawicznego Kształcenia Bibliotekarzy, poetka Joanna Kulmowa, dyrektorzy bibliotek naukowych i publicznych z całego województwa, dyrektorzy

szczecińskich banków, członkowie Towarzystwa Przyjaciół Książnicy Pomorskiej i wielu innych przyjaciół Dyrektora. Wszyscy mieli okazję zwiedzić nowo wznoszony ośmiokondygnacyjny gmach biblioteczny o powierzchni 10 tys. m² i zapoznać się z przeznaczeniem poszczególnych kondygnacji. Obiekt zaprojektowała Autorska Pracownia Architektury „Urbikon” pod kierunkiem głównego projektanta dra inż. Zbigniewa Paszkowskiego. Wykonawcą prac budowlanych jest Nadodrzańskie Przedsiębiorstwo Budownictwa Ogólnego SA w Szczecinie. O projektach wyposażenia wewnątrz mówili architekci projektujący wystrój budynku. Goście poznali historię budowy obiektu bibliotecznego (przedstawioną na fotogramach) oraz oferty różnych firm budowlanych. Obiekt będzie wyposażony w 11 elektronicznych systemów i podsystemów, których wykonawcą będzie firma Komputer-Land Poland SA. Oddanie budynku do użytkowania przewiduje się w 1999 r.

Przy Bibliotece działa Towarzystwo Przyjaciół Książnicy Pomorskiej, które sponsoruje zakup najcenniejszych zbiorów zabytkowych. Właśnie z tych funduszy Biblioteka zakupiła ostatnio inkunabuł, który jest czterdziestym XV-wiecznym dziełem w jej zbiorach. Zakupione przez TPKP zabytkowe zbiory zostały zaprezentowane gościom na specjalnej wystawie. Podczas uroczystości Biblioteka uhonorowała specjalnymi listami gratulacyjnymi sponsorów pierwszych „cegiełek” na jej rozbudowę: Powszechny Bank Kredytowy, Powszechną Kasę Oszczędności BP, Narodowy Bank Polski oraz Artura Rosenberga.



Prezes Stowarzyszenia Bibliotekarzy Polskich — dr Stanisław Czajka przekazuje gratulacje



Dyrektor Książnicy Pomorskiej — Stanisław Krzywicki dziękuje zaproszonym gościom za życzenia

Rozbudowa Książnicy to wielka zasługa jej dyrektora, toteż jego jubileusz 40-lecia pracy w szczecińskich instytucjach kultury (na kierowniczych stanowiskach) znalazł uznanie nie tylko u władz, ale także w środowisku naukowym i kulturalnym Szczecina. Swoją wieloletnią pracą na stanowisku dyrektora Biblioteki (od 1974 r.) i osiągnięciami oraz aktywnością społeczną zaszczylił sobie wdzięczność i szacunek środowiska bibliotekarskiego oraz ludzi i instytucji, z którymi współpracował.

Jubilat przyjmował gratulacje i podziękowania wyrażane ustnie i na piśmie, laurki, adresy okolicznościowe i telegramy, kwiaty i upominki (wśród nich prawdziwe dzieła sztuki) oraz drobne pamiątki będące wyrazem wdzięczności i pamięci. W imieniu władz wojewódzkich Dyrektorowi dziękował wicewojewoda Grzegorz Jankowski, który przekazał medal wojewody „W dowód uznania” oraz pismo gratulacyjne od wojewody Władysława Lisewskiego. Jubilat otrzymał pisemne gratulacje i podziękowania m.in. od b. wojewody, wiceprezydenta miasta Szczecina i senatora Mariana Jurczyka, dyrektora Biblioteki Narodowej, przewodniczącego SBP Stanisława

Czajki, wicedyrektora CUKB Józefa Lewickiego, przedstawiciela Departamentu Edukacji i Animacji Kulturalnej MKiS, od dyrektorów banków, bibliotek, wielu innych instytucji kultury, od samorządów, a także z zagranicy. Bardzo serdeczne podziękowania złożyli swojemu Dyrektorowi także pracownicy Książnicy. Podczas koktajlu, przy dźwiękach muzyki, rozmawiano głównie o dalszych etapach modernizacji i rozbudowy Książnicy Pomorskiej.

Uroczystości biblioteczne znalazły szeroki oddźwięk w szczecińskich mediach: prasie, radiu i TV. W jednym z wywiadów prasowych dyr. S. Krzywicki powiedział: „...jesteśmy tuż przy zachodniej granicy. Pamiętajmy, że gdy nie będzie już tradycyjnych słupów granicznych, nowymi słupami granicznymi staną się instytucje kultury. Chodzi więc o to, aby były silne i aby każdy, kto przyjdzie do Książnicy Pomorskiej, wiedział, że znalazł się w placówce, która reprezentuje kulturę Polski i Słowiańszczyzny i że na ten temat otrzyma tu kompetentne informacje.”

Autor jest kierownikiem
Działu Metodyczno-Instrukcyjnego
Książnicy Pomorskiej

Nie zapomnij o prenumeracie!!!

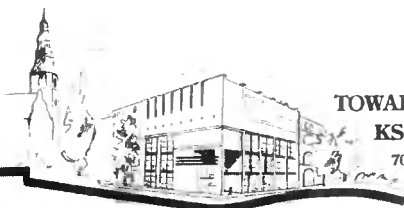

TOWARZYSTWO PRZYJACIÓŁ KSIĄŻNICY POMORSKIEJ

70-806 SZCZECIN, ul. Podgórzna 16/16
tel. (091) 84 48 81

Konto: PFR S.A. w Warszawie: I O/Szczecin
nr 11101690-9016-3000-1-86

Apel Towarzystwa Przyjaciół Książnicy Pomorskiej w Szczecinie

W związku z planowanym zakończeniem w 1999 roku budowy nowego obiektu dla Książnicy Pomorskiej Towarzystwo Przyjaciół Książnicy Pomorskiej oraz Książnica Pomorska zwracają się z uprzejmą prośbą o przekazywanie środków finansowych na konto Towarzystwa celem zakupu cennych dla nauki polskiej zbiorów książkowych. Oczekujemy, że apel ten spotka się jak dotychczas z życzliwym i pozytywnym oddźwiękiem wśród szczecinian, a także instytucji, przedsiębiorstw i organizacji, dla których dobro kultury polskiej ma duże znaczenie. W podobny sposób wspierano budowę i wyposażenie znanych obiektów kultury w kraju i za granicą.

Książnica Pomorska pragnie uhonorować sponsorów, którzy przekażą znaczne kwoty na konto Towarzystwa specjalnymi cegielkami, które z napisem nazwiska lub nazwą instytucji-fundatorów będą wmurowane we wschodnią zewnętrzną ścianę gmachu Biblioteki (od strony Pomorskiej Akademii Medycznej, ul. Rybacka). Towarzystwo uwzględni także dotychczasowych sponsorów, którzy już przekazali swoje spuścizny lub środki finansowe.

Wmurowane cegielki będą świadectwem ofiarności naszego społeczeństwa, które słusznie uważa, że Książnica Pomorska będąc instytucją państwową jest zarazem instytucją społeczną i służy swoimi zbiorami i usługami wszystkim mieszkańcom.

Uchwałą Towarzystwa Przyjaciół Książnicy Pomorskiej będzie zatwierdzona lista uhonorowanych cegielkami sponsorów, zaś wszyscy ofiarodawcy będą wpisani do specjalnej księgi honorowej.

Wiceprezes TPKP

Stanisław Krzywicki
Stanisław Krzywicki

Prezes TPKP

Jerzy Kuczyński
Jerzy Kuczyński

Szczecin, 15 01 1998r.

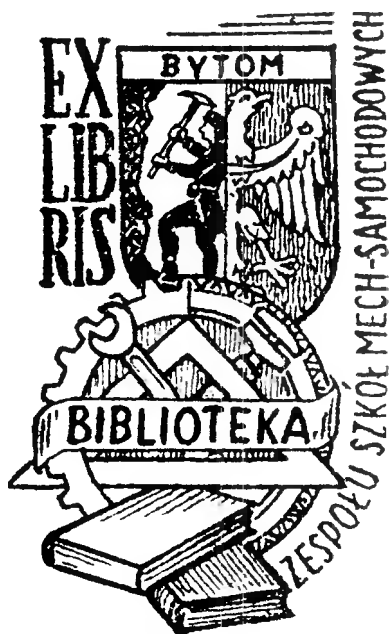

Ekslibris Biblioteki Zespołu Szkół Mechaniczno-Samochodowych w Bytomiu

W Bibliotece Zespołu Szkół Mechaniczno-Samochodowych im. G. Narutowicza w Bytomiu, w Dniu Święta Patrona Szkoły 15.12.1996 r. rozstrzygnięto konkurs na ekslibris. Spośród kilkudziesięciu prac komisja wybrała projekt Mariusza Kowala — ucznia klasy II. Od stycznia 1997 r. wszystkie książki opatrywane są tym ekslibrisem.

Halina Dziub

Bogdan Klukowski

VAT, książki, multimedia

Revolucja elektroniczna dotknęła przede wszystkim informację, a do niej zalicza się także książki, czasopisma i gazety oraz rozmaite bazy danych. Nie da się uniknąć kontaktu z publikowaniem elektronicznym, czego sobie jeszcze do końca nie uświadamiamy. Na szczęście jednak ludzie wychowani w kulturze książki nie są do końca przegrani, gdyż co by się nie zdarzyło, trzeba nawet i w epoce elektronicznej dygitalizacji po prostu umieć czytać lub w skrajniejszym przypadku umieć słuchać i to nie zawsze tylko w języku ojczystym. Nie przyjmuję więc do wiadomości straszenia nas tym, że książka, szerzej słowo drukowane, zostanie zastąpione elektroniczną, którą będą mogli posługiwać się analfabeci. Będzie to zapewne w coraz większym stopniu książka elektroniczna, a nie kodeksowa, czyli drukowana na papierze i oprawiana jak dotychczas. Bez względu na rodzaj nośnika sfera produkcji i udostępniania tekstów będzie nadal pod opieką państwa, gdyż wszystkim rządzącym w systemach demokratycznych zależy na tym, by utrwalać tożsamość kulturową i narodową, by czynić obywateli odpowiedzialnymi za los jednostki i zbiorowości. Jednym z instrumentów tej opieki jest książka jako depozytariuszka wiedzy o przeszłości oraz książka będąca narzędziem wspomagającym edukację.

Nie bez kozery więc od czasu wprowadzenia w naszym kraju obowiązku płacenia podatku od wartości dodanej, czyli popularnego VAT-u, utrzymano zerową jego stawkę na książki i czasopisma w kolejnych postanowieniach sejmowych. Jest w tym duża zasługa wydawców i księgarzy zrzeszonych w Polskiej Izbie Książki, którzy cierpliwie i bez strajków przytaczali argu-

menty właśnie kulturowe, a także ekonomiczne.

Z perspektywy kilku już lat można powiedzieć, że utrzymanie zerowej stawki VAT na książki i czasopisma było jedną z dalekowzrocznych decyzji nowego państwa po 1989 roku. Państwo podobnie jak jego obywatele jest wszak na dorobku i mimo niedostatków w kasie zrezygnowało z wprowadzenia kilkuprocentowego podatku na książki i czasopisma.

Na podstawie sformułowania w Ustawie z 21 listopada 1996 roku o zmianie ustawy o podatku od towarów i usług oraz podatku akcyzowym drukarze, wydawcy i księgarze wiedzą, że z podatkiem VAT mają spokój do końca 2000 roku. To jednak niewiele ponad dwa lata. A co dalej?

Za dwa lata wkroczymy w nowe stulecie i nowe tysiąclecie, ale codzienne troski ludzi książki nie podlegają granicznym i magicznym *fin de siècle*. Wielu polskich wydawców utrzymuje się na rynku tylko dzięki zapalewi i pracowitości. To powoduje, że mamy wciąż niezmiernie zróżnicowaną ofertę wydawniczą. Tak jest w obszarze zarówno książki beletrystycznej, jak naukowej i w dziedzinie literatury faktu. Podniesienie choćby o jeden lub kilka procent VAT-u, który będą płacić wszyscy uczestnicy procesu produkcji i upowszechniania książki, spowoduje swoisty efekt domina. Wzrosną wszak ceny papieru, usług poligraficznych, honoraria autorskie, koszty wydawnicze, koszty dystrybucji i sprzedaży książek. Razem złożą się to na kilkunastoprocentowy wzrost cen książek, a tego najbardziej obawiają się wydawcy, gdyż to oni finansują cały proces powstawania książki — od pomysłu autora po dotarcie książki do księgarni jako gotowego już produktu. Utrzymanie dostępności do książki było właśnie głównym celem osłonowych działań państwa w powoli kończącym się dziesięcioleciu. A dostępność tę wyznaczają ceny oraz obecność książek w bibliotekach — zarówno domowych jak i organizowanych przez różne instytucje.

Książka jest wszak przedmiotem o dużym stopniu społecznej delikatności, nie należy bowiem do grupy towarów tzw. pierwszej potrzeby, jak to jest w przypadku artykułów spożywczych czy środków służących do utrzymania czystości. Można sobie, choć ze zgrozą, wyobrazić życie bez tego klocka zadrukowanego papieru. Jeśli jej cena będzie poza możliwościami nabywcy, to stanie się czymś elitarnym i będzie nabywana głównie do realizacji podstawowych działań edukacyjnych. Nie będzie mieć walorów inspirowanych, nie będzie przedmiotem pożądanym dla poszukiwaczy interesującej fabuły, czy źródłem wiedzy dla ludzi, którzy już wyszli poza okres obowiązku szkolnego.

Może to w krótkim czasie doprowadzić do bankructwa kilkuset małych wydawnictw, na rynku ostanie się kilka na naszą miarę kolosów, którzy tak wyprofilują swoją ofertę, że czytelnik zostanie pozbawiony możliwości wolnego wyboru tematyki. A to dla książki oznaczać będzie kres.

Zerowa stawka VAT na książki i czasopisma została u nas od początku połączona z numerami identyfikacyjnymi ISBN oraz ISSN. Wymyślili to członkowie Polskiej Izby Książki, a zabieg ten miał równie dalekowzroczny charakter, co samo wprowadzenie preferencyjnej stawki podatkowej. Chodziło wszak o to, by zatomizowany ruch wydawniczy można było ogarnąć jednym ujęciem statystycznym, gdyż zarejestrowanie w Krajowym Biurze ISBN pozwalało na szybkie zidentyfikowanie wydawcy, który nie dostarczał egzemplarzy obowiązkowych do wskazanych bibliotek, szczególnie zaś do Biblioteki Narodowej.

Natomiast ani ustawodawca, ani Polska Izba Książki nie przewidziały, że w ciągu kilku lat rozwinie się rynek publikacji elektronicznych, że będą w tym uczestniczyć dotychczasowi wydawcy książek i czasopism tradycyjnie drukowanych na papierze, i że te publikacje także powinny być traktowane tak samo preferencyjnie jak publikacje print-medialne. Tylko kilku lat było trzeba na rozwój publikacji multimedialnych. Nośniki elektroniczne, będące niedawno nowinkami, wchodziły w etap kolejnych generacji, podobnie jak 20 lat temu stało się to z komputerami, gdy weszły do użytku miniprocesory i komputery osobiste.

Światowe Biuro ISBN było przewidujące i już 5-6 lat temu poszerzyło krąg swojego

zainteresowania o publikacje dostępne na nośnikach elektronicznych, na kasetach audio, rejestrowane są także programy komputerowe. Logicznym tego następstwem dla naszego ruchu wydawniczego powinno być rozszerzenie zerowej stawki VAT o te właśnie publikacje. Gdyż jest czymś zupełnie oczywistym, że w miarę rozwoju techniki cyfrowej ona będzie równoprawnym, a pewnie niebawem (to znaczy za 500 lat) i dominującym nośnikiem tekstów.

Od ministrów kultury i sztuki oraz edukacji narodowej, by nie dać się zaskoczyć czynnikowi czasu, należy w niedługim czasie oczekiwać inicjatywy ustawodawczej w celu zrównania w prawach do zerowej stawki VAT publikacji drukowanych i elektronicznych.

Jeśli już trzeba podpowiadać prawniczym maksymalistom, to odpowiednie uzupełnienia można bez trudu wprowadzić do Polskiej Klasyfikacji Wyrobów i Usług, która będzie jedynie obowiązującą od lipca 1999 roku. Ale tym razem i w ustawie podatkowej i w PKWiU trzeba dokonać takich zapisów nazw towarów i usług, by zmieściły się w nich obecne i przyszłe publikacje, których głównym składnikiem jest tekst i obraz, bez względu na to, na jakim nośniku jest dostępny.

Osobom powołującym się na wzorce wypracowane w krajach Unii Europejskiej od razu podpowiadam, że w krajach tych nie ma rozwiązań ujednoczonych. Każde państwo ma swoje własne: w jednych krajach książki i prasa mają stawkę zerową VAT, w innych jest ona siedmioprocentowa, a w niektórych dochodzi do 20 procent. Powiedzieć przy tym trzeba, że wprowadzenie wysokiej stawki VAT na książki w Czechach w ciągu 3 lat wręcz rozłożyło ruch wydawniczy. Wniosek z tego jeden — wzorce z krajów bogatych nie zawsze przystają do średniaków.

A jeśli chodzi o publikacje elektroniczne, to za kilka miesięcy pod egidą Światowego Biura ISBN funkcjonować będzie system *Digital Object Identifier*, który zrówna książki tradycyjne z publikacjami elektronicznymi, gdyż ich przesłanie kulturowe jest takie samo.

Bibliotekarze mają w tej dziedzinie łatwe życie, gdyż wszystko, co otrzymują, nazywają materiałami bibliotecznymi. A wydawcy muszą zabiegać o uznanie oczywistości i przekonywać, że przysłowiowy zajaczek nie jest wielbłądem.

BESTSELLERY KSIĘGARNI I BIBLIOTEK WARSZAWSKICH

GŁÓWNA KSIĘGARNIA NAUKOWA

im. Bolesława Prusa

ul. Krakowskie Przedmieście 7
00-068 Warszawa
tel. (0-22) 826 18 35
fax (0-22) 826 64 49
E-mail: prust@gkn-prus.com.pl



BESTSELLERY sierpień / wrzesień 1998

1. **WIĘŻ**. Wydanie specjalne. **TO-WARZYSTWO WIĘŻ**
2. Zbigniew Herbert: *Epilog burzy*. WYDAWN. DOLNOŚLĄSKIE
3. Zbigniew Herbert: *Pan Cogito*. WYDAWN. DOLNOŚLĄSKIE
4. *Historia życia prywatnego*. ZAKŁ. NAROD. IM. OSSOLIŃSKICH
5. Mircea Eliade: *Aspekty mitu*. WYDAWN. KR
6. Norman Davies: *Europa*. SIW ZNAK
7. Zbigniew Herbert: *89 wierszy*. WYDAWN. A5
8. Ewa Lipińska: *Kiedyś wrócisz tu*. UNIVERSITAS
9. Zbigniew Herbert: *Studium przedmiotu*. WYDAWN. DOLNOŚLĄSKIE
10. Georges Roux: *Mezopotamia*. WYDAWN. AKADEMICKIE DIALOG

Oprac. HALINA TYMOSZCZUK

KSIĘGARNIA

Teresa i Sławomir Chołujowie
Warszawa, ul. Odyńca 71

BESTSELLERY sierpień / wrzesień 1998

1. Zbigniew Herbert: *Epilog burzy*. WYDAWN. DOLNOŚLĄSKIE
2. Paulo Coelho: *Alchemia*. WYDAWN. DRZEWO BABEL
3. Irena Jurgielewiczowa: *Byłam, byliśmy*. AKAPIT PRESS
4. Zygmunt Kubiak: *Mitologia Greków i Rzymian*. ŚWIAT KSIĄŻKI
5. Zbigniew Herbert: *89 wierszy*. WYDAWN. A5
6. John Grisham: *Obróńca ulicy*. AMBER
7. *Dieta optymalna dr. Jana Kwaśniewskiego. Książka kucharska. 700 przepisów kulinarnych*. WYDAWN. WGP
8. William Wharton: *Niezawinione śmierci*. REBIS
9. John Gtay: *Mężczyźni są z Marsa, kobiety z Wenus*. ZYSK i S-KA
10. Joanna Chmielewska: *Duża polka*. VERS

Oprac. ELŻBIETA PEZIOR

WILANOWSKA BIBLIOTEKA PUBLICZNA W WARSZAWIE, ul. JANCZARÓW 2C

Książki najchętniej wypożyczane przez czytelników
sierpień / wrzesień 1998 r.

■ Literatura piękna

1. Teresa Lubkiewicz-Urbanowicz: *Boża podszewka*. Cz. 1-2. PRÓSZYŃSKI i S-KA
2. William Wharton: *Historie rodzinne*. REBIS
3. Paulo Coelho: *Na brzegu rzeki Piedry usiadłam i płakałam*. DRZEWO BABEL

■ Literatura popularnonaukowa

1. Norman Davies: *Europa*. IW ZNAK
2. *Teczka specjalna J. W. Stalina*. Instytut STUDIÓW POLIT. PAN
3. Nicholas H. Lym: *Grabież Europy*. BARAN I SUSZCZYŃSKI

4. Erik Fosner Hausen: *Wieża Sokolów*.
KSIĄŻNICA

5. Joanna Chmielewska: *Harpie*. VERS

4. Bogusław Wołoszański: *Tajna wojna
Hitlera*. COLON

5. Erich von Däniken: *Kosmiczne ślady*.
PROKOP

Oprac. Halina Myszowska

Lidia Błaszczuk
Ewa Gruda

Świat książki dziecięcej

Recenzje

■ Nowe serie wydawnictwa Egmont Polska

Wśród licznych książek dla dzieci i młodzieży moją uwagę zwróciły dwie serie wydawnictwa Egmont Polska. Są to *Strrraszna historia* i *Monstrrrualna erudycja*. W pierwszej z nich ukazało się już (od 1997r.) osiem pozycji. Ich tytuły są naprawdę zachęcające: *Ci okrutni Wikingowie*, *Ci wredni Rzymianie*, *Ci koszmarni Celtowie*, *Ci paskudni Aztekowie*, *Ci niesamowici Egipcjanie*, *Ci rewelacyjni Grecy. XX wiek*, *To okropne średniowiecze...* Autorem wszystkich tomików jest Terry Derry, jedynie przy *Tych niesamowitych Egipcjanach* jako współautor występuje Peter Hepplewhite.

W drugiej serii dostępne są na razie trzy pozycje. *Porażająca galaktyka* Kjartana Poskitta, *Te paskudne robale* Nicka Arnolda i *Płomienne olimpiady* Michaela Colemana. Miejmy nadzieję, że to jeszcze nie wszystko. Książki przetłumaczono z angielskiego, oryginalne nazwy obu serii to *Horrible Histories* i *The Knowledge*.

Adresowane są do czytelników znudzonych zdobywaniem wiedzy w sposób tradycyjny. Uczyc bawiąc — to znane hasło, czy jednak często wprowadzane w czyn? Ale autorzy omawianych książek to potrafią. Informacje o różnych epokach historycz-

nych, dawnych cywilizacjach, igrzyskach olimpijskich czy kosmosie przekazywane są w formie quizów, anegdot, gier, komiksów. Czytelnik znajdzie tu mnóstwo faktów, a jednak wcale nie musi wyęźać zbytnio umysłu, by je zapamiętać. Bo jakże można nudzić się i trudzić, skoro czyta się nader interesujące, a niekiedy i mrozące krew w żyłach historie. W dodatku opowiedziane takim językiem, jakiego współczesna młodzież używa na co dzień. A zaciekawiony i rozbawiony czytelnik znajdzie w każdej książce nie tylko ważne daty, ale ciekawostki z codziennego życia „koszmarnych Celtów” czy „wrednych Rzymian”. Może też wypróbować jakiś przepis z ich kuchni.

Liczmy na dalsze pozycje z obu serii, a może doczekamy się książki pt. *Ci upiorni Słowianie?*

(L. B.)

■ Wędrownka w kosmos przez faldkę czasu

Młodzieżowi sympatycy powieści przygodowo-fantastycznych nie mają powodu do narzekania na brak lektury. Zdecydowanie gorszą sytuację mają natomiast ich młodszy koledzy. Dzieci, wyrósłszy z Nesbit i Travers, sięgają po C.S. Lewisa, *Hobbita* Tolkiena, niektóre powieści Norton, czy Bułyczowa, i to w zasadzie wszystko, jeśli chodzi o przekłady. Rodzimą produkcję ratują dwie utalentowane panie: Dorota Terakowska i Beata Ostrowicka. Z ogromną nadzieją przyjąłam zatem nową serię wydawnictwa „Prószynski i S-ka”, *Tajemnica i Przygoda*. Zainaugurowała ją *Faldka czasu* Madeleine L'Engle, będąca pierwszą częścią zamierzonej trylogii. Opowiada o przygodach dzieci w bezmiarze kosmosu. Przygodach doświadczanych nie w celu

Madeline L Engle



FAŁDKA CZASU



postać totalitaryzmu. Bohaterowie są dziećmi trochę niezwykłymi. Wyróżniają się spośród rówieśników wybitną inteligencją i zdolnością poznania pozazmysłowego. A więc „dziwadła”, nie do końca akceptowane w środowisku. Walczą z uosobieniem zła — Czarnym Cieniem. Pomagają im trzy przedziwne postacie przywodzące na myśl anioły: pani Kto, pani Która i pani Cotojest. Uczą dzieci między innymi, jak korzystać z cech własnej osobowości, ale też z nieprzebranego dziedzictwa pokoleń. W książce cytuje się Biblię, mądrości filozofów i arcydzieła literatury pięknej. A wszystko po to, by uświadomić, że w odwiecznej walce ze złem mają swój udział takie wartości, jak dobro, piękno, mądrość, a nade wszystko miłość, która i w tej książce pomaga dzieciom osiągnąć cel. Lektura, jak widać, mądra, a przy tym dynamiczna i zupełnie prosta w odbiorze, odpowiednia dla dzieci 10-12-letnich.

(E. G.)

gromadzenia mocnych wrażeń, lecz po to, by ratować ukochanego ojca, uwięzionego na planecie opanowanej przez skrajną

Autorki pracują
w Muzeum Książki Dziecięcej
Bibl. Publ. m.st. Warszawy —
Biblioteki Głównej

BIBLIOTEKA ● ŚRODOWISKO

Danuta Binkiewicz-Kołodziej

„Małe Ojczyzny” — realizacja programu edukacyjnego w bibliotece w Łęcznej

Biblioteka, w której pracuję, w minionym roku szkolnym uczestniczyła w programie edukacyjnym, nawiązującym do tematyki „Małe Ojczyzny”. Temat ten wynikał z realizacji ogólnopolskiego programu „Odkrywanie młodych talentów w kontakcie z książką” oraz obchodów 530-lecia nadania praw miejskich Łęcznej.

Przygotowania do realizacji programu rozpoczęłam w czasie lekcji bibliotecznych przeprowadzanych w klasach siódmych (wg

konseptu zamieszczonego w „Poradniku Bibliotekarza” 1997 nr 6). Z lekcji tych wynikało, że współczesnemu pojęciu Ojczyzny, odpowiada kompleks wyobrażeń obejmujący: dom, rodzinę, ród, kraj, naród kulturę, i że każdy z uczniów utożsamia z tym pojęciem zupełnie inne wartości. Niezwykle silnie był zaakcentowany problem regionalizmu, który w naszym przypadku należy rozumieć jako utożsamianie się uczniów z miejscem zamieszkania.

Uczeń, który chce poznać przeszłość Łęcznej, ma w bibliotece szkolnej do swojej dyspozycji różne źródła informacji:

— kartotekę zagadnieniową, w której gromadzone są w obrębie haseł tematycznych opisy publikacji dotyczących Łęcznej, ułożone alfabetycznie wg różnych dziedzin;

— kartotekę osobową zawierającą artykuły dotyczące pisarzy, artystów, ludzi zasłużonych dla miasta;

— kartotekę tekstową pozwalającą na szybkie dotarcie do tekstów dotyczących miasta, a rozproszonych po różnych publikacjach.

W kartotekach znalazły się wszystkie publikacje na temat Łęcznej, jakie ukazały się z okazji 530-lecia nadania praw miejskich.

Innymi sposobami poznawania wiadomości o regionie są organizowane przez bibliotekę konkursy wiedzy o historii miasta, jego przeszłości i zabytkach, spotkania z pisarzami i ludźmi sztuki Lubelszczyzny i Łęcznej, organizowanie wycieczek do Muzeum Regionalnego. Biblioteka gromadzi wszelkiego rodzaju wydawnictwa lokalne, a przede wszystkim tytuły prasowe: „Merkuriusz Łęczyński”, „Biuletyn Urzędu Miasta i Gminy”, „Emaus”, „Budzik” i ostatnio nowy tytuł „Nasza Gazeta” — pismo o Łęcznej. Archiwizuje również numery „PR(Z)YMUS-a” (pisma samorządu uczniowskiego naszej szkoły).

Ogólnopolski program edukacyjny „Odkrywanie młodych talentów w kontakcie z książką”, opracowany przez Towarzystwo Nauczycieli Bibliotekarzy Szkół Polskich na terenie województwa lubelskiego był wdrażany od 1996 r. Hasłem przewodnim przyświecającym pracy twórczej było: „Opowiem Ci o mojej małej Ojczyźnie i moich problemach”.

Według założeń, w pierwszym etapie realizacji programu głównym celem pracy biblioteki było rozbudzenie w dzieciach i młodzieży poczucia więzi i dumy z miejsca zamieszkania. Organizowano spotkania z ciekawymi ludźmi, miłośnikami regionu. Uczniowie wyszukiwali materiały związane z „Małą Ojczyzną”, teksty literackie, prace plastyczne, dokumenty, prezentowali zebrane materiały na terenie szkoły.

W drugim etapie programu uczniowie prezentowali własną twórczość i osiągnięcia

szkolne, wyrażając w różnorodnej formie przeżycia i odczucia związane z ziemią rodzinną.

Efektom realizacji programu był wzrost zainteresowania uczniów regionem, możliwość uświadomienia sobie swoich uczuć do rodzinnej miejscowości, wyrażanie ich w różnych formach oraz prezentacja prac i wymiana doświadczeń. Program „Odkrywanie młodych talentów w kontakcie z książką” w Zespole Szkół Nr 1 w Łęcznej realizowany był w okresie XII 1996 — VI 1997 r. W konkursie uczestniczyli przede wszystkim uczniowie klas III LO i LE.

Konkurs przebiegał pod hasłem „Opowiem Ci o mojej małej Ojczyźnie i moich problemach”. Realizowany był w czterech modułach: fotograficznym, literackim, plastycznym oraz historycznym — turniej wiedzy o Łęcznej.

W części fotograficznej, na konkurs wpłynęły prace prezentujące w formie albumowej fotografie zabytków miasta. Komisja postanowiła wyróżnić zdjęcie przedstawiające tzw. „Starą i Nową Łęczną” uczennicy kl. IIIc Eweliny Czosneckiej, które zarówno formą, jak i ciekawym ujęciem tematu odbiegało od złożonych prac.

W części literackiej nagrodzono — wiersz napisany przez uczennicę kl. IIIa LO Ewę Król.

Część historyczna, adresowana przede wszystkim do uczniów szkoły podstawowej, polegała na rozwiązaniu testu i udzieleniu odpowiedzi na opracowane przez nauczycieli bibliotekarzy pytania dotyczące ciekawostek historycznych i dziejów naszego miasta.

Z prac uczniów wybrano te, które w sposób najpełniejszy udzielały odpowiedzi na zadane pytania. Ich autorów nagrodzono książkami.

W konkursie plastycznym uczniowie przedstawili przede wszystkim albumy z zabytkami i opisaną historią miasta. Były one wykonywane różną techniką malarską. Jedną z przedstawionych prac dotyczyła ginących roślin chronionych rosnących w okolicy miasta, szkoły i domu rodzinnego ucznia, który pracę wykonał. Ten niezwykle ciekawy album autorstwa ucznia klasy IIc Grzegorza Trojana uzyskał II miejsce w konkursie.

Inne prace zostały poddane ocenie komisji w składzie: nauczyciel historii — treść merytoryczna, nauczyciel plastyki — oprawa plastyczna pracy, bibliotekarz — pod względem formalnym, nowatorskim. Postanowiono przyznać I miejsce pracy „Śladami łączyńskich zabytków” autorstwa uczennicy klasy II LE Sylwii Zyśko. Wszystkie złożone prace zostały zaprezentowane na pokonkursowej wystawie zorganizowanej w bibliotece szkolnej, a autorzy zwycięskich prac zostali nagrodzeni cennymi wydawnictwami albumowymi i słownikami, które wręczono na uroczystym zakończeniu roku szkolnego 1996/97.

W październiku 1997 r. uczniowie ze szkół w Lubartowie i Nałęczowie spotkali się w Łęcznej z uczestnikami — laureatami konkursu. Po spotkaniu wszyscy udali się na wycieczkę po mieście, by poznać jego zabytki i historię, którą w ciekawy sposób zaprezentowała uczennica E. Król. Punktem kulminacyjnym było spotkanie w Muzeum Regionalnym i obejrzenie eksponatów o dziejach Łęcznej.

Program realizowany w ramach „Łączna 2010” miał na celu integrację ludzi młodych oraz zmianę obrazu miasta tak, by wpłynęła ona zachęcająco na decyzję pozostania w Łęcznej, po skończeniu nauki przez jej młodych mieszkańców. Łęczną zamieszkuje ludność napływowa, która nie nawiązała więzi ze społecznością lokalną, dlatego też znajomość historii miasta, jego tradycji w nowych napływowych rodzinach jest tak ważnym elementem. Informacja o Łęcznej i jej bieżących problemach, dzięki realizacji programu, dotarła poprzez młodzież do rodzin łączyńskich i wpłynęła na emocjonalny związek z własnym regionem. „Stara Łęczna”, która miała spajać środowisko, wręcz uniemożliwia ten proces ze względu

na swoje peryferyjne położenie. Jedynym wyjściem w tej sytuacji jest postawienie właśnie na dzieci i młodzież i szukanie pomocy w takich programach realizowanych przez szkoły, jak „Łączna 2010” czy „Nasze Małe Ojczyzny”.

Zainteresowanie organizowanymi przez bibliotekę konkursami przeszło nasze oczekiwania. Młodzież chętnie przystąpiła do realizacji zadań, częstokroć angażując w ich wykonanie całe rodziny. Obudziło to nie tylko zainteresowanie dniem dzisiejszym i problemami miasta i jego mieszkańców, ale także przyczyniło się do lepszego poznania historii i przeszłości Łęcznej, jednocząc i jednocześnie tworząc nową kulturę. Dyskusje prowadzone przez uczestników konkursów na temat celowości odbudowy zabytków łączyńskich czy konieczności ochrony ginących roślin chronionych w najbliższej okolicy pokazały, że młodzieży zależy na miejscu, w którym żyje, bez względu na to skąd kto pochodzi.

Biblioteka szkolna, podejmując w swojej pracy tak trudną tematykę, pomogła uczniom odnaleźć swoje miejsce w społeczności lokalnej akcentując, jak ważną rolę odgrywają tradycja, silne więzi rodzinne, wartości moralne (godność, honor, przyjaźń) oraz wartości społeczne (patriotyzm, tolerancja, wolność). Do tych zagadnień wracałam także na lekcjach bibliotecznych odkrywając, jak wiele mają do powiedzenia uczniowie. Zauważyłam zmianę stosunku emocjonalnego uczniów biorących udział w lekcjach bibliotecznych oraz uczestników konkursu i jestem pewna, że dla tych dzieci pojęcie „Małej Ojczyzny” nie będzie pustym frazesem.

Autorka jest nauczycielką
w Zespole Szkół Nr 1 w Łęcznej

**Nowe wydanie tablic UKD dostępne jest dla zainteresowanych bibliotekarzy
w Bibliotece Narodowej**

** Uniwersalna Klasyfikacja Dziesiątna. Wydanie skrócone dla bieżącej bibliografii
narodowej i bibliotek publicznych. Publikacja UDC-PO22 autoryzowana przez Konsorcjum
UKD nr licencji UDC-9709. Oprac. Lucyna Bielicka, Adam Stopa, Teresa Turowska.*

Warszawa: BN 1997. Cena wydawnictwa 32 zł.; dyskiety 100 zł.

Bibliotekarze piszą wiersze

I Ogólnopolski Konkurs Poetycki dla Pracowników Bibliotek

Wojewódzka Biblioteka Publiczna w Koszalinie zorganizowała w maju br. po raz pierwszy Ogólnopolski Konkurs Poetycki przeznaczony dla Pracowników Bibliotek. Celem konkursu było poszukiwanie szerszych — wykraczających poza sprawy czysto zawodowe — kontaktów pomiędzy pracownikami bibliotek w Polsce. Wpłynęło 41 zestawów wierszy, liczących ogółem 208 prac od bibliotekarzy dużych wojewódzkich bibliotek, jak też filii w małych miejscowościach — z terenu całego kraju. Wśród bibliotekarzy znajduje się wielu piszących, posiadających szczególną wrażliwość i specyficzne, głębokie odbieranie i rejestrowanie otaczającego nas świata i jego problemów.



Nadesłane na Konkurs utwory poetyckie dowodzą wyjątkowego widzenia codzienności, indywidualnego stosunku do otaczającego świata, filtrowania go przez pryzmat własnej wrażliwości i uczuciowości.

Wśród nagrodzonych bibliotekarzy są pracownicy Wojewódzkiej Biblioteki Publicznej w Koszalinie, Miejskiej Biblioteki Publicznej w Sieradzu oraz Wojewódzkiej Biblioteki Publicznej w Krakowie. Ponadto przyznano wyróżnienia za wiersze tematycznie związane z literaturą i książką bibliotekarzom: Miejskiej Biblioteki Publicznej Fi-

lia nr 2 w Sandomierzu, Wojewódzkiej Biblioteki Publicznej w Białymstoku i Miejskiej Biblioteki Publicznej w Kołobrzegu.

Z nadesłanych do biblioteki utworów, Jury zakwalifikowało kilkanaście wierszy do druku. Nakładem WBP w Koszalinie ukazał się tomik pt. *I Ogólnopolski Konkurs Poetycki dla Pracowników Bibliotek* (Koszalin 1998), będący z pewnością formą nagrody i docenienia twórczości autorów.

Ze swojej strony redakcja „Poradnika Bibliotekarza” zamierza sukcesywnie zamieszczać na łamach czasopisma najciekawsze wiersze, nadesłane do WBP w Koszalinie.

LAUREACI

I OGÓLNOPOLSKIEGO KONKURSU POETYCKIEGO DLA PRACOWNIKÓW BIBLIOTEK

Komisja Oceniająca w składzie:

Józef Narkowicz — przewodniczący Jury —
prezes Zarządu Oddziału Związku Literatów
Polskich w Koszalinie

Małgorzata Kołowska — dziennikarz „Głosu
Pomorza”

Janusz Gryz — poeta

Andrzej Ziemiński — dyrektor Wojewódzkiej
Biblioteki Publicznej w Koszalinie

po zapoznaniu się z 41 zestawami prac liczącymi
208 wierszy postanowiła przyznać:

I nagrodę — Annie Marcinek-Drozdalskiej
z Koszalina

II nagrodę — Zbigniewowi Łuczakowi z Sieradza

III nagrodę — Katarzynie Grzesiak z Kra-
kowa

Wyróżnienia za utwory o tematyce bibliotecz-
nej:

Kamilowi Dąbrowskiemu z Białegostoku

Janowi Lechowskiemu z Kołobrzegu

Elżbiecie Ukrainskiej z Sandomierza

Wyróżnienia w postaci druku wierszy w wy-
dawnictwie pokonkursowym:

Krystynie Łaszczyc z Kadzidla

Bożenie Ziobro z Bogatyni

Kamilowi Dąbrowskiemu z Białegostoku

Janinie Elżbiecie Lorenc z Miostowic Dol-
nych

Jolancie Bąk ze Stalowej Woli

Małgorzacie Krzywda z Chojnowa

Arlecie Frąckowiak z Kościana

Biblioteka w Grotnikach

Biblioteka Publiczna w Grotnikach (filia Gminnej Biblioteki Publicznej w Białej) obsługuje obszar Grotnik, Ustronia i Jedlicz A i B liczący 2752 hektarów zamieszkałych łącznie przez 1261 mieszkańców. Należy jednak pamiętać, że Grotniki jako jedno z najbardziej znanych wczasowych miejscowości województwa łódzkiego, zabudowane wieloma willami goszczą w okresie wakacyjnym licznych letników i uczniów z obozów i kolonii.

Biblioteka istnieje od 1955 r. Początkowo mieściła się w prywatnym domu, następnie w barakach nad rzeką Lindą. Dopiero w marcu 1987 r. została przeniesiona do liczącego 90 metrów lokalu w wyremontowanym świeżo budynku przy ul. Brzozowej 10. Sytuacja Biblioteki zmieniła się bardzo korzystnie, co między innymi potwierdza zapis w kronice niedawno zmarłego pisarza łódzkiego „Jak zawsze w Grotnikach miło i tym razem było spotkać się z młodzieżą i przy okazji obejrzeć nareszcie przyzwoity lokal biblioteki. 6 III 1988 Wiesław Jażdżyński”.

Niestety po kilku latach niefortunna decyzja wójta pogorszyła znacznie warunki Biblioteki; została bowiem 8 XI 1995 r. przemieszczona do budynku Ochotniczej Straży Pożarnej w Grotnikach, Ustronie 10. Obecnie znajduje się w 48 metrowym lokalu (prawie o połowę mniejszym od poprzedniego). Mały przedpokój zastawiony regałem z księgozbiorem podręcznym i stanowiskiem bibliotekarki może gościć tylko 3, 4 czytelników. Prawie 16-tysięczny księgozbiór (w tym 4 i 1/2 tys. dla młodzieży) przy wolnym dostępie do półek stłoczono w jednym pomieszczeniu, a przecież należy się liczyć z jego powiększaniem. Aczkolwiek w 1987 r. nie było zakupu książek a tylko 48 wol. darów, to w 1996 r. zakupiono 110 wol., a w bieżącym roku 106 wol. W pokoju bibliotecznym musiało się też znaleźć miejsce na stół i kilka krzeseł dla korzystających z książek działu podręcznego i przeglądających prasę.

Kierująca od 1993 r. Biblioteką Irena Zalewska (w zawodzie bibliotekarskim od

1970 r.) doprowadziła do możliwości wykorzystania dużej sali OSP na większe imprezy organizowane dla czytelników, a małe pomieszczenie piwniczne na zebrania niedużych grup, jak Kółka plastycznego prowadzonego przez czytelniczkę studentkę ASP w Łodzi Sylwię Postek, czy Koła Seniorów.

Biblioteka współpracuje z Kołem Gospodyń Wiejskich, z przedszkolem i młodzieżą szkolną. Przedszkolaki mają swój „Kącik malucha” i odbywają corocznie wycieczki do biblioteki. Uczniowie wspólnie z biblioteką organizowali „Zabawę w Gazetolandii” na terenie przed budynkiem OSP i konkurs foto „Grotniki i okolice w obiektywie”. Brali udział w takich imprezach, jak „Spotkanie wnucząt z babciami i dziadkami” (25 I 1997 r.) czy Dzień Matki, „Spotkanie opłatkowe” (w grudniu 1997 r.), na którym odbył się przegląd kapel ludowych oraz teatrzyków, a biblioteka przygotowała bajkę Andersena *Dziewczynka z zapalkami*.

Kilkumiesięcznego wysiłku wymagało od kier. J. Zalewskiej przygotowanie wspólnie z proboszczem parafii ks. T. Ewertowskim, Grupą Dzieciństwa Misyjnego i ich opiekunką dr T. Filutowicz oraz katechetką J. Gałęską przedstawienia *Mały Książę* Antoine'a de Saint-Exupery. Prezentacja tego spektaklu, w którym występowało 14 dzieci odbyła się w sali OSP i odniosła wielki sukces. 21 czerwca 1996 r. widowisko powtórzono dla dzieci szkoły podstawowej w Grotnikach a następnie w Domu Kultury w Ozorkowie.

Irena Zalewska, zabiegając o zakup nowości, sprzedaje po b. niskiej cenie dary książkowe nie nadające się do biblioteki lub dublowane, pod hasłem „Kupuj tanią książkę”.

Obniżająca się w dość licznych bibliotekach liczba czytelników (w r. 1995 — 516, w 1997 r. — 450) zobowiązuje bibliotekarkę do starań o nowych abonentów i reklamę placówki w środowisku¹.

¹ L. Sawoniewski: *Książki w Grotnikach*. „Na Ziemi Zgierskiej” 1998 nr 8 s. 16.



Beata Walczak

Poszukujemy materiałów nt. życia i twórczości Adama Mickiewicza

Konspekt bibliotecznej lekcji języka polskiego dla klasy VIII szkoły podstawowej
Czas trwania — 90 min.

Cel lekcji:

Rozwijanie zainteresowań czytelniczych oraz wdrażanie uczniów do szybkiego wyszukiwania materiałów w źródłach informacji: księgozbiorze, katalogach, kartotekach.

Cele operacyjne:

- zdobycie wiedzy nt.:
 - rodzajów zbiorów bibliotecznych,
 - podstawowych źródeł informacji: pośredniej i bezpośredniej,
 - sporządzania opisu bibliograficznego książek,
 - struktury opisu na karcie katalogowej.
- zrozumienie:
 - znaczenia pojęć: katalog, kartoteka, karta katalogowa, opis bibliograficzny,
 - roli katalogów jako źródła informacji pośredniej,
 - różnicy między katalogiem alfabetycznym a rzeczowym,
 - znaczenia kartoteki literackiej w wyszukiwaniu informacji dotyczących A. Mickiewicza.
- Nabycie umiejętności:
 - posługiwania się katalogiem alfabetycznym i rzeczowym oraz kartoteką literacką,
 - właściwego odczytywania informacji o książce z karty katalogowej,

- samodzielnego korzystania z różnych źródeł informacji przy wyszukiwaniu materiałów na określony temat,
- sporządzania opisu bibliograficznego stosowanego w zestawieniach tematycznych.

Metody:

- słowna — rozmowa kierowana
- praktyczna — ćwiczenia wykorzystujące warsztat informacyjny biblioteki,
- pokazowa — plansze, film.

Pomoce dydaktyczne:

- katalog alfabetyczny i rzeczowy,
- kartoteka literacka,
- wydawnictwa informacyjne (encyklopedie, słowniki, leksykony),
- zbiory specjalne (fotografie, przezroczka, płyty, taśmy, film wideo),
- karteczki z poleceniami dla uczniów,
- tablica z tematem lekcji oraz fotografią A. Mickiewicza,
- plansze (rodzaje dokumentów bibliotecznych, wzór opisu bibliograficznego, elementy opisu karty katalogowej).

Plan lekcji:

1. Wprowadzenie: podanie tematu i celu lekcji, metod pracy. Wprowadzenie do tematu z nawiązaniem do 200. rocznicy urodzin A. Mickiewicza.

24 grudnia minie 200 lat od chwili urodzin A. Mickiewicza.

Jego utwory literackie na stałe zagościły w literaturze polskiej i stały się wszechobecne w każdej bibliotece. Na dzisiejszej lekcji będziecie samodzielnie poszukiwać w bibliotece pedagogicznej materiałów właśnie na temat wielkiego wieszca.

2. Wyjaśnienie tematu lekcji — wyszukiwanie materiałów na temat życia i twórczości A. Mickiewicza na podstawie źródeł informacji:

- pośredniej — (katalog, kartoteki, poradniki bibliograficzne,
- bezpośredniej — (encyklopedie, słowniki, leksykony).

Pokaz planszy i zapisanie tematu lekcji.

3. Rozmowa kierowana

Nauczyciel kieruje pytania do uczniów:

■ Z jakich materiałów należy korzystać przy opracowaniu tematu: Życie i twórczość Adama Mickiewicza?

Aktywni uczniowie zgłaszają odpowiedzi. Dla podsumowania odpowiedzi uczniów należy zaprezentować planszę — rodzaje dokumentów bibliotecznych z pokazem zbiorów specjalnych (płyty, przezrocza, fotografie, ilustracje) na temat A. Mickiewicza.

■ Gdzie można poszukiwać tak różnorodnych materiałów?

Uczniowie odpowiadają na pytanie, a nauczyciel prowadzący zwraca uwagę na możliwość ich wyszukiwania w bibliotece. Taki jest główny cel lekcji. Swobodna rozmowa na temat sposobów poszukiwania książek w bibliotece: wolny dostęp do półek, informacje bibliotekarza, korzystanie z katalogów.

4. Warsztat informacyjny

Zapoznanie z terminami: katalog, kartoteka, opis bibliograficzny, karta katalogowa.

Katalog — wykaz opisów katalogowych książek i czasopism. Prowadzący prezentuje kartę katalogową i wyjaśnia, że podaje ona informacje o książkach (autor, tytuł, miejsce i rok wydania), łącznie z miejscem w bibliotece (sygnatura).

Katalog alfabetyczny — gromadzi opisy wszystkich książek znajdujących się w bibliotece według alfabetycznej kolejności haseł autorskich i tytułowych (pokaz planszy karty z hasłem autorskim i tytułowym).

Katalog rzeczowy — spis dokumentów bibliotecznych według treści (w obrębie działów układ alfabetyczny).

Uczniowie podają różnice między katalogiem alfabetycznym i rzeczowym. Następnie każdy uczeń otrzymuje jedną kartę katalogową i na polecenie nauczyciela dokonuje opisu wybranej, jednej książki (np. *Pana Tadeusza* A. Mickiewicza) i wkleja ją do zeszytu.

Kartoteka — zbiór kart zawierających opisy bibliograficzne książek i artykułów z czasopism.

Opis bibliograficzny — zespół informacji niezbędnych do zidentyfikowania dokumentu (tutaj pokaz planszy — opis bibliograficzny książki i artykułu z czasopisma).

Na podstawie wcześniej sporządzonej karty katalogowej uczniowie wykonują opis bibliograficzny. Nauczyciel zwraca uwagę na to, że opis bibliograficzny zawiera mniej elementów, niż opis na karcie katalogowej.

5. Ćwiczenia:

W wypożyczalni i w dziale informacyjno-bibliograficznym biblioteki (w grupach 3-4-osobowych).

Uczniowie otrzymują kartki z poleceniami oraz karty katalogowe na przykładowe sporządzenie opisów bibliograficznych.

6. Podsumowanie

Omówienie ćwiczeń i alfabetyczne ułożenie opisów bibliograficznych, utworzonych przez uczniów na tablicy (forma zestawienia bibliograficznego w wyborze).

7. Emisja fragmentu filmu — *Sonety* A. Mickiewicza (audycja TVP Program 2).

Polecenia dla uczniów:

Grupa 1

1. Korzystając ze źródeł informacji bezpośredniej odszukaj hasło *Adam Mickiewicz*.

2. Opracuj opisy bibliograficzne 3 książek, z których korzystałeś.

3. Zapoznaj się z treścią hasła.

Grupa 2

1. W katalogu rzeczowym wyszukaj dział 884(091)A/Z Historia literatury polskiej — poszczególni pisarze polscy.

2. Wypisz tytuły 3 książek na temat życia i twórczości A. Mickiewicza.

3. Opracuj opisy bibliograficzne wybranych książek.

Grupa 3

1. Wyszukaj w katalogu alfabetycznym tytuły 3 utworów Adama Mickiewicza.

2. Opracuj opisy bibliograficzne tych książek.

3. Powiedz jaka jest kolejność kart katalogowych: karty z opisem dzieł A. Mickiewicza, karty z opisem opracowań o życiu i twórczości A. Mickiewicza.

Grupa 4

1. W kartotece literackiej odszukaj hasło — Mickiewicz, Adam.

2. Wypisz 3 opisy bibliograficzne artykułów z czasopism o twórczości A. Mickiewicza.

3. Czy kartoteka literacka zawiera opisy bibliograficzne książek?

Grupa 5

1. W katalogu zbiorów specjalnych — kasety wideo odszukaj 3 filmy przedstawiające twórczość A. Mickiewicza.

2. Opracuj opisy bibliograficzne.

LITERATURA WYKORZYSTANA PRZY OPRAWOWANIU KONSPEKTU LEKCJI

1. Bator B.: *Kształtowanie umiejętności poszukiwania informacji*. „Biblioteka w Szkole” 1996 nr 1 s. 18-19.

2. *Biblioteka Szkolna* Cz. 3. Praca zbior. pod red. Danuty Słabęckiej, Jana Kropiwnickiego, Jadwigi Tomaszewskiej. Jelenia Góra 1990.

3. Dągiel G.: *Operacjonalizacja celów lekcji bibliotecznych*. „Biblioteka w Szkole” 1997 nr 2 s. 2-4.

4. Miller M.: *Ludendo discimus*. „Biblioteka w Szkole” 1996 nr 9 s. 4-5.

5. Ratyńska-Olechowska K.: *Opis bibliograficzny jako pomoc w pisaniu wypracowań o Wisławie Szymborskiej – Laureatce Nagrody Nobla 1996*. „Por. Bibl.” 1997 nr 4 s. 30.

6. Stanisławska I.: *Wyszukiwanie materiałów na temat: ochrona środowiska – wód*. „Biblioteka w Szkole” 1997 nr 9 s. 3.

Autorka jest nauczycielem-bibliotekarzem w Pedagogicznej Bibliotece Wojewódzkiej w Pile

KSIĄŻKI METODYCZNE DLA NAUCZYCIELI I BIBLIOTEKARZY

■ *Nieprzebrzmiałe echo poezji Mickiewicza. Scenariusze uroczystości i lekcji szkolnych w 200 lecie urodzin Poety*. Praca zbiorowa. Goleiszów: Wydawn. INNOWACJE, 1998 s. 403, il.

■ *Cykl scenariuszy imprez szkolnych*. Praca zbiorowa. W przygotowaniu.

Dystrybucję książek Wydawnictwa INNOWACJE prowadzi w Warszawie VOLUMEN (022/6122611).

Elżbieta Ukrainśka

CZYTELNICY

przychodzą

drobinkami palców

odwracają stronice

czy są

bardziej łakome dłonie

niz te

baśni ścieżką prowadzone

przychodzą

negacji pełni

chlona stronice

czy są

bardziej niecierpliwe mózgi

niz te

odpowiedzi nie znajdujące

przychodzą

bochny splekane

ogrzewają stronice

a wszystko

baśni jak życie

baśni i życie

Baśni...

Od red. Autorka jest laureatką I Ogólnopolskiego Konkursu Poetyckiego dla Pracowników Bibliotek zorganizowanego przez Wojewódzką Bibliotekę Publiczną w Koszalinie w maju 1998 r.

Otrzymała wyróżnienie za wiersz o tematyce bibliotekarskiej.

Ochrona zbiorów bibliecznych

● Zarząd Okręgu Gdańskiego SBP zorganizował w dniach 14-15.09.1998 r. konferencję nt. „Główne zagrożenia zbiorów bibliecznych — ochrona i konserwacja zbiorów”. W naradzie uczestniczyli pracownicy wszystkich typów bibliotek Trójmiasta, Słupska i województwa gdańskiego.

Pierwsza część konferencji odbyła się w Bibliotece Gdańskiej PAN. Mgr Marta Żychska, z teje Biblioteki mówiła na temat ochrony i konserwacji zbiorów w Bibliotece Gdańskiej PAN oraz zaprezentowała warsztat pracy konserwatorskiej. O działalności Komisji ds. Ochrony i Konserwacji Zbiorów Bibliecznych przy Zarządzie Głównym SBP poinformowała dr Barbara Drewniewska-Idziak, przewodnicząca teje komisji. Następnie uczestnicy konferencji udali się do Biblioteki Głównej Uniwersytetu Gdańskiego w Sopocie, gdzie zaprezentowano introligatornię oraz zbiory poddane konserwacji.

Drugi dzień konferencji odbywał się w Toruniu. Złożono wizytę w Instytucie Zabytkoznawstwa i Konserwatorstwa UMK. Uczestnicy konferencji wysłuchali wykładu ilustrowanego przezroczami prof. dr hab. Alicji Strzelczyk na temat „Zniszczenia opraw i sposoby ich ratowania”. Niezwykle interesujące było poznanie warsztatu pracy konserwatorskiej oraz zbiorów poddawanych konserwacji. Zapoznano się również z działalnością Biblioteki Głównej UMK, zwłaszcza Pracowni Konserwacji Zbiorów. Interesujący był referat dr Janisława Osiegińskiego z Biblioteki Głównej UAM w Poznaniu pt. „Główne zagrożenia zbiorów bibliecznych — środki zapobiegania im”. Uczestnicy spotkania otrzymali tematyczne zestawienie bibliograficzne za lata 1990-1997 oraz wykaz pracowni konserwatorskich w bibliotekach polskich.

Potwierdzeniem aktualności podjętego tematu jest fakt, że w miesiąc po konferencji gdańskiej odbyło się w Warszawie Forum Stowarzyszenia Bibliotekarzy, 15-17.10.1998 r. któremu towarzyszyła ogólnokrajowa konferencja na temat „Ochrona i konserwacja zbiorów bibliecznych”. O ważności te problematyki świadczy też działalność Ogólnopolskiej Rady dla Ratowania Zbiorów Bibliecznych po Powodzi oraz dyskusja nad projektem instrukcji na wypadek katastrofy dotyczącej zbiorów bibliecznych.

Wnioski płynące z gdańskiej i warszawskiej konferencji powinny stać się podstawą do stworzenia strategicznego programu rządowego ratowania zbiorów bibliecznych. Aby do tego doprowadzić potrzebne są również zmiany świadomości bibliotekarzy. Konferencja zorganizowana

przez ZO SBP w Gdańsku podkreśliła konieczność wzbogacenia wiedzy bibliotekarza o zagrożenia ochrony zbiorów bibliecznych i ich zagrożeń. Konferencję zorganizowano dzięki wsparciu: Wydziału Kultury i Ochrony Zabytków Urzędu Miejskiego w Gdańsku i Wydziału Kultury Urzędu Wojewódzkiego w Gdańsku. W części gdańskiej uczestniczyło około 60 bibliotekarzy; do Torunia udało się około 40 osób. (Marian Skomro)

Jeleniogórskie Dni Książki i Biblioteki

● Tegoroczne, już szóste Dni Książki i Biblioteki w Jeleniej Górze miały charakter wyjątkowo uroczysty. Zbiegły się bowiem z jubileuszem 50-lecia bibliotek publicznych na terenie województwa. Z te okazji, w dniu 21.09.1998 r. odbyło się w Ratuszu Jeleniogórskim, pod patronatem prezydenta miasta, III Forum Bibliotekarzy Jeleniogórskich, pt. „Bibliotekarzem być”, poświęcone problemom naszego zawodu. W programie min. Jadwiga Andrzejewska: *Uwagi o patologii bibliecznej na marginesie książki Zbigniewa Żmigrodzkiego*; Ewa Stachowska-Musiał: *Współczesny bibliotekarz — zawód o wielu obliczach*; Lidia Wandałowska: *Kierunki i bariery rozwoju zawodu bibliotekarza*; Chris Albertson: *Przepis na dobrego bibliotekarza*. Dniom Książki towarzyszyły liczne spotkania autorskie, konkursy literackie i plastyczne, a także... rajd turystyczny „Szlakiem ludzi gór i kowbojów” przez Krucze Skąły.

Zwienieczeniem kilkudniowej imprezy była uroczysta Sesja Jubileuszowa z okazji 50-lecia bibliotek publicznych w Jeleniej Górze, której towarzyszyły imprezy: wystawa rysunków Vahana Bego i happening Grupy „Pławna 9” przed budynkiem Biblioteki.

Dziękujemy za zaproszenie i życzymy bibliotekarzom jeleniogórskim dalszych osiągnięć i sukcesów zawodowych. (J. CH.)

Festiwal Sztuki Najnowszej „ZA” w WBP w Skierniewicach

● Wojewódzka Biblioteka Publiczna w Skierniewicach, Filia nr 4 i Zrzeszenie Artystyczne „ZA” zorganizowały 4.09 br. Festiwal Sztuki Najnowszej. Program imprezy: wernisaz malarstwa Jana Walaska, promocja książki Wiesława Sokotowskiego *Obumarli*, promocja pisma literackiego „Trwanie” oraz film o Festiwalu. Dziękujemy za zaproszenie. (J. CH.)

Miejsce biblioteki w zreformowanej szkole

● To tytuł konferencji zorganizowanej w Warszawie w dniu 29.09.1998 r. przez Ministerstwo

Edukacji Narodowej oraz Towarzystwo Nauczycieli Bibliotekarzy Szkół Polskich — Radę Główną.



REFORMA EDUKACJI

Ogólne założenia reformy edukacji z uwzględnieniem problemów bibliotek i programów nauczania związanych z edukacją informatyczną, czytelnictwem i medialną w szkolnictwie omówił wiceminister Wojciech Książek. Jadwiga Andrzejewska zaprezentowała interesujący referat pt. *Biblioteka szkolna wobec reformy systemu edukacji*, omawiając funkcje nowoczesnej biblioteki szkolnej (traktowanej jako pracowni multimedialnej), zadania nauczyciela-bibliotekarza oraz perspektywy tych placówek w nowej rzeczywistości. Barbara Tomkiewicz, prezes Towarzystwa Nauczycieli Szkół Polskich, scharakteryzowała działalność stowarzyszenia w latach 1992-1997. Ożywiona dyskusja koncentrowała się na problemach ustawodawstwa bibliotecznego i edukacyjnego, ich wzajemnych relacji, statusu nauczyciela-bibliotekarza, standardów bibliotecznych oraz organizacyjnej i kadrowej egzystencji bibliotek w zreformowanej szkole. W MEN trwają prace nad ostateczną redakcją podstaw programowych, w których przewiduje się tzw. ścieżkę międzyprzedmiotową — „Kultura informacyjna” w szkole podstawowej i gimnazjum oraz „Edukacja czytelnictwa i informacyjna” w liceum. Uczestnicy spotkania zgłaszali pod adresem Departamentu Strategii i Reformy MEN propozycje nowelizacji podstaw programowych w zakresie kultury informacyjnej i edukacji czytelnictwa. (J. CH.)

Krajowe Targi Książki — w statystycznej pigułce

● IX Krajowe Targi Książki — największy krajowy festiwal książki — odbyły się w Warszawie w dniach 17-20 września 1998 r. Do warszawskiego Pałacu Kultury i Nauki (Targi ulokowano w kuluarach Sali Kongresowej) przybyło 200 wystawców, o 30 więcej, niż w roku ubiegłym. Na dwóch piętrach Pałacu przygotowano 175 stoisk wystawienniczych. W tym roku

organizator Targów ARS POLONA zarejestrowała rekordową liczbę odwiedzających — ok. 22 tys. (weszłym roku Targi odwiedziło 15 tys. osób). W czasie trwania Targów odbyło się 131 imprez towarzyszących, w tym również spotkania poświęcone zawodowi wydawcy i księgarza — w dobie współczesnej. Z licznie przybyłymi czytelnikami spotkało się 50 pisarzy m.in. Czesław Miłosz, ks. Jan Twardowski, prof. Zygmunt Kubiak, prof. Jan Miodek, Kenneth Purvis, Henryk Jerzy Chmielewski (Papcio Chmiel), Edmund Niziurski, Bogusław Wołoszański, Andrzej Zaniewski, Dorota Warakomska, prof. Janusz Tazbir, Michalina Wisłocka i Magdalena Tulli. (J. CH.)

Centrum Ustawicznego Kształcenia Bibliotekarzy

Nowy rok szkolny w Pomaturalnym Studium Bibliotekarskim Zaocznym

● Tradycyjnie, inauguracja nowego roku szkolnego w PSBZ w Warszawie i w filiach miała miejsce w pierwszych tygodniach września br.

Do 11 klas-oddziałów zlokalizowanych w filiach (Białystok, Gdańsk, Katowice, Łódź, Olsztyn, Poznań, Rzeszów, Toruń) oraz w Warszawie przyjęto ogółem 340 kandydatów. Łącznie w PSBZ, na semestrach I i III studiuje 782 słuchaczy, co daje studium pierwsze miejsce wśród pomaturalnych szkół bibliotekarskich w Polsce w zakresie liczby osób uczących się. (Danuta Kurach)

UKD — w praktyce i edukacji bibliotekarskiej

● CUKB wychodząc naprzeciw postulatom kadry pedagogicznej zorganizowało w dniu 22 września br. w Warszawie konferencję metodyczną dla nauczycieli pomaturalnych szkół bibliotekarskich realizujących przedmiot „Opracowanie zbiorów” nt. UKD — w praktyce i edukacji bibliotekarskiej. Konferencję otworzyła i prowadziła wicedyrektor CUKB — mgr Mirosława Majewska.

W programie: *Prezentacja programu nauczania Opracowanie zbiorów. Istota, koncepcja zmodernizowanego programu, literatura przedmiotu* — mgr Jolanta Traczyńska, Filia CUKB w Łodzi, WBP Łódź; *UKD — stan obecny, perspektywy* — prof. dr hab. Eugeniusz Ścibor, Instytut Informacji Naukowej, Technicznej i Ekonomicznej; *Zmiany i aktualizacja UKD* — mgr Teresa Turowska, Biblioteka Narodowa; *Tworzenie nowych symboli UKD* — dr Adam Stopa, Uniwersytet Warszawski. (J. CH.)

45-lecie CUKB — Sesja jubileuszowa. Ogólnopolska konferencja naukowa pt. „Edukacja bibliotekarzy 2000...”

Centrum Ustawicznego Kształcenia Bibliotekarzy, Instytut Informacji Naukowej i Studiów Bibliologicznych Uniwersytetu Warszawskiego oraz Ministerstwo Kultury i Sztuki zorganizowało w dn. 6-7 października 1998 r. w Warszawie Sesję Jubileuszową z okazji 45-lecia CUKB oraz ogólnopolską konferencję nt. „Edukacja bibliotekarzy 2000...” z udziałem programu TEMPUS-PHARE.

Towarzysząca Jubileuszowi Centrum, konferencja naukowa miała na celu ocenę i perspektywę kształcenia bibliotekarzy w Polsce w kontekście przeobrażeń strukturalnych i merytorycznych bibliotekarstwa światowego, wymianę doświadczeń nt. transformacji systemu edukacyjnego bibliotekarzy w Polsce i za granicą.

W obradach wzięli udział organizatorzy kształcenia bibliotekarzy w Polsce i za granicą, reprezentujący różne poziomy nauczania, nauczyciele szkół bibliotekarskich, specjaliści z zakresu edukacji bibliotekarskiej i informacyjnej, przedstawiciele resortów: kultury i edukacji. (J. CH)

Ukazuje się od maja 1992 r.

Notes

wydawniczy

W każdym numerze:

- zapowiedzi wydawnicze
Centrum Informacji o Książce
- największy w kraju, liczący około 1000 tytułów zestaw nowości wydawniczych
- bestsellery hurtowni - cykliczna analiza wyników sprzedaży w największych firmach dystrybucyjnych
- publicystyka poświęcona problemom ruchu wydawniczego
- kronika: co słyhać w branży?
- problemy bibliotek

Adres redakcji: 00-849 Warszawa, ul. Pereca 13/19 m. 713

**MIESIĘCZNIK
WYDAWCÓW,
KSIĘGARZY,
BIBLIOTEKARZY,
HURTOWNIKÓW**

**I WSZYSTKICH
ZAINTERESOWANYCH
RYNKIEM KSIĄŻKI**

oferujemy prenumeratę

tel./fax 62-84-24

NOWA SZKOŁA

NOWOCZESNA BIBLIOTEKA

Stoimy u progu reformy systemu oświaty. Jednym z jej podstawowych założeń jest zapewnienie uczniom możliwości korzystania ze zdobyczy technologii informacyjnej. Skomputeryzowana biblioteka szkolna będzie wydajnie wspierać realizację tego zadania.

Przedstawiamy program "BIBLIOTEKA SZKOLNA - MOL".

Na jego wyjątkowy charakter składają się następujące cechy:

- przystępna cena
- prostota obsługi (nawet bibliotekarz debiutujący w dziedzinie obsługi komputerów poradzi sobie z nim samodzielnie)
- niewielkie wymagania sprzętowe

Nauczyciel bibliotekarz, który doprowadził do komputeryzacji swojej biblioteki udowadnia, iż jest pracownikiem w pełni nowoczesnym, który podolał wyzwaniom reformy systemu oświaty, a jego placówka gwarantuje szkole wysoką jakość usług

TYLKO PROGRAM "BIBLIOTEKA SZKOLNA - MOL" POSIADA REKOMENDACJĘ MINISTERSTWA EDUKACJI NARODOWEJ

Warto wybrać firmę renomowaną, stabilną, z pozycją lidera na rynku oprogramowania dla bibliotek. My komputeryzujemy biblioteki szkolne już od 8 lat... i robimy to naprawdę dobrze.

Kursy dla bibliotekarzy
"Pakiet MOL w pracy bibliotekarza"
prowadzi Ośrodek Edukacji Informatycznej
i Zastosowań Komputerów w Warszawie,
ul. Raszyńska 8/10, 02-026 Warszawa
Zgłoszenia przyjmują:
Renata Sętopek, tel.(022) 822 62 48
Małgorzata Pałczyńska, tel.(022) 668 55 13

MOL[®]

SYSTEMY INFORMATYCZNE

81-359 Gdynia,
ul. Zygmunta Augusta 3-5-7
tel. (058) 661 15 83, 620 39 53
fax (058) 620 39 53
www.mol@mol.com.pl



VULCAN

OPROGRAMOWANIE KOMPUTEROWE

51-657 Wrocław, ul. Kazimierska 15
tel. (071) 348 01 01, fax (071) 348 01 03

www.vulcan.edu.pl

NAJPROSTSZY, NOWOCZESNY SPOSÓB ZABEZPIECZANIA KSIĄŻEK!

IDEALNE FOLIE SAMOPRZYLEPNE

Nowy typ, importowanych, bardzo trwałych i grubych folii samoprzylepnych:

- łatwe w użyciu,
- formuła „removable” – można je w razie potrzeby odkleić nie niszcząc książki i nie pozostawiając śladu kleju,
- solidne – 80 mikronów, skutecznie usztywniają książkę,

**Cena* 1 m folii przy standardowej szerokości 45 cm
tylko 3,50 zł + VAT 7%**

1 m x 45 cm wystarcza na obłożenie 4 – 5 średnich książek

* przy zamówieniu minimalnym, w cenę wliczony jest koszt przesyłki.



ALTREX

**Ul. Kościelna 8
05-510 Konstancin Jez.**

Tel : (22) 754 10 66

(22) 754 10 67

Fax : (22) 754 00 66

Prosimy o kontakt telefoniczny w celu otrzymania próbek folii.

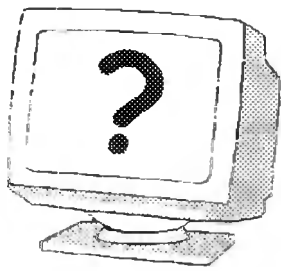

Szanowni Państwo!

Komputer w bibliotece jest dziś niezbędny!

Przygotowanie i zrealizowanie procesu informatyzacji wymaga doświadczenia, poczynając od wyboru sprzętu i oprogramowania, a kończąc na ustaleniu właściwej organizacji pracy. Dlatego firma **SOKRATES-software** producent Zintegrowanego Systemu Informatycznego dla Bibliotek

SOWA®

oferuje Państwu nie tylko specjalistyczne oprogramowanie, ale również wiedzę i doświadczenie z ponad **350 instalacji**. Wielu z naszych użytkowników posiada już całość zbiorów w katalogu komputerowym. Biblioteki stają się coraz bardziej atrakcyjne dla czytelników. Szybkość i łatwość wyszukiwania informacji, zautomatyzowany proces wypożyczeń, emisji dokumentów, rozliczeń i statystyk to wymierne korzyści odczuwane zarówno przez pracowników jak i użytkowników tych bibliotek.

Proponujemy Państwu:

DORADZTWO

- nasze doświadczenie pomaga użytkownikom w planowaniu i organizacji procesu informatyzacji.
- gwarantujemy umową nadzór wdrożeniowy i stałą gotowość serwisową.
- zespół doświadczonych bibliotekarzy - użytkowników systemu oraz pracowników firmy prowadzi szkolenia obsługi SOWY zarówno na miejscu w bibliotece jak i na organizowanych m. in przez CUKB kursach komputerowych,

NASZE OPROGRAMOWANIE

- po 6 latach współpracy z bibliotekami dysponujemy pakietem programów, który zapewnia kompleksową informatyzację każdej biblioteki.
- nasze oprogramowanie WWW umożliwia udostępnianie katalogów biblioteki dla użytkowników na całym świecie.
- zespół specjalistów naszej firmy zajmujący się rozwojem oprogramowania daje gwarancję, że SOWA dotrzyma kroku najnowszym tendencjom w dziedzinie informatyki i że będziemy mogli instalować Państwu wersje coraz nowocześniejsze.
- ceny systemu w pełni dostosowane do możliwości polskich bibliotek pozwalają na rozpoczęcie informatyzacji nawet w przypadku chwilowego braku funduszy. Od 1996r oferujemy bibliotekom oprócz systemu ratualnego formę sprzedaży z odroczoną płatnością.
- bibliotekom, których pracownicy chcą dokładnie zapoznać się z SOWĄ udostępniamy czasowo, nieodpłatnie pełną wersję eksploatacyjną systemu.

WZORCOWE KATALOGI

- katalogi komputerowe najlepszych i najdłużej współpracujących z nami użytkowników umożliwiają nowym bibliotekom znaczne skrócenie czasu tworzenia własnych katalogów.
- nasze konwertery umożliwiają łatwą wymianę danych (MARC-BN USMARC i in.) z użytkownikami systemów bibliotecznych pracujących w różnych formatach.

Wśród użytkowników SOWY będzie Wam najłatwiej pokonać kolejne etapy wdrażania systemu informatycznego

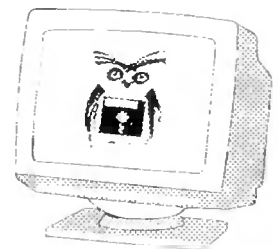

tel. 0-61 847-46-90, 841-75-91, 841-00-13, fax: w.35

e-mail: sokrates@man.poznan.pl

60-592 Poznań, ul. Cienista 3/2

<http://arcadia.tuniv.szczecin.pl/sowa/sowa.html>

<http://erl.ml.usoms.poznan.pl>

<http://bgar.ar.wroc.pl>

<http://book.uni.opole.pl/sowa/sowa.html>

<http://bg.awf.wroc.pl/sowa/sowa.html>

WYDAWNICTWO

SBP



WYDAWNICTWO

SBP



Szanowni Czytelnicy!

O czym każdy bibliotekarz wiedzieć powinien? O bardzo wielu sprawach, ale przede wszystkim o ochronie zbiorów bibliotecznych powierzonych jego pieczy. Ubiegłoroczna klęska powodzi uświadomiła nam wszystkim jak pilne i ważne jest właściwe zorganizowanie działań profilaktycznych.

Stowarzyszenie Bibliotekarzy Polskich wspólnie z Biblioteką Narodową zorganizowało w dniach 15 - 17. X. 1998 r. Konferencję nt. „Ochrona i konserwacja zbiorów bibliotecznych”. Obszerne i interesujące materiały z tej konferencji wydamy pod koniec br. Natomiast na tę Konferencję wydaliśmy niewielką pozycję pod red. E. Stachowskiej-Musiał p.t.:

„DZIAŁANIA PROFILAKTYCZNE W BIBLIOTECE”.

Jest to 21 tom z serii „Propozycje i Materiały”. Książeczka ta zawiera — w bardzo krótkiej formie — podstawowe wskazówki praktyczne dla każdego bibliotekarza. I tak:

- | | |
|----------------------|---|
| W. Sobucki | — Potencjalne zagrożenia dla zbiorów w bibliotekach. |
| A. Tymińska | — Zasady utrzymania czystości w magazynach bibliotecznych i księgozbiorach. |
| M. Wojtczak | — Ustalenie priorytetów wyboru i zasad znakowania najcenniejszych zbiorów w bibliotekach. |
| E. Stachowska-Musiał | — Organizacja działań profilaktycznych w bibliotece. |

Natura ludzka sprawia, że często zapominamy o sprawach najprostszych a koniecznych. Ta właśnie książeczka jest wydana po to, by zawsze była „pod ręką” każdego bibliotekarza.

Cena tylko 6 zł.

Zamówienia — również telefoniczne — prosimy kierować:

Dział Promocji i Kolportażu
ul. Hankiewicza 1, 02-103 Warszawa
tel.: (0-22) 822-43-45

lub

Wydawnictwo SBP ul. Konopczyńskiego 5/7, 00-953 Warszawa

**NIE MASZ POMYSŁU
NA PREZENT POD CHOINKĘ?**

**JUŻ GO MASZ!
TO WŁAŚNIE TA KSIĄŻKA!**

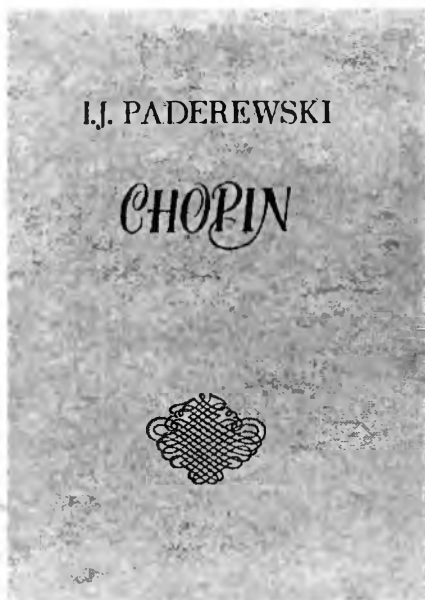

CHOPIN

Wspaniała, rewelacyjna książka wydana na sposób bibliofilski, zawierająca tłumaczenia tekstu na język angielski i francuski. Znakomity prezent dla uczniów, studentów, wszystkich interesujących się muzyką i kulturą, a także Polonusów.

Cena absolutnie okazjna 10 zł. — do wyczerpania nakładu

Uwaga! Przy zamówieniu 5 i więcej egz. rabat 30%

Zamówienia prosimy kierować:

**Dział Promocji i Kolportażu
ul. Hankiewicza 1, 02-103 Warszawa, tel. 822-43-45
lub**

**Wydawnictwo SBP ul. Konopczyńskiego 5/7, 00-953 Warszawa,
także telefonicznie — dziś telefon, jutro wysyłka!**

WYDAWNICTWO

SBP



SZANOWNI CZYTELNICY!

W naszej serii

„NAUKA-DYDAKTYKA-PRAKTYKA”

wydaliśmy długo oczekiwaną książkę trzech autorów
Marii Prokopowicz, Andrzeja Spóza i Włodzimierza Pigły

BIBLIOTEKI I ZBIORY MUZYCZNE W POLSCE.
Przewodnik

Jest to pozycja wyjątkowa, zawiera bowiem pełną informację o wszystkich bibliotekach muzycznych i zbiorach muzykaliów w Polsce. Benedyktyńska pracowitość i dociekliwość autorów dała nam do ręki książkę, w której obok podstawowych danych o bibliotece i jej zbiorach znajdują Państwo informacje o udostępnianiu, zatrudnionej kadrze, wyposażeniu technicznym, działalności naukowej, dokumentacyjnej i upowszechnieniowej oraz obszerną bibliografię piśmiennictwa dot. zbiorów i działalności każdej biblioteki. Oprócz tego dopełnieniem książki jest bibliografia ogólnej literatury dot. polskiego bibliotekarstwa muzycznego oraz zestawienie nazw bibliotek w języku polskim i angielskim.

To jest książka nie tylko dla fachowców-muzyków - to jest niezbędna pozycja w zbiorach podręcznych każdej poważnej biblioteki!

Stron 260, cena 28 zł

Zamówienia prosimy składać:

Wydawnictwo SBP
ul. Konopczyńskiego 5/7
00-335 WARSZAWA
tel.(022) 822-43-45



SoftMaster

40-555 Katowice ul. Rolna 43
(032) 203-13-05, tel/fax (032) 202-33-95

Bezpośredni wykonawca
drewnianych mebli
bibliotecznych oferuje:

- ☞ Szafki katalogowe
- ☞ Lady biblioteczne standardowe
i z szufladami na prowadnicach
- ☞ Regały typowe i ekspozycyjne

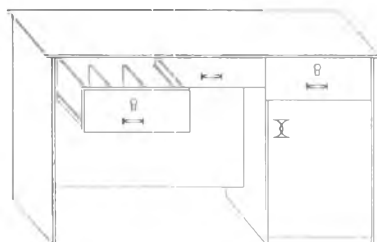
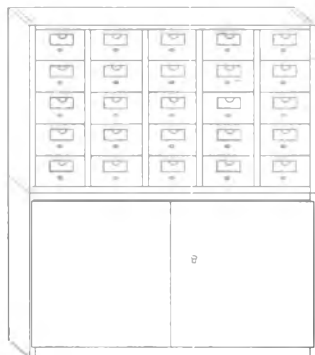

*Producent uwzględnia
indywidualne życzenia
klienta w zakresie
wymiarów i kolorów mebli.*

REDAKTOR NACZELNY: Jadwiga Chruścińska

SEKRETARZ REDAKCJI: Małgorzata Grochocka

KOMITET REDAKCYJNY: Józef Lewicki (przewodniczący), Jadwiga Andrzejewska, Jan Burakowski, Marcin Drzewiecki, Andrzej Kempa, Krystyna Kuźmińska, Mirosława Majewska, Wojciech Szymanowski, Ryszard Turkiewicz.

REDAKTOR TECHNICZNY: Elżbieta Matusiak

Wydawca: Wydawnictwo SBP. Dyrektor Janusz Nowicki. Adres: 00-335 Warszawa, ul. Konopczyńskiego 5/7.

Konto SBP: BIG Bank Gdański SA IV O/Warszawa. Rach. nr 11601120-4040-132

Prenumeratę prowadzi „Ruch” S.A., urzędy pocztowe i doręczyciele w całym kraju oraz Dział Promocji i Kolportażu SBP 02-103 Warszawa-Ochota, ul. S. K. Hankiewicza 1, tel. 822-43-45. Tam też można nabyć numery bieżące i zaległe.

Skład i łamanie: Ewa Kossowska.

Druk i oprawa: Warszawska Drukarnia Naukowa PAN, 00-656 Warszawa, ul. Śniadeckich 8



Przedsiębiorstwo Wielobranżowe **INTERMEBLE - KSIĄŻNICA**

Sp. z o.o.

✉ 40-203 Katowice, Al. Roździeńskiego 188

☎ (032)582-031 w.565

tel./fax (032)581-146

Producent mebli bibliotecznych i szkolnych oferuje do sprzedaży :

a) meble metalowe

- regały jednostronne i dwustronne
- regały ekspozycyjne
- regały magazynowe
- wózki biblioteczne

Wszystkie wyroby metalowe pokrywamy wysokogatunkowymi farbami proszkowymi.

Do wyboru ponad 100 kolorów z palety RAL.

Regały i wózki posiadają regulację odległości między półkami.

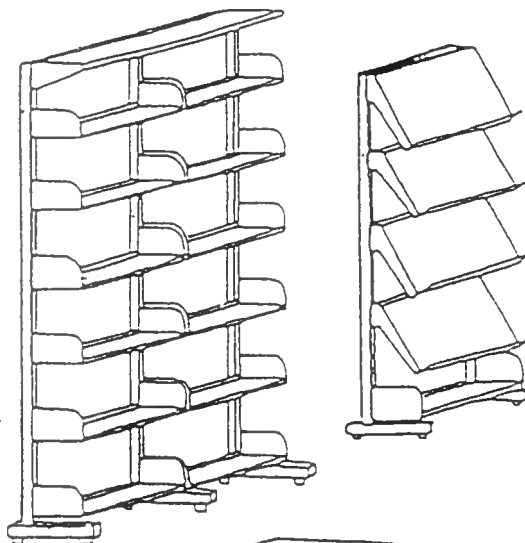

b) meble drewniane

- regały zwykłe
- regały ekspozycyjne
- stoliki pod dowolny wymiar i kształt blatu
- lady biblioteczne
- szafki katalogowe

oraz inne meble wg zamówień

Do wyboru kilkanaście rodzajów oklein.

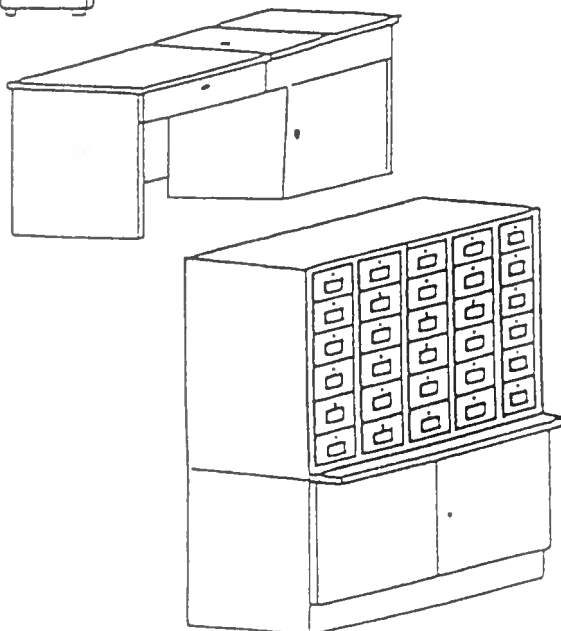

c) metalowe akcesoria biblioteczne

- podpórki do książek
- rozdzielacze

W przypadku zainteresowania naszą ofertą wykonujemy kompleksowe prace wyposażeniowe.

WYDAWNICTWO NAUKOWE PWN

poleca:

SŁOWNIK GEOGRAFICZNO-KRAJOZNAWCZY POLSKI

Wyd. 3, zm., s. 1000+mapy, tw.+obw., 12,5×25 cm
ISBN 83-01-09822-8

Słownik obejmuje ponad 7000 haseł dotyczących wszystkich miast, wielu wsi, gór, jezior, rzek, zbiorników retencyjnych, parków narodowych i krajobrazowych i in.

W treści haseł zawarte są informacje geograficzne, gospodarcze, historyczne, archeologiczne, o zabytkach architektury, ochronie przyrody, sztuce ludowej. W tekście znajduje się 65 planów zespołów zabytkowych, na wyklejkach zaś są kolorowe herby wszystkich miast wojewódzkich. Tom kończy 32-stronicowa wkładka z kolorowymi zdjęciami. Dodatkowym wyposażeniem książki jest mapa turystyczna Polski. Trzecie wydanie zostało powiększone o ponad 700 haseł, poprawione i zweryfikowane.

Jan Wawrzyńczyk

MINI SŁOWNIK ROSYJSKO-POLSKI, POLSKO-ROSYJSKI

Wyd. 1, słownik, s. 726, plastik, 10,5×14,3 cm
ISBN 83-01-12671-X

Słownik zawiera bogaty materiał językowy. Obejmuje podstawowe słownictwo i frazeologizm obu języków. Jest to nowy, nowoczesny, oparty na najnowszej wiedzy leksyko-graficznej słownik dla każdego. Jego jakość gwarantuje doświadczenie autora. Przydatny w wielu różnorodnych sytuacjach życiowych — w szkole, w podróży, w interesach itp.

Anna Dąbrowska

SŁOWNIK EUFEMIZMÓW POLSKICH, CZYLI W RZECZY MOCNO, W SPOSOBIE ŁAGODNIE

Seria: Z KRUKIEM

Wyd. 1, słownik, ark. wyd. 25, tw., 14,3×20,5 cm
ISBN 83-01-12570-5

Autorka przyjęła dość ogólne rozumienie eufemizmu — jako wyrazu lub wyrażenia neutralnego lub nacechowanego pozytywnie, używanego w miejsce innego, na który nałożone zostało pewne tabu. Dzięki temu słownik zawiera nie tylko łagodzące zastępniki wyrazów obscenicznych, ale i innych, których mówiący chciałby z jakiegoś powodu uniknąć. Materiał zebrany jest w 16 pól tematycznych, takich jak wierzenia religijne, choroby, części ciała, wady, nalogi i przywary ludzkie, a także np. polityka i dyplomacja. W posługiwaniu się książką pomaga indeks alfabetyczny. Ważną zaletą słownika są przykłady użycia eufemizmów, cytowane z różnych źródeł, pisanych i mówionych. Książka zawiera zasadniczo eufemizmy współczesne, ale by zapewnić im szersze tło, autorka sięga także po przykłady starsze, np. z Kochanowskiego. Słownik zainteresuje wszystkich, choć szczególnie przydatny będzie tłumaczom i nauczycielom.

WYDAWNICTWO NAUKOWE PWN

ul. Miodowa 10, 00-251 WARSZAWA

Dział Sprzedaży: tel. (0-22) 695-43-21, fax (0-22) 826-71-63

WYDAWNICTWO NAUKOWE PWN S.A.

Dział Dystrybucji Wysyłkowej i Prenumerat

00-251 Warszawa, ul. Miodowa 10

tel.: 0-800-20-145 (ogłoszenie bezpłatne w godz. 8-18)

Zapraszamy do naszych księgarni własnych i promocyjnych na terenie całego kraju, w których można kupić wszystkie publikacje naszego Wydawnictwa