

2/2018

BIBLIOTEKARZ



Aleksandra Berkieta

Rok pracy z deskryptorami
w Bibliotece Narodowej

Ewa Dombek

Prawda, blaga i wizje...

Grażyna Dittrich

Powiatowa Biblioteka Publiczna
w Gliwicach ogniwem Ogólnokrajowej
Sieci Bibliotecznej

Sylvia Czub-Kielczewska

Odliczanie do RODO rozpoczęte...



1% dla SBP

ka**PIT**alny wybór!

Czy warto przekazać 1% swojego podatku tam, gdzie ma szansę pracować z korzyścią dla rozwoju bibliotek i bibliotekarzy?

Stowarzyszenie Bibliotekarzy Polskich ma przywilej być w elitarnym gronie organizacji pożytku publicznego. A jest w tym gronie nieprzypadkowo – to dzięki Wam zawód bibliotekarza i działalność Stowarzyszenia są postrzegane jako szlachetna służba społeczeństwu. Oddając 1% podatku SBP macie pewność, że te środki zostaną wykorzystane na pożyteczne cele. 1% przekazany nam ma szansę wrócić do Was, pomóc w Waszej pracy!

Aby przekazać 1% podatku SBP wystarczy w rubryce 124 formularza PIT wpisać nr KRS: 00000 81477

W portalu sbp.pl będziemy informować o wpływach w ramach akcji 1%. Tam także znajdziecie informacje o sposobie wykorzystania środków i pełne sprawozdanie na ten temat.



Spis treści

OD REDAKTORA (Elżbieta Stefańczyk) – 3

ARTYKUŁY

Aleksandra Berkiet: Rok pracy z deskryptorami w Bibliotece Narodowej – 4

Grażyna Dittrich: Powiatowa Biblioteka Publiczna w Gliwicach ogniwem Ogólnokrajowej Sieci Bibliotecznej – 8

Paulina Bartosik: Literatura dziecięca XIX w. w zasobach polskich bibliotek cyfrowych – 11

Z BIBLIOTEK

Marzena Jarocka: Facebook – praktyczne zastosowanie w Bibliotece Pedagogicznej im. gen. bryg. prof. Elżbiety Zawackiej w Toruniu – 15

Anna Żuraw-Łopata: Zachęcamy do czytania ze smakiem – 18

O BIBLIOTEKACH W PRASIE

Czytelnicy na celowniku... (Iwona Joć-Adamkowicz, Grzegorz Grzenkowicz) – 19

SPRAWOZDANIA I RELACJE

Katalonia – magia i książki (Elżbieta Czerwińska, Anna Jańczyk) – 21

Polsko-ukraińskie inspiracje (Edyta Antoniak-Kiedos) – 24

Podróże z książką po ziemi kłodzkiej (Klaudia Lutosławska-Nowak) – 26

„Ekologia Informacji” a zasoby informacyjne w bibliotekach i cyberprzestrzeni. W stulecie powstania Stowarzyszenia Bibliotekarzy Polskich (Teresa Milewska) – 29

W SZUFLADZIE BIBLIOGRAFA – BIBLIOTEKARZA

Prawda, blaga i wizje... (Ewa Dombek) – 31

PRAWO BIBLIOTECZNE

Zmiany dotyczące opodatkowania twórców (Rafał Gola) – 34

OCHRONA DANYCH OSOBOWYCH W PRACY BIBLIOTEKARZA.

DOŚWIADCZENIA I PRAKTYKA

Odliczanie do RODO rozpoczęte... (Sylwia Czub-Kielczewska) – 37

Z ŻAŁOBNEJ KARTY

Andrzej Albin Paluchowski (Marian Butkiewicz) – 40

Z ŻYCIA SBP

Seminarium SBP „Rozwój kompetencji zawodowych bibliotekarzy” • Spotkanie SBP Okręgu Podlaskiego • Hasło Tygodnia Bibliotek 2018 • Konkurs SBP na plakat TB 2018 • Mistrz Promocji Czytelnictwa 2017 • Bibliotekarz Roku 2017 (Marzena Przybysz) – 42

POSTAKTUALIA (Jacek Wojciechowski) – 43

W KILKU SŁOWACH – 7, 10, 36

Contents

FROM THE EDITOR (Elżbieta Stefańczyk) – 3

ARTICLES

Aleksandra Berkietta: A Year of Work with Descriptors in the National Library – 4
Grażyna Dittrich: District Public Library in Gliwice as a Mesh of National Library Network – 8
Paulina Bartosik: Children’s Literature of the 19th Century in the Resources of Polish Digital Libraries – 11

FROM LIBRARIES

Marzena Jarocka: Facebook – Practical Application in the Elżbieta Zawacka’s Pedagogical Library in Toruń – 15
Anna Żuraw-Łopata: We Encourage Tasteful Reading – 18

ON LIBRARIES IN THE PRESS

Targeting Readers... (Iwona Joć-Adamkiewicz, Grzegorz Grzenkiewicz) – 19

EVENTS AND REPORTS

Katalonia – Magic and Books (Elżbieta Czerwińska, Anna Jańczyk) – 21
Polish-Ukrainian Inspirations (Edyta Antoniak-Kiedos) – 24
Journeys with a Book on Klodzko Land (Klaudia Lutosławska-Nowak) – 26
„Information Ecology” and Information Resources in Libraries and in the Cyberspace. On the 100th Anniversary of the Polish Librarians’ Association (Teresa Milewska) – 29

IN THE LIBRARIAN-BIBLIOGRAPHER’S DRAWER

The Truth, the Sham and Visions ... (Ewa Dombek) – 31

LIBRARY LAW

Changes Regarding the Taxation of Creators (Rafał Golat) – 34

PERSONAL DATA PROTECTION IN LIBRARIANS’ WORK.

EXPERIENCE AND PRACTICE

The RODO Countdown Has Started... (Sylvia Czub-Kielczewska) – 37

OBITUARIES

Andrzej Albin Paluchowski (Marian Butkiewicz) – 40

FROM THE PLA

The PLA Seminar „Development of Librarians Professional Competences” • Meeting of the Podlasie Circle the PLA • Slogan for the Library Week 2018 • The PLA Competition for the Libraries Week 2018 Poster • Master of Reading Promotion 2017 • Librarian of the Year 2017 (Marzena Przybysz) – 42

POST-CURRENT EVENTS (Jacek Wojciechowski) – 43

IN A NUTSHELL – 7, 10, 36

Od Redaktora

Szanowni Państwo,
Droży Czytelnicy,

W lutowym numerze „Bibliotekarza” w 2018 r. prezentujemy teksty nawiązujące tematycznie do artykułów styczniowego miesięcznika, a także o nowej problematyce. *Rok pracy z deskryptorami w Bibliotece Narodowej* to kolejny tekst poświęcony deskryptorom BN. Jego autorka Aleksandra Berkiet z Biblioteki Narodowej przedstawia prace prowadzone od 2013 r. nad rozwojem nowej koncepcji katalogowania zbiorów w Narodowej Książnicy z zastosowaniem Deskryptorów BN w opisach bibliograficznych. Omawia zmiany w organizacji komórek organizacyjnych odpowiedzialnych za katalogowanie zbiorów, w tym rolę i znaczenie Zakładu Katalogowania Dziedziny. A. Berkiet, pracująca jako kataloger literatury pięknej, omawia zmiany w opisie bibliograficznym tego typu dokumentów związane z wprowadzeniem Deskryptorów BN. Tekstem ważnym z punktu widzenia funkcjonowania krajowej sieci bibliotecznej jest artykuł Grażyny Dittrich *Powiatowa Biblioteka Publiczna w Gliwicach ogniwem Ogólnokrajowej Sieci Bibliotecznej*. Autorka porusza bardzo ważny dla środowiska bibliotekarskiego temat powstawania bibliotek powiatowych, ich organizacji, realizowanych zadań, w tym określonych w art. 27 ust. 5 ustawy o bibliotekach. Zapraszamy Czytelników do dzielenia się swoim doświadczeniem w kontekście szeroko rozumianej działalności bibliotek powiatowych i współpracy ponadlokalnej. Do bibliotekarzy, głównie z bibliotek dla dzieci i młodzieży, skierowany jest tekst Pauliny Bartosik *Literatura dziecięca XIX w. w zasobach polskich bibliotek cyfrowych*, w którym autorka dokonuje przeglądu druków zwartych wydanych w XIX w. dla najmłodszych czytelników, które znajdują się w polskich bibliotekach cyfrowych. Autorka pracująca w bibliotece szkolnej podejmuje również próbę określenia wartości tej literatury dla rozwoju dziecka. Kolejnym ważnym artykułem jest tekst Sylwii Czub-Kiełczewskiej *Odlizanie do RODO rozpoczęte...* omawiający prace, które biblioteki powinny wykonać do maja 2018 r., aby dostosować działalność swoich placówek do nowych (bardziej restrykcyjnych) przepisów o ochronie danych osobowych. Autorka będąca ekspertem w dziedzinie ochrony danych osobowych w poprzednich swoich artykułach omawiała poszczególne zadania, które powinny być wykonane w bibliotekach. Obecny tekst jest podsumowaniem tych rozważań i ich przypomnieniem. Artykuł Ewy Dombek *Prawda, błaga i wizje...* jest ostatnim, który publikujemy w dziale „W szufladzie bibliografa – bibliotekarza”.

W dziale „Prawo biblioteczne” proponujemy tekst Rafała Gołata *Zmiany dotyczące opodatkowania twórców*, a w kolejnych stałych rubrykach „Z bibliotek”, „O bibliotekach w prasie”, „Sprawozdania i relacje”, „W kilku słowach”, „Z życia SBP” informacje bieżące, relacje z konferencji oraz ważnych wydarzeń. Lutowy numer „Bibliotekarza” kończą „Postaktualia” Jacka Wojciechowskiego.

Elżbieta Stefanowicz



Rok pracy z deskryptorami w Bibliotece Narodowej

Na początku 2017 r. w Bibliotece Narodowej został wprowadzony nowy model opracowania danych bibliograficznych. Jego podstawą są Deskryptory Biblioteki Narodowej (DBN), które zastąpiły stosowany wcześniej Język Haseł Przedmiotowych BN (JHP BN)¹. Obecnie model deskryptorowy jest stosowany w opisach bibliograficznych sporządzanych przez pracowników wszystkich komórek Biblioteki Narodowej.

Efekt prowadzonych od 2013 r. w BN prac nad rozwojem nowej koncepcji katalogowania zbiorów stanowi instrukcja *Przepisy katalogowania* (dostępna na stronie internetowej: www.przepisy.bn.org.pl). Biblioteka Narodowa powołała również ogólnopolski Zespół ds. Rozwoju Deskryptorów BN, w którego skład weszli pracownicy BN oraz przedstawiciele bibliotek zainteresowanych współpracą w zakresie deskryptorowego opracowania zbiorów. W Narodowej Książnicy odbywają się ponadto cykliczne szkolenia dla pracowników bibliotek z całej Polski, podczas których pracownicy Instytutu Bibliograficznego oraz Pracowni DBN przedstawiają założenia teoretyczne nowej koncepcji opracowania zbiorów oraz przykłady zastosowania Deskryptorów BN w opisach bibliograficznych.

Podstawę Deskryptorów BN stanowiły modele teoretyczne związane z powszechnie stosowanymi w bibliotekach standardami (FRBR, FRAD, RDA). Pozwoliły one na strukturyzację informacji o zbiorach i dostosowanie jej do wymagań wyszukiwania fasetowego. Zmiany uwzględniły m.in. rezygnację ze składni i znaczną atomizację danych, które docelowo mają się przełożyć na większą trafność odpowiedzi na formułowane przez użytkowników zapytania wyszukiwawcze. Wprowadzono także zasadę stosowania najszerzej reprezentowanej w polszczyźnie formy dla deskryptorów każdego typu². Zastosowanym zmianom odpowiada katalog internetowy i wyszukiwarka En-

core (www.katalogi.bn.org.pl/iii/encore/), która uwzględniła fasetową koncepcję prezentacji danych i eksponuje funkcjonalności deskryptorów.

Wprowadzenie DBN wymagało zmian w organizacji pracy zakładów odpowiedzialnych za katalogowanie zbiorów w Bibliotece Narodowej. W IV kwartale 2015 r. powstał Zakład Katalogowania Dziedziny (ZKD). Nowo powołana komórka połączyła zespoły opracowujące książki polskie, polonika zagraniczne, artykuły z czasopiśmie i prac zbiorowych oraz dokumenty elektroniczne. Podstawą organizacji pracy tego zakładu było stworzenie grup katalogerów nadzorowanych przez bibliotekarzy dziedziny – specjalistów z danego obszaru wiedzy, absolwentów studiów kierunkowych drugiego i trzeciego stopnia. Od momentu wprowadzenia Deskryptorów BN katalogowanie publikacji z danej dziedziny odbywało się w dedykowanych grupach.

Obecnie w ZKD pracuje ponad 20 bibliotekarzy dziedziny. Do ich zasadniczych obowiązków należy tworzenie nowych deskryptorów przedmiotowych odpowiadających współczesnej terminologii w danym obszarze problemowym, a także szeroko zakreślone prace nad przekształceniami haseł funkcjonujących w bazie BN. Do zadań bibliotekarzy dziedziny, realizowanych we współpracy z Pracownią DBN, należy m.in. tworzenie i weryfikacja słownictwa właściwego danej dziedzinie naukowej, wydzielanie samodzielnych deskryptorów z odsyłaczy w rekordach wzorcowych przedmiotowych, opracowanie koncepcji przekształceń haseł JHP BN na model deskryptorowy.

DESKRYPTORY W OPISACH DZIEŁ LITERATURY PIĘKNEJ

Rok pracy z nowym modelem opracowania pozwala na pierwsze porównania funkcjonalności deskryptorów w stosunku do JHP BN oraz ostroż-

ne wnioski. Wybrane elementy zmian w opisie bibliograficznym z użyciem DBN zostaną opisane na przykładzie katalogowania literatury pięknej, która stanowi dużą część pozycji z wpływu egzemplarza obowiązkowego w ZKD. Zmiany w katalogowaniu tego typu publikacji można określić jako znaczące, gdyż dotknęły one opis bibliograficzny zarówno pod względem formalnym, jak i przedmiotowym. Niektóre ze zmian były kosmetyczne, np. rozwijanie większości powszechnie stosowanych skrótów albo wprowadzenie nowych określeń rodzajów współpracy w podpolach |e z grupy pól 1xx i 7xx, niektóre zaś całkowicie rewolucyjne.

Przed wszystkim w opisach bibliograficznych pojawiły się niestosowane w poprzednim modelu pola MARC21, z których dane stanowią podstawę dla odrębnych faset, wyeksponowanych w wyszukiwarce Encore. Należy do nich obowiązkowe pole 380, które wyraża formę dzieła. Pole jest powtarzalne: jego pierwsze użycie wskazuje fizyczną formę katalogowanej publikacji. W Zakładzie Katalogowania Dziedziny najczęściej spotyka się dwa podstawowe deskryptory formy: *Książka* lub *Artykuł*. Drugie pole 380 precyzuje formę wyrazu katalogowanego dokumentu. *Przepisy katalogowania* uwzględniają trzy podstawowe wartości dla drugiego pola 380 w dziełach literackich: *Poezja*, *Proza*, *Dramat (rodzaj)*. Propozycje pokrywają się w większości przypadków z klasycznym, szkolnym podziałem rodzajów literackich na lirykę, epikę i dramat. W drugim polu 380 funkcjonuje także deskryptor formy: *Literatura faktu, esej, publicystyka*, który stosuje się na określenie form niemieszczących się w zbiorze gatunków *stricto* literackich (a przynajmniej operujących fikcją), lecz skoncentrowanych na przedstawieniu faktów, m.in. reportaży, esejów, publicystyki, pamiętników, dzienników, wspomnień, biografii. W drugim polu 380 za pomocą wartości *Komiksy i książki obrazkowe* można wyrazić także formę właściwą m.in. komiksom i powieściom graficznym.

W opisie bibliograficznym wprowadzono również oddzielne pola wyrażające przynależność kulturową danego utworu lub zbioru utworów (antologii). W *Przepisach katalogowania* czytamy, że „podstawowym kryterium ustalania przynależności kulturowej autora jest wskazanie kultury, którą zasilają jego dzieła”. Zmiana w stosunku do JHP BN polega na zastąpieniu przymiotnika wyrażającego cechę językowo-etniczną w dawnych hasłach formalnych z pól 655 wyrażających gatunek (np. *Powieść polska*, *Poezja angielska*) nowym (powtarzalnym) polem 386 wskazującym odpowiednią

przynależność kulturową utworu. W modelu DBN w polu 655 wyrażany jest wyłącznie gatunek dzieła, pozbawiony cechy językowo-etnicznej. W literaturze dla dzieci i młodzieży można również wskazać przedział wiekowy odbiorców, a także określić, której płci bądź grupie osób dedykowana jest dana książka (np. *Dziewczęta*, *Przedzszkolaki*, *Dorośli*). Przeznaczenie czytelnicze oraz przedział wiekowy odbiorców wyrażane są w polu bądź kilku polach 365, których funkcjonalność nie ogranicza się wyłącznie do dzieł literackich. Elementy opisu znanej powieści *Ania* z *Zielonego Wzgórza* autorstwa Lucy Maud Montgomery, które w JHP BN były wyrażane hasłem *Powieść młodzieżowa kanadyjska*, w opisie deskryptorowym zostały rozbite na następujące pola i odpowiadające im deskryptory:

| | |
|-----|-------------------------------------------------|
| 380 | Książki |
| 380 | Proza |
| 385 | mGrupa wiekowa aMłodzież |
| 385 | mGrupa wiekowa a9-13 lat |
| 385 | mGrupa wiekowa a14-17 lat |
| 386 | mPrzynależność kulturowa aLiteratura kanadyjska |
| 655 | Powieść obyczajowa ³ |

Kolejną zmianą w stosunku do JHP BN jest znaczne rozszerzenie zbioru deskryptorów wyrażających gatunki literackie. W *Przepisach katalogowania* znalazły się gatunki historyczne (np. *Poemat heroikomiczny*) oraz współczesne (np. *Poemiks*). W części funkcjonujących w JHP BN hasel formalnych z pola 655 został rozszerzony ich zakres stosowania w funkcji wyrażenia gatunku, np. *Haiku*, *Epyllion*, *Fraszka*, *Epos*, *Limeryk*, *Sonet*. Hasło *Poezja*, stosowane w JHP BN w polu 655, zostało zastąpione deskryptorem *Wiersze*, natomiast *Poezja*, jak zostało wcześniej zaznaczone, stosowane jest w drugim polu 380 na oznaczenie formy wierszowej katalogowanej pozycji, np. tomiku poetyckiego. Najczęstszy przypadek, *Powieść*, zyskała swoje liczne odmiany gatunkowe, które można wyrazić albo odrębnym polem 655, wskazującym gatunek powieściowy z przydawką przymiotną (np. *Powieść obyczajowa*, *Powieść psychologiczna*, *Powieść historyczna*), albo zastosowaniem kilku pól 655 w przypadku gatunków, których hasło określające odmianę powieści nie wynika z formy podstawowej deskryptora gatunkowego (np. *Powieść + Kryminał*, *Powieść + Sensacja*; w *Przepisach katalogowania* brak bowiem odrębnych hasel dla *Powieści kryminalnej* i *Powieści sensacyjnej*). Takie rozwiązanie zostało podyktowane możliwie jak największym rozszerzeniem łączliwości niektórych deskryptorów gatunkowych: hasła takie jak *Thriller*, *Kryminał*,

Sensacja, Western, Romans, Science fiction czy *Horror* mogą bowiem precyzować nie tylko odmianę gatunkową powieści, lecz także rodzaje filmów, seriali telewizyjnych czy komiksów.

Lista deskryptorów wyrażających gatunek dzieła jest otwarta i sukcesywnie poszerzana przez bibliotekarzy dziedzinowych w zależności od zapotrzebowania na hasła mające szeroką reprezentację w katalogowanych publikacjach. Od początku 2017 r. bibliotekarze dziedzinowi w ZKD stworzyli kilkanaście nowych deskryptorów gatunków, w tym także literackich np. *Dystopia, Proza poetycka, Powieść autobiograficzna*. Zostały stworzone również hasła, które adekwatnie oddają przynależność gatunkową dzieł zaliczanych do tzw. klasyki literatury pięknej, np. *Powieść poetycka dla Giaura George'a Byrona, Powiastka filozoficzna dla Kandyda Woltera, Chanson de geste dla Pieśni o Rolandzie*.

W opisach omawianego typu twórczości zmianą zdecydowanie najbardziej rewolucyjną jest rozpoczęcie tematowania treści dzieł literatury pięknej: powieści, poematów, opowiadań, dramatów i niektórych wierszy. Inspiracją takiego rozwiązania był model opracowania literatury pięknej, którego przykłady można znaleźć na stronie internetowej OCLC Classify (<http://classify.oclc.org/classify2/>). Tradycja tematowania literatury pięknej jest tam szeroko reprezentowana, a słownik odpowiednio rozbudowany i dostosowany do wyrażania treści popularnych dzieł literackich. W Bibliotece Narodowej również rozpoczęto próby tworzenia deskryptorów właściwych beletrystyce. Nowo utworzone w tym celu deskryptory to np. *Femme fatale, Związki na odległość, Romans w pracy i Udawane związki*, które są częstymi motywami popularnych romansów i tzw. harlekinów. Nowy deskryptor *Nieszczęśliwa miłość* wyraża tematykę nie tylko *Cierpień młodego Wertera* Johanna Wolfganga Goethego, lecz także szeregu innych dzieł zaliczanych zarówno do kanonu literatury pięknej, jak i literatury popularnej i młodzieżowej. Z kolei nowo powstały deskryptor *Sobowtór* wskazuje popularny motyw twórczości ludowej, który występuje również w kryminałach i powieściach sensacyjnych. Na potrzeby literatury science fiction utworzono deskryptory takie jak np. *Życie pozaziemskie, Rzeczywistość postapokaliptyczna i Podróże w czasie*. Powstało także wiele deskryptorów wyrażających treść literatury dziecięcej, która również podlega tematowaniu. Przykłady deskryptorów tworzonych przez bibliotekarzy dziedzinowych w zakresie katalogowania literatury dziecięcej i młodzieżowej to np. *Zabawa, Zakupy, Pech, Złota rybka, Koń na bie-*

gunach, Zmysłony przyjaciel. W tematowaniu beletrystyki przyjęto ponadto zasadę niestosowania w opisach deskryptorów przedmiotowych, które w sposób oczywisty wynikają z zastosowanej odmiany gatunkowej powieści, np. w romansach unika się stosowania deskryptorów takich jak *Miłość* czy *Zakochanie*, w powieściach obyczajowych – hasła *Życie codzienne* lub *Obyczaj i zwyczaj*, a w kryminałach – hasła *Śledztwo i dochodzenie*.

W odrębnych polach MARC 21 wyrażany jest także czas powstania dzieła (046, 388), a także chronologia jego treści (045, 648). Dzięki takiemu rozwiązaniu deskryptorami chronologicznymi można wskazać, jeśli jest to możliwe, czasowe ramy fabularne dzieła. Deskryptorami geograficznymi wyrażane jest miejsce lub miejsca, w których rozgrywa się akcja utworu. W zależności od dzieła użyty deskryptor geograficzny może mieć zróżnicowany poziom szczegółowości, np. dla powieści *Chłopi* Władysława Reymonta będą to *Lipce Reymontowskie (woj. łódzkie, pow. skierniewicki, gm. Lipce Reymontowskie)*, a dla *Faraona* Bolesława Prusa – *Starożytny Egipt*. Bibliotekarze z grupy dziedzinowej, która zajmuje się w ZKD katalogowaniem literatury pięknej, stworzyli na potrzeby bieżącej pracy listę opisów bibliograficznych z użyciem DBN dla dzieł zaliczanych do polskiego i światowego kanonu. Lista powstała w celu zachowania w bazie BN spójności w opisach powszechnie znanych i często wznawianych pozycji i jest na bieżąco uzupełniana.

Istotne zmiany w modelu opracowania z użyciem DBN dotknęły również Kartotekę Haseł Wzorcowych (KHW). W JHP BN hasła wzorcowe osobowe i geograficzne dla postaci (lub grup postaci), światów i miejscowości fikcyjnych były tworzone w wyjątkowych przypadkach i stosowane wyłącznie w opracowaniach na ich temat. W katalogowaniu z użyciem DBN tego typu deskryptory są tworzone często i występują jako tematy określonych dzieł literackich. Przykłady nowych deskryptorów tego typu to:

- Lipowo (woj. kujawsko-pomorskie ; miejscowość fikcyjna);
- Twin Peaks (Stany Zjednoczone ; miasto fikcyjne);
- Diuna (świat fikcyjny);
- Kraina Lodu (świat fikcyjny);
- Avengers|c(postacie fikcyjne);
- Amerykańska Liga Sprawiedliwości|c(postacie fikcyjne);
- Daniel Podgórski|c(postać fikcyjna);
- Bob Budowniczy|c(postać fikcyjna).

W ostatnim z wymienionych przykładów postaci fikcyjnych została zastosowana nazwa najbardziej rozpowszechniona wśród użytkowników języka polskiego, a nie np. angielski oryginał: *Bob the Builder*. W deskryptorach osobowych postaci fikcyjnych podawana jest forma imienia i nazwiska w szyku naturalnym (forma z inwersją występuje jako odsyłacz), uzupełniona dopowiedzeniem lc(postać fikcyjna). Klasę postaci fikcyjnych zbiera deskryptor przedmiotowy *Postacie fikcyjne*, który występuje w ich hasłach wzorcowych jako temat szerszy (TS), zaś światy i miejscowości fikcyjne – deskryptor *Krainy i światy fikcyjne*.

Prace na kolejny rok w zakresie katalogowania zbiorów z użyciem DBN uwzględniają rozbudowę słownika deskryptorów w kierunku adekwatności haseł do opisu katalogowanych dzieł oraz opracowanie koncepcji przekształceń JHP BN na model deskryptorowy. Ważny obszar planowanych prac stanowi uspoźnienie zasad opisu dokumentów takich jak np. streszczenia lektur, podręczniki, recenzje. Ten cel dotyczy jednak wszystkich typów dokumentów opracowywanych w Zakładzie Katalogowania Dzieł dzinowego, zarówno naukowych, jak i literackich.

Aleksandra Berkietta
Biblioteka Narodowa

PRZYPISY:

- 1 Z końcem 2016 r. w BN zamknięto prace nad rozwojem Języka Haseł Przedmiotowych BN. Obecnie w strukturze Instytutu Bibliograficznego BN pracuje specjalna komórka, Pracownia JHP BN, której pracownicy zajmują się opracowaniem modeli teoretycznych konwersji haseł JHP BN na model DBN.
- 2 Działanie tej zasady dobrze widać na przykładzie nazwisk pierwotnie zapisanych cyrylicą. Transliterowana forma Dostoevskij, Fedor Mihajlovič(d(1821-1881) została zmodyfikowana na transkrybowaną zgodnie z zasadami PAN stosowanymi w słownikach PWN formę Dostojewski, Fiodor(d(1821-1881), która jednocześnie jest najbardziej rozpowszechniona w języku polskim (wcześniej ta forma występowała jako odsyłacz w polu 400).
- 3 W podanym opisie nie zostały uwzględnione deskryptory wyrażające treść książki. Ich rola zostanie jeszcze wyeksponowana.

▶▶ W KILKU SŁOWACH

Nowe oblicze brzezińskiej biblioteki

Miejska Biblioteka Publiczna w Brzezinach zmieniła swoje oblicze, a to wszystko dzięki dotacji z „Narodowego Programu Rozwoju Czytelnictwa” Priorytet 2 „Infrastruktura bibliotek 2016-2020”.

Dzięki tym środkom udało się zakupić 270 nowych, białych regałów, które zastąpiły meble czasem pamiętające jeszcze lata pięćdziesiąte i sześćdziesiąte ubiegłego wieku. Pojawiły się także pasujące do nich nowe biurka oraz stoliki i krzesła. Zmieniło się również ustawienie mebli. Zamontowano szersze okna, co sprawiło, że w bibliotece jest znacznie jaśniej. Całości dopełnia klimatyzacja, którą z placówek miejskich w Brzezinach posiada aktualnie tylko biblioteka. Latem jest ona zasilana z instalacji solarnej na dachu placówki, więc nie wzrosną tu rachunki za energię elektryczną. Jak informuje dyrektor Miejskiej Biblioteki Publicznej w Brzezinach – Danuta Baczynska, na opisywane działania udało się pozyskać dotację w kwocie 59.600 zł. Wsparcia udzielił tu także



Urząd Miasta Brzeziny, który zapewnił wkład własny na opisywany projekt.

Nowe oblicze brzezińskiej biblioteki to ładniejsze i funkcjonalniejsze wnętrza, dzięki czemu czytelnicy czują, że ich biblioteka jest już na miarę XXI w.

Tomasz Guzek
Miejska Biblioteka Publiczna w Brzezinach

Powiatowa Biblioteka Publiczna w Gliwicach

ogniwem Ogólnokrajowej Sieci Bibliotecznej

Akt o utworzeniu samorządowej instytucji kultury – Powiatowej Biblioteki Publicznej (PBP) w Gliwicach pochodzi z 2006 r. Uchwałą nr XLI/316/2006 Rady Powiatu Gliwickiego z dnia 23 lutego 2006 r. została powołana do życia jedna z ostatnich bibliotek szczebla powiatowego w województwie śląskim. Jedna z nielicznych w Polsce, która powstała od początku. Początki działalności biblioteki, małeńkie lokum w suterenie, brak podstawowego sprzętu nie napawały optymizmem. Tylko kadra bibliotekarska, nie załamana niezbyt świetlaną przyszłością, w myśl hasła dyrektora biblioteki „do roboty miły bracie, bo przygoda czeka na cie” wzięła się solidnie do pracy u podstaw.

Przeprowadzono remont siedziby, pieśczośliwie zwanej „golebnikiem”. Zakupiono komputery oraz meble biurowe i biblioteczne, pozyskano pierwsze książki. Mając na uwadze warunki i możliwości Powiatowej Biblioteki Publicznej w Gliwicach opracowano jej strategię działalności i wyznaczono dwa priorytety. Pierwszym był regionalizm, drugim – szeroko pojęta działalność na rzecz bibliotek samorządowych w powiecie i integracja środowiska bibliotekarskiego.

Pierwsze zadanie w zakresie regionalizmu dotyczy gromadzenia, opracowania i udostępniania materiałów bibliotecznych służących obsłudze potrzeb informacyjnych, edukacyjnych i samokształceniowych, zwłaszcza dotyczących wiedzy o własnym regionie oraz dokumentujących jego dorobek kulturalny, naukowy i gospodarczy. Biblioteka gromadzi regionalia dotyczące Powiatu Gliwickiego, Gliwic i Śląska (w szczególności miast i powiatów ościennych). Gromadzi także prasę regionalną (m.in. „Wiadomości Powiatu Gliwickiego”, „Nowiny Gliwickie”, „Dziennik Zachodni”, „Przyroda Górnego Śląska”) i prasę lokalną (biuletyny informacyjne, gazetki lokalne – 6 tytułów). Dużą część zbiorów stanowią

dokumenty życia społecznego powiatu gliwickiego, Gliwic i Górnego Śląska. Biblioteka nie gromadzi beletrystyki. Wyjątkiem jest literatura piękna pisarzy śląskich o tematyce śląskiej lub napisana gwarą śląską. Specyfika gromadzonych zbiorów niestety w znacznym stopniu ogranicza krąg użytkowników i czytelników, głównie do bibliotekarzy, nauczycieli i regionalistów.

Drugie zadanie regionalne to pełnienie funkcji ośrodka informacji biblioteczno-bibliograficznego, organizowania, opracowania i publikowania bibliografii regionalnej. Zakupiony w 2009 r. program PATRON umożliwił szybkie wprowadzenie zgromadzonych zbiorów, a katalog Opac ich prezentację na zewnątrz. W tymże roku rozpoczęto również pracę nad tworzeniem Regionalnej Bibliografii Powiatu Gliwickiego.

Trzecie zadanie w zakresie regionalizmu to organizacja dorocznych konferencji regionalnych dla bibliotekarzy nauczycieli i regionalistów. Do tej pory biblioteka powiatowa zorganizowała ich 8 („Bibliotekarz i regionalista – razem czy osobno” – Toszek 2009, „O Śląsku i po Śląsku” – Chudów 2010, „Śląsko-kaszubskie klimaty regionalnej kultury i literatury” – Pławniowice 2011, „Drogi i bezdroża śląskiej literatury” – Pyskowice 2012, „Ludowość w literaturze śląskiej” – Knurów 2013, „Wkład duchowieństwa w rozwój kultury i literatury na Śląsku” – Pławniowice 2014, „Śląsk literacki XIX i XX wieku” – Toszek 2015, „Kalejdoskop śląskiego humoru i satyry” – Żernica 2016, „Pasjonaci śląskiej kultury” – Sońnicowice 2017). Każda konferencja dotyczyła innego, z reguły niszowego zagadnienia literatury i kultury śląskiej. Konferencje organizuje się co roku w innej miejscowości powiatu gliwickiego, co umożliwia dodatkowo prezentację danego regionu przez gospodarzy miast i gmin. Powiatowe Konferencje Regionalne dzięki pozyskiwanym prelegentom, mają bardzo wysoki

poziom naukowy i edukacyjny, a komplety uczestników świadczą, że wydarzenie to cieszy się ogromnym zainteresowaniem.

W ramach działalności regionalnej powiatowa biblioteka publiczna organizuje również szereg innych przedsięwzięć promujących powiat gliwicki (konkursy regionalne, wystawy, drukuje plakaty, ulotki i foldery).

Priorytet drugi, wielostronna działalność na rzecz bibliotek w terenie i integracji środowiska bibliotekarskiego dotyczy: gromadzenia literatury fachowej z zakresu bibliotekoznawstwa, bibliotekarstwa i informacji naukowej oraz literaturoznawstwa i językoznawstwa, prenumeraty czasopism fachowych (bibliotekarskich), udzielania pomocy instrukcyjno-metodycznej wg zgłaszanych potrzeb poszczególnych bibliotek, opracowania materiałów metodycznych (np. wzory regulaminów, instrukcji kancelaryjnej itp.), organizacji szkoleń merytorycznych i specjalistycznych – (3-4 szkolenia w roku).

W ramach pracy na rzecz terenu PBP prowadzi badanie stanu i stopnia zaspokajania potrzeb użytkowników, analizuje stan organizacji i rozmieszczenia bibliotek oraz formuluje i przedstawia organizatorom propozycje zmian w tym zakresie. Zadania te nie leżą w kompetencjach biblioteki powiatowej, mimo to PBP prowadzi systematyczną analizę czytelnictwa i organizacji bibliotek powiatu. Dokonuje doroczny objazd bibliotek pod kątem wybranej działalności biblioteki (np. Działalność informacyjna bibliotek). Sporządza analizy z przeprowadzanych ankiet z różnych dziedzin działalności i funkcjonowania bibliotek. Przygotowuje roczne tabele wyników i wskaźników czytelnictwa dla bibliotek i ich filii. Działalność ta pomaga w szybkim reagowaniu na nieprawidłowości powstające w wyniku złego zarządzania biblioteką, a także pomoc w organizacji prawidłowej jej działalności.

W ramach integracji środowiska bibliotekarskiego Powiatowa Biblioteka Publiczna w Gliwicach prowadzi szereg inicjatyw, które zapraszają biblioteki z powiatu gliwickiego (także szkolne) do wspólnego organizowania wydarzeń takich jak: Powiatowe Dni Bibliotekarzy, prezentacje działalności Samorządowych Bibliotek Publicznych Powiatu Gliwickiego w środowisku lokalnym, jak i na zewnątrz (Katowickie Prezentacje Biblioteczne), wjazdy seminaryjne do bibliotek województwa śląskiego, spotkania z bibliotekarzami czeskimi, inauguracje Roku Bibliotekarskiego, „BIBLIoloto” – konkursy dla bibliotek i uczestników wakacji w bibliotece, liczne konkursy literackie, plastyczne i manualne („Ania Shirley i jej przyjaciele”, „Dożynkowych wieńców czar”, „Mega-

ciuchcia Juliana Tuwima”). Nie sposób tu wymienić tytuły wszystkich inicjatyw z ponad 10-letniej pracy Powiatowej Biblioteki Publicznej w Gliwicach.

Kolejne zadanie powiatowej biblioteki, to sprawowanie nadzoru merytorycznego w zakresie realizacji przez powiatowe i gminne biblioteki publiczne zadań określonych w art. 27 ust. 5 ustawy o bibliotekach. W tym artykule biblioteki wchodzące w skład sieci bibliotecznej obowiązane są do współdziałania w zakresie: gromadzenia, opracowywania, przechowywania i udostępniania zbiorów, sporządzania i rozpowszechniania informacji bibliograficznych i dokumentacyjnych, działalności naukowo-badawczej oraz dokształcania i doskonalenia zawodowego pracowników bibliotek, wymiany oraz przekazywania materiałów bibliotecznych i informacji.

W tej kwestii pojawia się chyba największy problem. Samorządowe biblioteki publiczne uważają się za samorządne, samofinansujące i niezależne instytucje kultury. Nie widzą (tak do końca) potrzeby nadzoru merytorycznego biblioteki powiatowej (choć jest to zgodne z ustawą). Prowadzi to czasem do nieporozumień. Wizytę powiatowej biblioteki w placówce w terenie biblioteki samorządowe traktują często jak kontrolę (wg ustawy tę funkcję pełni biblioteka wojewódzka). Jednak, jak można pomóc bibliotece, jeśli nie przeanalizuje się powstałego problemu, a wcześniej nie przeprowadzi rozeznania w funkcjonowaniu czy działalności biblioteki? W takiej sytuacji współpraca i współdziałanie w każdym z obowiązujących zadań, nie jest rzeczą łatwą. Nie dotyczy to jednak wszystkich bibliotek w powiecie. Są biblioteki, które systematycznie korzystają z pomocy, usług i propozycji współpracy Powiatowej Biblioteki.

Reasumując, z powyższego materiału wynika że, strategia opracowana w 2006 r. (mimo różnych trudności) jest systematycznie realizowana, a Powiatowa Biblioteka Publiczna w Gliwicach:

- jako powiatowa biblioteka publiczna działa na rzecz szeroko pojętego rozwoju czytelnictwa i bibliotek w swoim regionie i wspiera działalność podległych merytorycznie bibliotek w terenie,
- jako instytucja regionalna pracuje na rzecz całej społeczności powiatu gliwickiego, w szczególności w zakresie dokumentowania życia społeczno-kulturalnego regionu i edukacji regionalnej,
- jako instytucja pośredniego szczebla stanowi łącznik pomiędzy biblioteką szczebla wojewódzkiego i bibliotekami szczebla gminnego,
- jako powiatowa instytucja kultury realizuje zadania wynikające z ustawy o bibliotekach, a więc wpisuje się w ogólnokrajową sieć bibliotek publicznych.

To, że biblioteka jest powiatową instytucją kultury, instytucją regionalną, powiatową biblioteką publiczną realizującą zadania wynikające z ustawy o bibliotekach i statutu, to nie wszystko. Ważny jest także poziom i zakres wykonywanych zadań. Do tego jednak jest niezbędny odpowiedni potencjał, którym powinna dysponować biblioteka powiatowa. A jest to:

1. **Lokal** – samodzielny, odpowiadający standardom, centralnie położony w stosunku do wszystkich bibliotek w terenie, umożliwiający bezpośredni dostęp dla każdego zainteresowanego użytkownika.

2. **Wyposażenie** – sprzęt i urządzenia umożliwiające prowadzenie działalności – zakup w momencie organizacji biblioteki.

3. **Kadra** – odpowiednia ilość etatów i fachowe przygotowanie do pracy w bibliotece, wykształcenie bibliotekarskie i praktyka bibliotekarska.

4. **Dotacja organizatora** – umożliwiająca realizację ustawowych zadań.

5. **Księgozbiór** – specjalistyczny – fachowy, regionalny, nie uniwersalny powielający księgozbiory bibliotek publicznych w terenie.

6. **Współpraca** – powinna wynikać z jasno określonych przepisów, a jej zakres dotyczyć wspólnych obszarów działalności bibliotek, np. tworzenia bibliografii regionalnej powiatu.

7. **Współpraca z organizatorem**, który wywija się ze swoich ustawowych zadań wobec powołanej przez siebie powiatowej instytucji kultury, wspiera i motywuje jej działalność, a nie deprecjonuje istnienia.

Jaki jest potencjał Powiatowej Biblioteki Publicznej w Gliwicach? Tylko w jednym punkcie zgadza się całkowicie, w pozostałych częściowo lub wcale. Mimo różnych trudności i problemów z jakimi boryka się Powiatowa Biblioteka Publiczna w Gliwicach, dzięki zaangażowaniu jej pracowników – bibliotekarzy i ich ciężkiej 10-letniej pracy zdobyła ona prestiż w środowisku bibliotekarskim, a swoją działalnością na stałe wpisała się w życie lokalne powiatu gliwickiego.

Grażyna Dittrich
Powiatowa Biblioteka Publiczna w Gliwicach z siedzibą
w Pyskowicach

▶▶▶ W KILKU SŁOWACH

ZAPROSILI NAS

- Sąddecka Biblioteka Publiczna im. J. Szujskiego w Nowym Sączu na wernisaż wystawy fotograficznej „Tak było – Nowy Sącz 2017”, czyli miniony rok w obiektywie sądeckich reporterów oraz rozstrzygnięcie X edycji konkursu fotograficznego „Nowy Sącz w obiektywie” (11.01.)
- MBP im. E. Górnickiego GALERIA KSIĄŻKI w Oświęcimiu na spotkanie obieżyświatów „Z Oświęcimia i Tychów przez Paprocany na Oceany” (12.01.) oraz na spotkanie „Skandynawia – góry i nie tylko”. O wyprawie trekkingowej opowie Szymon Baron – pasjonat gór, przewodnik beskidzki, propagator ochrony przyrody i idei czystych gór, Prezes Oddziału PTT w Bielsku-Białej (18.01.)
- Duszpasterstwo Bibliotekarzy Archidiecezji Gdańskiej oraz Oddział Gdański SBP na spotkanie oplatkowe w Kościele Parafialnym pw. św. Wojciecha (13.01.)
- Koło SBP przy BUW na koncert kolęd i pastorałek w Muzeum Marii Dąbrowskiej, Muzeum przy Rynku Staro Miasta 22/23 (dawna Księgarnia Literacka) (15.01.)
- WBP im. H. Łopacińskiego w Lublinie na promocję książki Urszuli Gierszon *Konrad Bielski 1902-1970. Życie i twórczość* (Wydaw. Episteme, Lublin 2017) (20.01.) oraz książki *Lublin przez siedem wieków. Wydarzenia i ludzie* (Wydaw. KUL, Lublin 2017) (28.01.), a także *Teki Komisji Historycznej Polskiej Akademii Nauk. Oddział w Lublinie*, t. 14, Lublin 2017 (01.02.)

- Koło SBP przy Bibliotece Publicznej im. Stanisława Staszica w Dzielnicy Bielany m.st. Warszawy na spotkanie z Danutą Binkiewicz-Kołodziej – poetką, dziennikarką, członkiem Towarzystwa Nauczycieli Bibliotekarzy Szkół Polskich (23.01.)
- Okręg Mazowiecki i Oddział Warszawski SBP, Stowarzyszenie Wikimedia Polska wraz z Wydziałem Dziennikarstwa, Informacji i Bibliologii Uniwersytetu Warszawskiego i Biblioteką Publiczną w Dzielnicy Ochota m.st. Warszawy PRYZYSTANEK KSIĄŻKA, w ramach kampanii #1Lib1Ref (1 bibliotekarz – 1 przypis) na wspólne dodawanie przypisów w Wikipedii, w Bibliotece Publicznej w Dzielnicy Ochota m.st. Warszawy PRYZYSTANEK KSIĄŻKA (24.01.)
- Biblioteka Śląska w Katowicach na spotkanie z cyklu „Klub Dobrej Książki”. Książkę *Wzgórze psów* Jakuba Żulczyka przedstawi dr hab. Adam Regiewicz – profesor Akademii im. Jana Długosza w Częstochowie, dyrektor Instytutu Filologii Polskiej (25.01.) oraz na promocję pierwszego tomu serii monograficznej pt. *Reflektory. Interdyscyplinarne spojrzenie na dziedzictwo architektury Górnego Śląska drugiej połowy XX wieku*. Promocji książki towarzyszy ogłoszenie wyników plebiscytu „Złota 10 architektury Katowic drugiej połowy XX wieku” i prezentacja wystawy (29.01.)

PAULINA BARTOSIK

Literatura dziecięca XIX w. w zasobach polskich bibliotek cyfrowych

WSTĘP

W Polsce istnieje 105 bibliotek cyfrowych tworzonych przez instytucje kultury, biblioteki naukowe, księżnice: wojewódzkie, powiatowe czy miejskie. Wśród nich nie ma jednak dziecięcych bibliotek cyfrowych, jak to ma miejsce na świecie¹. Trudno znaleźć też polskie repozytoria cyfrowe przeznaczone wyłącznie dla dzieci i młodzieży². Biblioteki cyfrowe w naszym kraju posiadają taką literaturę w znikomym stopniu. Stanowi ona uzupełnienie skanowanych materiałów we własnych księgozbiorach. W niniejszym artykule przedstawię zasoby dziewiętnastowiecznej literatury dziecięcej (wydanej w tym stuleciu) znajdujące się w polskich bibliotekach cyfrowych.

LITERATURA DZIECIĘCA I MŁODZIEŻOWA

Literatura dla dzieci i młodzieży jest specyficznym rodzajem piśmiennictwa. Według Joanny Papuzińskiej, literatura dla dzieci i młodzieży to dział piśmiennictwa ogólnego o nieostrych granicach, wyodrębniony ze względu na przeznaczenie dla młodych odbiorców, podlegający wewnętrznym podziałom odpowiadającym fazom rozwojowym (dzieci młodsze, starsze, młodzież)³. Natomiast, jak napisano w *Encyklopedii szkolnej. Literatura i nauka o języku*, literatura dla dzieci i młodzieży to *ogół utworów literackich pisanych specjalnie dla młodego czytelnika, jak też przyjętych z lektur „dorosłych” rzeczywicie funkcjonujących w dziecięco-młodzieżowym obiegu czytelnictwa*⁴.

Literatura dla najmłodszych jest „młodym” rodzajem piśmiennictwa, liczy ponad 200 lat. Zaczęła się pojawiać w dobie Oświecenia (XVIII w.)⁵.

Jednak, dopiero w XIX w. nastąpił jej „rozkwit”. Tworzyli wówczas tacy pisarze jak: Iwan Andriejewicz Kryłow (1769-1844)⁶, Jakob (1785-1863) i Willhelm Grimm (1786-1859)⁷, którzy opublikowali 200 bajek, m.in.: *Jaś i Małgosia*, *Królowna Śnieżka i siedmiu krasnoludków* i *Zaczarowana fasola* oraz Hans Christian Andersen (1805-1875)⁸ – autor bajek w okresie 1835-1872: *Brzydkie kaczątko*, *Królowa śniegu*, *Calineczka*, *Dziewczynka z zapalkami*, *Słowik*, *Nowe szaty cesarza*, *Mała Syrenka*, *Księżniczka na ziarnku grochu*, *Świniopas*, *Stokrotka*, *Imbryk*, *Stara latarnia*, James Fenimore Cooper (1789-1851)⁹ – w 1826 r. opublikował *Ostatniego Mohikanina*, Charles Dickens (1812-1870)¹⁰, który stworzył kilka powieści i opowiadań dla młodzieży, m.in.: *Klub Pickwicka* (wyd. 1837-1838), *Nicholasa Nickelby* (wyd. 1838-1839), *Opowieść wigilijną* (wyd. 1834-1848) i *Dawida Copperfielda* (wyd. 1849-1950), a także inni. W kolejnym stuleciu nastąpił dalszy rozwój literatury dla dzieci i młodzieży, który trwa nieprzerwanie aż do dnia dzisiejszego.

BIBLIOTEKI CYFROWE W POLSCE

Współcześnie w Polsce istnieje 105 bibliotek cyfrowych oraz repozytoriów cyfrowych¹¹. Jest to alternatywa dla tradycyjnych bibliotek naukowych oraz publicznych, które swoje cenne zbiory zamieszczają w internecie. Użytkownik sieci internetowej może zatem znaleźć interesujące go publikacje, gdyż biblioteki udostępniają zdigitalizowany zasób piśmiennictwa swoich zbiorów chroniąc go jednocześnie przed zniszczeniem i zapomnieniem. Podobnie badacze literatury mogą skorzystać z cennych „zasobów narodowych”, uniikatowych dzieł – często pochodzących z począt-

ku XIX czy XX w., które zachowały się do naszych czasów, ale niedostępnych do badań z uwagi na ich „kruchosc oraz łamliwość”.

Repozytoria cyfrowe funkcjonujące w internecie są dostępne całodobowo. Należy jednak pamiętać, że w sieci istnieją dwa rodzaje repozytoriów, jedno udostępniają swoje zbiory globalnie, drugie dostępne są wyłącznie w sieci lokalnej. Nie wychodząc zatem z domu, użytkownik może przeszukać zasób bibliotek cyfrowych i znaleźć interesujące go pozycje książkowe.

PRZEGLĄD DRUKÓW ZWARTYCH DLA NAJMŁODSZYCH XIX W. W ZASOBACH POLSKICH BIBLIOTEK CYFROWYCH

Na potrzeby niniejszej pracy przeprowadzono analizę druków zwartych reprezentujących literaturę dziecięcą i młodzieżową XIX w. w oparciu o zasoby serwisu Federacji Bibliotek Cyfrowych (FBC¹²). Dzięki temu portalowi użytkownik nie musi samodzielnie przeszukiwać każdego repozytorium cyfrowego po kolei, lecz może w jednym miejscu dokonać przeszukania jednocześnie wszystkich 105 bibliotek cyfrowych, co znacznie skraca czas poświęcony „na lekturę” każdej strony wirtualnej księżnicy.

Literatura dziecięca i młodzieżowa XIX w. jest specyficznym rodzajem literatury, która w znikomych ilościach została uchroniona od zapomnienia. Może to wynikać z faktu, iż biblioteki tradycyjne posiadają bardzo mało dokumentów drukowanych i wydawanych w XIX w. z uwagi na zniszczenia i selekcje materiałów bibliotecznych prowadzonych podczas swojego funkcjonowania, a także liczne zawirowania czy wydarzenia historyczne rozgrywające się na przestrzeni dziejów. Te druki zwarte, które uchroniły się w zasobach bibliotek tradycyjnych zeskanowano oraz udostępniono „użytkownikom” społeczeństwa informacyjnego.

Literatura światowa

Niewiele jest w zasobach polskich bibliotek cyfrowych książek z bajkami światowych pisarzy wydanych w latach 1800-1900. Literatura tego typu docierała na tereny Polski z opóźnieniem, co zresztą zaobserwować można także współcześnie.

W serwisie FBC przy zastosowaniu kryteriów wyszukiwawczych: literatura dziecięca XIX w. oraz określenie dat wydania: 1798-1900 znaleziono 65 dokumentów. Jednakże część rezultatów odrzucono ze względu na brak powiązania tematyczne-

go, mylący tytuł prac. W zasobach Wielkopolskiej Biblioteki Cyfrowej znalazło się 5 druków zwartych – w tym 3 pozycje autorstwa Hansa Christiana Andersena oraz 2 powieści Marka Twaina¹³. W Pedagogicznej Bibliotece Cyfrowej znalazła się jedna publikacja tego autora w języku niemieckim *Geschichten von C. H. Anders*. W kolejnej Mazowieckiej Bibliotece Cyfrowej odnotowano 4 publikacje światowych pisarzy¹⁴. 6 bibliotek cyfrowych takich jak: Podlaska Biblioteka Cyfrowa, Pomorska Biblioteka Cyfrowa, Radomska Biblioteka Cyfrowa, Podkarpacka Biblioteka Cyfrowa, Śląska Biblioteka Cyfrowa oraz Biblioteka Cyfrowa Uniwersytetu Marii Curie Skłodowskiej w Lublinie posiada po jednej publikacji w swoich zasobach¹⁵. W Jagiellońskiej Bibliotece Cyfrowej znalazły się dwa dokumenty odpowiadające kryteriom wyszukiwawczym. Są to książki Charla Dickens’a: *Oliwier Twist*, t. 1 oraz t. 2, wyd. z 1845 r. Zaś w najstarszym repozytorium cyfrowym, którym jest Biblioteka Cyfrowa Polona znaleziono 6 publikacji¹⁶.

Dodatkowo należy nadmienić, iż w 99% literatura znanych zagranicznych pisarzy została przetłumaczona na język polski co może świadczyć, że nasz naród w XIX w. chciał bardzo aby dzieci z polskich rodzin poznały twórczość światowych pisarzy.

Taka mała liczba dokumentów, bo zaledwie 25 książek literatury dziecięcej wydanych w XIX w. może także wynikać z umowy między bibliotekami tworzącymi repozytoria cyfrowe, która głosi, że w zasobach sieci internetowej umieszcza się tylko jeden egzemplarz danego dzieła (jeśli jakaś biblioteka chce umieścić tę samą publikację wyświetla się redaktorowi komunikat, że takie dzieło istnieje już w zasobach polskich bibliotek cyfrowych). Możliwe jest umieszczenie kolejnej publikacji tego samego dzieła jeśli jest ona wyjątkowa – np. posiada znaki własnościowe – inne zapiski na stronach książki lub została wydana w innym roku, przez innego wydawcę itd.

XIX-wieczna polska literatura dziecięca

Pomimo braku szerokiego dostępu do literatury dziecięcej światowych pisarzy, także na terenach XIX-wiecznej Polski tworzyli pisarze, spod rąk których wyszło kilkanaście bajek i opowiadań znanych także współczesnym dzieciom.

Z wykresu jasno wynika, że najwięcej publikacji polskich pisarzy w odniesieniu do literatury dziecięcej XIX w. zamieszczonych jest w zasobach Mazowieckiej Biblioteki Cyfrowej – zlokalizowano tam

Polska literatura dziecięca XIX w.
w zasobach polskich bibliotek cyfrowych

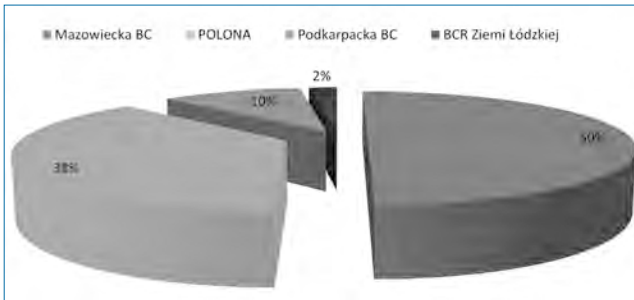

Źródło: opracowanie własne.

24 książki¹⁷. W Bibliotece Cyfrowej POLONA znaleziono 18 dokumentów polskich pisarzy takich jak: Stanisław Jachowicz, *Książeczka dla Stefcia* (1855), *Lalka dobrze wychowana* oraz *Latarnia magiczna dla grzecznych dzieci* (1850) oraz inne¹⁸. W Podkarpackiej Bibliotece Cyfrowej uwidoczniiono 6 książek z literatury dziecięcej XIX w.¹⁹. Natomiast w Bibliotece Cyfrowej Regionalia Ziemi Łódzkiej jest tylko jedna publikacja²⁰.

Należy zatem nadmienić, iż w zasobach polskich bibliotek cyfrowych znaleziono 49 książek z zakresu literatury dziecięcej i młodzieżowej wydanej w XIX w. W tym okresie mieliśmy bowiem wielu rodzimych pisarzy, często publikujących swe utwory. Jednakże, jak zostało wspomniane już wcześniej, liczne zawirowania historyczne spowodowały, że w tradycyjnych księżnicach nie pozostało dużo dziewiętnastowiecznej literatury.

WARTOŚCI LITERATURY DZIEWIĘTNASTOWIECZNEJ

We współczesnej literaturze przedmiotu dotyczącej literatury dziecięcej oraz psychologii rozwoju dziecka podkreśla się, że ma ona dwie wartości:

a) **wychowawczą** – konflikty między głównymi bohaterami posiadają cechy „pozytywne” oraz „negatywne”. Celem takiego ujęcia jest wyrobienie u młodego czytelnika zdolności rozróżniania dobra i zła; w literaturze dla dzieci i młodzieży dobro niemal bez wyjątku zwycięża, zło zaś zostaje ukarane²¹;

b) **edukacyjną** – w fabułę wplecione bywają rozmaite informacje dotyczące świata, mogą to być np. informacje geograficzne (w powieści podróźniczej), historyczne (w powieści historycznej), etnograficzne (np. informacje dotyczące plemion indiańskich) itp.²².

Jak podkreśla Renata Przybyłło: *W XIX w. książka*

dziecięca w domu stała się niezwykle ważnym elementem wychowawczym. W okresie terroru Apuchtina i rusyfikacji szkolnictwa, powieść dla dzieci pełniła rolę podręcznika historii Polski. W utworze literackim można było informować o sytuacji politycznej kraju a tym samym propagować hasła odrodzenia, wzbudzać uczucia patriotyczne. Cenzura była jakby mniej czujna w stosunku do książek dziecięcych. Dlatego nie należy się dziwić, że literatura dla dzieci stała się w tym okresie jeszcze jedną dziedziną zorganizowanej działalności

wychowawczej²³.

Pokolenie dzieci i młodzieży XIX w. poznawało dopiero co to znaczy literatura dziecięca, czym się charakteryzuje, jakie wartości niesie. Niemniej jednak to właśnie w tym okresie powstały utwory, które są aktualne do dnia dzisiejszego.

ZAKOŃCZENIE

Spośród literatury dziecięcej i młodzieżowej XIX w. znajdującej się w zasobach polskich bibliotek cyfrowych niewiele udostępnia się w postaci zdigitalizowanej. Jednak bajki i powiastki, które napisano dwa wieki temu przez światowych pisarzy są aktualne po dziś dzień i czytane przez współczesne dzieci.

Paulina Bartosik

Szkoła Podstawowa Gminy Sieradz im. Jana Pawła II w Sieradzu

PRZYPISY:

- 1 Dziecięce biblioteki cyfrowe, w których znajduje się wyłącznie literatura dziecięca zostały opisane w artykule P. Bartosik, Dzieci wśród wirtualnych regałów – zasoby dziecięcych bibliotek dla najmłodszych, *Bibliotekarz* 2012, nr 12, s. 19-21.
- 2 Na świecie istnieje 3 projekty bibliotek cyfrowych. Są to: International Children's Digital Library, Children's Books Online: the Rosetta Project, Bedtime-Story.
- 3 PAPUZIŃSKA, J. Literatura dla dzieci i młodzieży [w:] *Wielka Encyklopedia PWN*, nr 16, s. 52.
- 4 Literatura dla dzieci i młodzieży [w:] *Encyklopedia szkolna. Literatura i nauka o języku*, Warszawa 1995, s. 366.
- 5 CZECHOWSKI, J. Funkcje edukacyjnej literatury dla dzieci i młodzieży, *Kultura i Edukacja* 2007, nr 2, s. 8.
- 6 Iwan Andriejewicz Kryłow (1769-1844) – rosyjski poeta, dramaturg, bajkopisarz. Autor utworów o tematyce filozoficzno-moralnej, politycznej

- i obyczajowej wyśmiewającej szlachtę. Napisał przeszło 200 bajek o tematyce moralizatorskiej.
- ⁷ Jakob (1785-1863) i Willhelm Grimm (1786-1859) – bracia, pochodzący z Niemiec, autorzy bajek dla dzieci znanych wspólnie pod nazwą *Baśnie braci Grimm*, które są opracowaniem wieloletnich badań podań, mitów i opowieści ludowych.
- ⁸ Hans Christian Andersen (1805-1875) – duński pisarz i poeta, najbardziej znany ze swej twórczości baśniopisarskiej.
- ⁹ James Fenimore Cooper (1789-1851) – amerykański pisarz, autor powieści awanturniczych.
- ¹⁰ Charles Dickens (1812-1870) – angielski powieściopisarz. Uznawany za najwybitniejszego przedstawiciela powieści społeczno-obyczajowej w drugiej połowie XIX w. w Anglii.
- ¹¹ Dane zaczerpnięte na podstawie portalu *Federacja Bibliotek Cyfrowych* [online]. [dostęp: 26.11.2015] Dostępny w WWW: <<http://fbc.pionier.net.pl/pro/zrodla/>>.
- ¹² *Federacja Bibliotek Cyfrowych* – umożliwia przeszukiwanie zasobów wszystkich bibliotek cyfrowych działających dzięki oprogramowaniu dLibra.
- ¹³ Dwa tomy powieści przygodowej *Przygody Huck'a* wyd. w 1898 r.
- ¹⁴ Są to: *Powieść tysiąca i jednej nocy* autora Grimma Alberta Ludwika (1786-1872) wyd. w 1893 r., *Chata wuja Toma, czyli życie niewolników w Stanach Zjednoczonych Ameryki Północnej* T. 1 oraz T. 2 autorstwa Stowe Harriet'a wyd. w 1853 r. *Rodzina na bezludnej wyspie, czyli Robinsona Szwajcarski – dziełko dla dzieci* autorstwa Wyss Johanna Davida wyd. w 1833 r.
- ¹⁵ Są to następujące dokumenty: Charles Dickens, *Z głębi morza*, wyd. 1876 r. w Podlaskiej Bibliotece Cyfrowej, *The cricket on the hearth: a fairly tale of Home*, wyd. 1898 r. w Pomorskiej Bibliotece Cyfrowej, Charles Dickens, *Zarysy Ameryki*, 1844 w Radomskiej Bibliotece Cyfrowej; Robert Stevenson, *Przygody księcia Ottona*, wyd. 1897 w Bibliotece Cyfrowej UMCS w Lublinie, Georges Montorgueil: *France: son historie*, wyd. 1896 (j. francuski) w Podkarpackiej Bibliotece Cyfrowej oraz A. Costilom: *Wakacje na wsi. Powieść naukowa dla dzieci*, wyd. 1873 r. w Śląskiej Bibliotece Cyfrowej.
- ¹⁶ ANDERSEN, H. Ch. *Tylko grajek*, (1858), *Nowe powieści czarodziejskie*, wyd. 1900, *Bajki i opowiadania*, wyd. 1898, *Baśnie i oiwuastki*, wyd. 1898, *Baśnie*, wyd. 1899. Charles Dickens, *Zarysy Ameryki*, 1844.
- ¹⁷ Przytoczone zostaną tylko niektóre dokumenty.
- Są to powieści i opowiadania: Ignacy Krasicki, *Wybór bajek i satyr dla młodzieży, z krótką wiadomością o autorze* (1898); Adam Chodyński, *Obrazek dziejów literatury polskiej dla młodzieży* (1858); Ignacy Krasicki, *Myszejda: poemat humorystyczny* (1878); Jadwiga Warnka, *Kwiecie paproci: zbiór baśni oryginalnych i naśladowanych* (1896); Ignacy Krasicki, *Bajki i powieści z 15 drzeworytami wykonanymi wg rysunków B. Zalewskiego i K. Pilatego* (1866); Maria Bogusławska, *Dla myślącej dziatwy : zagadki i szarady* (1896); *Bajki dla moich dzieci: we trzech językach: łacińskim, francuskim i polskim z przypisami* (1815); Józef Grajner, *Dobre dzieci – zacni ludzie: szkoła mądrości i cnoty na przykładach* (1881); Józef Szymkiewicz, *Kilka słów o każdym kraju kuli ziemskiej pod względem płodów natury, przemysłu, obyczajów. Książeczka poświęcona małym dzieciom* (1870); Lucjan siemieński, *Godzina czytania dzieciom ku rozrywce i nauce* (1860); *Książeczka do czytania dla dzieci w szkole i w domu* (1848); B. Leśniewska, *Dobre chęci: zbiór powiastek moralnych młodemu wiekowi poświęconych* (1857) oraz inne.
- ¹⁸ Jan Kanty Gregorowicz, *Pierwsza książeczka na gwiazdkę dla dzieci wiejskich i miejskich* (1874); Stanisław Nowosielski, *Złote nasionka, czyli Wiazarek dla dzieci zawierający w sobie drobne utwory wierszem i prozą oryginalne lub przełożone z obcych autorów* (1851); Zuzanna Morawska, *Wieczory jesienne: opowiadanie matki* (1889); Józef Chociszewski, *Złota książeczka dla dzieci, zawierająca piękne przekłady o czwartem przykazaniu bożem* (1896); Maria Konopnicka, *W domu i świecie: książka dla dzieci od lat 10 do 12* (1891) oraz inne.
- ¹⁹ Są to: Maria Konopnicka, *Wesołe chwile małych czytelników* (1889); *Moja książeczka* (1891); *Szczęśliwy świątek: książka dla dzieci* (1895); *Nowe latko* (1896).
- ²⁰ *Lalka: podarunek młodym panienczkom z obrazkami: rozmowy, powiastki, bajeczki dla dzieci*, Lwów: nakł. Franciszka Pillera i Spółki, 1844.
- ²¹ ZAŁUCKA, K. *Wychowawcza i terapeutyczna rola literatury dziecięcej* [online]. [dostęp: 26.10.2015]. Dostępny w WWW: <<http://www.sp3.lubsko.pl/zalucka2.htm>>.
- ²² CZECHOWSKI, J. op. cit.
- ²³ PRZYBYŁO, R. *Miejsce literatury dziecięcej w historii piśmiennictwa dla najmłodszych*, s. 3 [online]. [dostęp: 26.10.2015]. Dostępny w WWW: <http://www.profesor.pl/mat/pd7/pd7_r_przybylo_20080411.pdf>.

Facebook

praktyczne zastosowanie w Bibliotece Pedagogicznej im. gen. bryg. prof. Elżbiety Zawackiej w Toruniu

Obecnie jednym z najdynamiczniej rozwijających się narzędzi do komunikacji, dostępnych w internecie, są media społecznościowe. Umożliwiają one użytkownikom nieograniczony dostęp do bieżących wiadomości w wybranym przez nich miejscu i czasie, jak również udostępnianie muzyki, zdjęć, filmów oraz budowanie społeczności o podobnych zainteresowaniach. Ugruntowaną pozycję, cały czas z rosnącą popularnością, przekładającą się na liczbę użytkowników, posiada portal społecznościowy Facebook. W związku z tym, podjęto decyzję o przygotowaniu odpowiedniego programu, a następnie założeniu profilu Biblioteki Pedagogicznej w Toruniu w tym właśnie medium społecznościowym, z nadzieją na wykorzystanie możliwości portalu do skutecznej promocji działalności placówki oraz posiadanego przez nią księgozbioru.

Fanpage biblioteki funkcjonuje na portalu społecznościowym Facebook od 2010 r. Publikowane na nim posty adresowane są szczególnie do nauczycieli, bibliotekarzy, pedagogów, psychologów, logopedów, rodziców oraz osób interesujących się literaturą i kulturą. Informacje zamieszczane są na tablicy ogłoszeń dwa razy dziennie w określonych porach, tj. o godzinach 10.00 i 13.00. Selekcja wiadomości odbywa się w oparciu o odbiorcę, do którego kierowane są zamieszczane wpisy. Najliczniejszą grupę w gronie fanów bibliotecznego profilu stanowią kobiety (83%). Sympatykami *fanpage'u* są głównie osoby młode, mieszczące się w przedziale wiekowym od 18 do 34 lat (57%). Drugą grupę pod względem liczebności tworzą fani w wieku od 35 do 54 lat (28%). Najmniejsze grono odbiorców stanowią osoby powyżej 55. roku życia oraz mieszczące się w przedziale wiekowym od

13 do 17 lat. Przeważającą grupę 88% sympatyków *fanpage'u* stanowią na portalu osoby legitymujące się miejscem zamieszkania w województwie kujawsko-pomorskim. Wobec tego popularyzowane są głównie wydarzenia organizowane lokalnie, m.in. przez Bibliotekę Pedagogiczną w Toruniu, Uniwersytet Mikołaja Kopernika, Wojewódzką Bibliotekę Publiczną – Książnicę Kopernikańską, Centrum Nowoczesności „Młyn Wiedzy”, Centrum Sztuki Współczesnej „Znaki Czasu”, Dwór Artusa, Teatr im. Wilama Horzycy, Kujawsko-Pomorskie Centrum Edukacji Nauczycieli, Toruński Ośrodek Doradztwa Metodycznego i Doskonalenia Nauczycieli, Muzeum Okręgowe w Toruniu, Muzeum Etnograficzne im. Marii Znamierowskiej-Prüfferowej. Natomiast posty zawierające informacje ogólnokrajowe tworzone są na podstawie wiadomości z ogólnodostępnych serwisów i stron internetowych.

Z uwagi na sposób wyświetlania komunikatu na portalu Facebook, wpisy zawierają najczęściej jednozdaniową zapowiedź wydarzenia, element graficzny w postaci zdjęcia oraz link odsyłający do pełnego tekstu artykułu na dany temat. Poranny post nawiązuje do bieżących wydarzeń dotyczących bibliotekarstwa, księgarstwa, literatury, czytelnictwa, oświaty i kultury. W związku z tym publikowane są wiadomości o terminach zbliżających się warsztatów, konferencji, webinarów i kursów e-learningowych organizowanych przez biblioteki, instytucje oświatowe i kulturalne. Popularyzowane są również ogólnokrajowe i lokalne programy oraz projekty edukacyjne, społeczne i grantowe. Na profilu placówki zamieszczane są wiadomości o lokalnych spotkaniach autorskich z pisarzami i poetami, wernisażach

wystaw, rozgrywkach gier planszowych oraz spacerach literackich. Natomiast wśród informacji ogólnokrajowych znaczną część stanowią wpisy o przyznanych nagrodach literackich, organizowanych akcjach (czytelniczych, edukacyjnych, społecznych) oraz targach i festiwalach związanych z literaturą.

W ramach porannych postów od 2016 r. publikowane są także quizy, przygotowane w serwisie *Quizme.pl* przez pracowników Biblioteki Pedagogicznej w Toruniu. Uczestnicy odpowiadając na pytania zawarte w testach mogą sprawdzić swoją wiedzę z zakresu literatury, kultury i sztuki. Dotychczas opublikowano quizy: *Wiosną, z wiosną i o wiosnie: quiz na cieplejsze dni!*, *Nie tylko Romeo i Julia, czyli miłość i literatura*, *W poszukiwaniu książkowego czasu...*, *Barbara – sprawdź, co wiesz o bohaterkach literackich i autorkach*, *Pożegnania 2016 – quiz o osobach ze świata kultury i sztuki, które odeszły w 2016 roku*, *Pierniki – quiz o toruńskich i świątecznych piernikach*, *Siostry Skłodowskie*, *Świat natury*, *Maria Skłodowska-Curie*. Inną formą popularyzowania czytelnictwa o charakterze rozrywkowym była zabawa literacka, która towarzyszyła konferencji „Licencja na czytanie II”. Wydarzenie współorganizowane było przez Bibliotekę Pedagogiczną w Toruniu i Toruński Ośrodek Doradztwa Metodycznego i Doskonalenia Nauczycieli. Dwa tygodnie przed planowaną konferencją codziennie rano publikowano post, który zawierał cytaty dotyczące biblioteki i/lub bibliotekarza i prosiło sympatyków profilu o odgadnięcie tytułu książki. Rozwiązanie zagadki publikowano następnego dnia. Zabawa cieszyła się bardzo dużym zainteresowaniem, a na zakończenie udostępniono post z opracowaną przez pracowników instytucji listą 100 książek z motywem biblioteki, bibliotekarza i czytelnika w literaturze.

Popołudniowy post zamieszczany jest na *fanpage'u* instytucji o godzinie 13.00 i zwykle nawiązuje do publikacji zgromadzonych w placówce. Wpis składa się z jednozdaniowej informacji na temat prezentowanego dzieła, linku do katalogu online Biblioteki Pedagogicznej w Toruniu, gdzie użytkownik może bezpośrednio zamówić dokument oraz odesłania do strony internetowej z recenzją utworu.

Księgozbiór instytucji promowany jest na portalu Facebook w ramach tematycznych haseł, które publikowane są cyklicznie. Biorąc pod uwagę misję i cele biblioteki, duży nacisk kładziony jest na promowanie literatury o charakterze poradnikowym, szczególnie dla nauczycieli, pedagogów, psychologów, logopedów i rodziców. Informacje o mate-

riałach pomocniczych dla edukatorów różnych przedmiotów i poziomów nauczania zamieszczone są pod hasłem *Przy tablicy, czyli książka dla nauczyciela*. Część z promowanych książek posiada swój darmowy odpowiednik zamieszczony w internecie, w takim przypadku udostępniany jest również link, pod którym można pobrać dokument. Od 2016 r. na profilu biblioteki popularyzowane są również wiadomości o portalach edukacyjnych, na których nauczyciele mogą znaleźć różnorodne materiały dydaktyczne, w tym scenariusze zajęć. Regularnie zamieszczane są również posty z publikacjami adresowanymi do nauczycieli wychowania przedszkolnego i nauczania początkowego, które zawierają m.in. konspekty lekcji, instrukcje eksperymentów i zabaw (ruchowych, muzycznych, przyrodniczych, matematycznych, językowych). Natomiast z myślą o wychowawcach publikowane są cyklicznie wpisy promujące dokumenty dotyczące m.in. trudnych zachowań uczniów w klasie i poza nią, integracji w grupie rówieśniczej, metod zwalczania przemocy wśród młodzieży, dyscypliny i komunikacji na lekcjach oraz współpracy z rodzicami. Przy wyborze książek szczególnie nacisk położony jest na tytuły, które zawierają gotowe scenariusze godzin wychowawczych. Wyżej wymienione publikacje popularyzowane są pod hasłem *Lektura dla nauczyciela wychowawcy*.

Posty o poradnikach naukowych i popularnonaukowych adresowanych do psychologów, pedagogów, logopedów i rodziców zamieszczone są pod hasłem *Literatura, która pomaga zrozumieć* oraz *Książka w pracy logopedy*. Wspomniane dokumenty przybliżają problemy związane m.in. z autyzmem, zespołem Aspergera, uzależnieniami, chorobami psychicznymi, niepełnosprawnością intelektualną i fizyczną dzieci w rodzinie, jakością życia osób starszych, dysleksją, dysgrafią, dyskalkulią oraz zaburzeniami mowy. Ponadto na profilu instytucji zamieszczane są posty zawierające interaktywne plakaty (glogi) zaprojektowane przez pracowników Biblioteki Pedagogicznej w Toruniu w serwisie *Glogster*. Glog to plakat dostępny online, który łączy w jedną całość różne formy przekazu: tekst, grafikę, fotografię, materiały audio i wideo. Dotychczas zaprojektowano i opublikowano dziesięć tematycznych plakatów promujących literaturę zgromadzoną w placówce. Standardowy glog zawiera listę najnowszych publikacji z wybranego zagadnienia. Po kliknięciu w tytuł książki czytelnik automatycznie przenosi się do katalogu online, gdzie może zamówić dokument. W interaktywnym plakacie zamieszczone są również *Przydatne linki*,

które odsyłają użytkownika do bezpłatnych publikacji dostępnych w internecie oraz interesujących stron związanych z tematem bloga. Plakat zawiera również link do zestawienia bibliograficznego na dany temat opublikowanego na podstronie Biblioteki Pedagogicznej w Toruniu. Zestawienie można bezpłatnie pobrać w formacie PDF na dysk komputera lub wydrukować. Dotychczas przygotowano i opublikowano w serwisie Facebook interaktywne plakaty na temat: doradztwa zawodowego, zespołu Aspergera, nauczania przyrody, Porozumienia bez Przemocy, uzależnienia od komputera i internetu, dziecka podwójnie wyjątkowego, technologii informacyjnych w pracy szkoły, kodowania i programowania w szkole podstawowej.

Regularnie zamieszczane są także posty promujące poradniki popularnonaukowe skierowane do szerokiego grona odbiorców. Publikacje te dotyczą m.in. komunikacji międzyludzkiej, stosunków interpersonalnych, rozwoju osobowości, samorealizacji, samoakceptacji, budowania poczucia własnej wartości, wychowania w rodzinie, wspierania rozwoju emocjonalnego i fizycznego dziecka, walki ze stresem, zasad pisania prac dyplomowych i tekstów naukowych. Do sympatyków profilu instytucji należą również uczniowie, w związku z tym pod hasłem *Z audiobookiem w drodze do szkoły* promowane są książki mówione z zakresu kanonu lektur szkolnych. Natomiast wpisy publikowane pod hasłem *Regał maturzysty* zawierają wiadomości dotyczące dokumentów przeznaczonych dla uczniów klas maturalnych. Na *fanpage'u* placówki popularyzowane są również utwory faktograficzne pod hasłem *Wysłuchane, widziane, przeżyte, czyli środa z literaturą faktu*. Dodatkowo posty informujące o biografiach i pamiętnikach zamieszczane są okazjonalnie w dni rocznic urodzin pisarzy, poetów, działaczy społecznych, psychologów, pedagogów, jak również osób związanych ze światem kultury i sztuki.

Osoby zainteresowane nauką języków obcych znajdują na profilu biblioteki informacje o powieściach i opowiadaniach opublikowanych w językach obcych pod hasłem *Czytaj w oryginale po... (angielsku, francusku, niemiecku w zależności od proponowanej książki)*. Natomiast posty zamieszczone pod hasłem *Lektura dla poliglotty* zawierają materiały

przeznaczone do nauki języków. Systematycznie na *fanpage'u* placówki promowana jest również literatura: historyczna (*Literatura dla miłośników historii*), religijna (*Religie świata w książce*), podróżnicza (*Z książką dookoła świata, czyli literatura podróżnicza*), wydawnictwa albumowe (*Rysunek, obraz, fotografia, słowo, czyli przeżycia estetyczne z albumem*) oraz filmy, spektakle teatralne i płyty z muzyką.

W celu zwrócenia uwagi na posiadany przez placówkę pedagogiczną nietypowy dla jej charakteru księgozbiór, jakim jest beletrystyka, szeroko promowane są powieści i opowiadania. Na profilu instytucji popularyzowane są zarówno nowości wydawnicze, które zostały zakupione do naszej biblioteki, jak również literatura starsza, która z racji mijającego czasu cieszy się mniejszym zainteresowaniem. Wpisy odnoszące się do literatury pięknej zamieszczane są systematycznie pod kilkoma hasłami: *Książka na weekend*, *Wtorek z audiobookiem*, *Klasyka prawie zapomniana* (dzieła klasyczne pisarzy XVIII-XX wieku), *W świecie literatury fantastycznej*, *Czwartkowa książka z dreszczykiem* (książki sensacyjne). Rodzice poszukujący interesujących książek dla swoich dzieci znajdują o nich informacje pod hasłami: *Książka dla Maluszka*, *Czytam już sam, czyli książka dla najmłodszych*, *Audiobook dla najmłodszych*.

Sympatycy *fanpage'u* Biblioteki Pedagogicznej w Toruniu informowani są na bieżąco o nadchodzących wydarzeniach organizowanych w placówce, jak również o wartościowych dokumentach znajdujących się w zbiorach instytucji. Statystyki serwisu Facebook umożliwiają określenie stopnia zainteresowania danymi wydarzeniami i prezentowaną literaturą, są pomocne również przy modyfikowaniu i poszerzaniu prezentowanej oferty. Rosnąca systematycznie liczba osób zainteresowanych publikowanymi wiadomościami, jak również pozytywne komentarze i udostępnianie postów przez użytkowników profilu wskazują jednoznacznie, że opisany program promocji działalności placówki oraz posiadanego przez nią księgozbióru okazał się skuteczny.

Marzena Jarocka
Biblioteka Pedagogiczna
im. gen. bryg. prof. Elżbiety Zawackiej w Toruniu

Zachęcamy do czytania ze smakiem

Priorytetowym zadaniem w XXI w. jest potrzeba zmiany wizerunku czytania. Metody stosowane w czytelnictwie od lat zawodzą, a statystyczny Polak i tak rzadko bierze książkę do ręki. Mocno zainteresowane poprawieniem czytelnictwa są m.in. biblioteki pedagogiczne. Dzisiaj każdy produkt wymaga promocji, a więc czemu nie promować czytania? Przedstawię jedną z propozycji naszej placówki, która została zrealizowana w celu radzenia sobie z tym ważnym problemem. Czy odniesie zamierzony skutek, czas pokaże...

15 listopada 2017 r. zorganizowaliśmy akcję biblioteczną „Zawrotna kariera ziemniaka w kuchni i literaturze”. Spotkanie z bibliotekarzami naszej Filii organizowali pracownicy Młodzieżowego Centrum Kariery OHP w Janowie Lubelskim. Uczestnikami imprezy była młodzież janowskich szkół: uczniowie z kl. IIB LO im. Bohaterów Porytowego Wzgórza w Janowie Lubelskim, uczniowie kl. VIIId z Publicznej Szkoły Podstawowej z Oddziałami Integracyjnymi i kl. IIIa z Oddziałów Gimnazjalnych przy tejże szkole. Zaprosiliśmy także emerytów z janowskiego oddziału Związku Emerytów, Rencistów i Inwalidów. Na spotkaniu zapoznaliśmy obecnych z ciekawymi wiadomościami z historii ziemniaka, jego niewątpliwie osobliwą rolą w literaturze i kulturze ogólnoswiatowej. Poznaliśmy przysłowia o ziemniakach, ciekawostki z nimi związane oraz wymieniliśmy bogate walory odżywcze tego warzywa. Całości imprezy towarzyszyła wystawa tematyczna książek o ziemniaku, książek kucharskich z przepisami do wykonania dań ziemniaczanych oraz publikacji o tematyce kulinarnej napisanych przez znanych kucharzy: Ewę Wachowicz, Roberta Sowę, Karola Okrasę, którzy podarowali dla biblioteki swoje książki łącznie z autografami. Pomysłowością oraz twórczym działaniem wykazała się młodzież tworząca autorskie *Ody do ziemniaka*. Oto fragmenty powstałych na imprezie prób twórczości poetyckiej o ziemniaku:

(...) W ten dzień świętujemy więc zatem
Cieszymy się przymiotami i smakiem
Poznajmy bliżej pysznego bohatera

Nie doceniona wszak w pełni jego kariera
Grule kartofle pyry czy ziemniaki
Z talerza chętnie zjadają chłopaki
Dziewczyny w kuchni pracują skrętnie
Pyszności znikają w mig nieobojętnie (...)
(...) Ziemniak jest wszystkim dobrze znany
W światowej kuchni często wykorzystywany
Chyba nie można obejść się smakiem
Żeby nie gotować go będąc Polakiem
(...) Dzisiaj przyszła pora taka
Że pisze się odę do ziemniaka
Bo coś dziwnego w tym być może
Kiedy jest szaro i zimno na dworze

Walory smakowo-artystyczne sprzyjały trzem grupom: Vinecie, Anuschce i Lilianie (nazwy odmian ziemniaków) przygotowującym placki ziemniaczane do degustacji wedle sprawdzonego przepisu. Oczywiście, aby móc je wykonać młodzież musiała sięgnąć do przepisu, a więc do książek kucharskich, które wcześniej zostały przez nas przygotowane. Akcję wzbogaciła firma Europlant Handel Ziemniakami Sp. z o.o., która przekazała na cele spotkania książki o ziemniakach, czapeczki firmowe, materiały reklamowe i worek ziemniaków Omega, dzięki którym smak wypieków był wyjątkowy. Zgromadzona młodzież chętnie poddała się badaniom sprawdzającym predyspozycje do wykonywania zawodu kucharza, które przeprowadziły dla nas pracownicy Młodzieżowego Centrum Kariery w Janowie Lubelskim. Uczestnicy ziemniaczanego święta otrzymali pamiątkowe dyplomy oraz nagrody książkowe (popularyzujemy czytanie). Impreza była bardzo udana, praca w zespole, integracja w działaniu różnych grup wiekowych zbudowały ciepłą, domową atmosferę. Wielu z obecnych zaciekawionych formą i tematyką spotkania zadeklarowało się do poszukiwania nowych informacji o ziemniaku. Do otrzymanych książek z przepisami sięgną z pewnością.

Książka kucharska, cóż czytanie ze smakiem może wykształcić osobliwy rodzaj czytelnictwa.

Anna Żuraw-Łopata
Pedagogiczna Biblioteka Wojewódzka im. KEN w Lublinie
Filia w Janowie Lubelskim



©Depositphotos/Pavel Losevsky

O BIBLIOTEKACH W PRASIE

Czytelnicy na celowniku

Jakże musieli być zdziwieni niektórzy, będący czytelnikami Wojewódzkiej i Miejskiej Biblioteki Publicznej w **GDAŃSKU**, miłośnicy kryminałów i thrillerów, kiedy za pośrednictwem poczty otrzymali książki *Stalker* Larsa Keplera. W przesyłkach były również listy, fotografie oraz wskazówki, które miały obdarowanych doprowadzić do stalkerów, tj. osób ich śledzących, stąd znających ich upodobania literackie. Okazali się nimi... bibliotekarze z różnych gdańskich filii. *Od dłuższego (...) czasu zbieraliśmy informacje na temat najwierniejszych czytelników. Sprawdzaliśmy, jakie książki czytają, czym się interesują i jaka konkretnie publikacja, naszym zdaniem, powinna ich zainteresować – mówił Przemysław Czaja, kierownik Działu Promocji i Marketingu w WiMBP w Gdańsku. – Na celownik wzięliśmy miłośników kryminału i thrillerów. Z grona naszych stu dwudziestu tysięcy czytelników wybraliśmy trzydziestu, którym dostarczyliśmy tajemnicze paczki.*

Niedawno biblioteka zorganizowała... tajemnicze spotkanie autorskie.

Stalker w bibliotece / Marcin Haftkowski // Herold Gdański. – 2017, nr 7/8, s. 11

Historia najnowsza w starogdańskiej scenerii

Starogdańskie klimaty Filii **GDAŃSKIEJ** WiMBP, mieszczącej się w zabytkowej kamienicy w sercu miasta – przy ul. Mariackiej, w wakacje 2017 r., ustępowały miejsca najnowszej historii Polski. Wszystko za sprawą akcji „Letnie spotkania z Historią – gry edukacyjne IPN”. Oddziałowe Biuro Edukacji Narodowej IPN w Gdańsku udostępniło gry edukacyjne, planszowe i karciane, w tym

słynną „Kolejkę”. Pograć można było samemu lub z pomocą pozostającego do dyspozycji pracownika IPN. Najmłodsze dzieci układały także puzzle z Dywizjonem 303. Niektóre gry posiadają wersję angielską, organizatorzy akcji liczyli na zainteresowanie m.in. ze strony turystów zagranicznych. Uczestnicy otrzymywali drobne upominki. Bawili się we wnętrzu biblioteki, jak i na przedprożu.

Zabawa i nauka z IPN i Biblioteką Miejską / Tomasz Łunkiewicz // Gazeta Gdańska. – 2017, nr 487 (7 VII), s. 2

Książka z biblioroweru

W letnie dni 2017 r. w **GDYNI** odbyła się kolejna edycja bookcrossingowego wydarzenia „Przystań: Książki”, którego organizację wspomagali wolontariusze z różnych krajów europejskich. Książki przywożone były na gdyńską plażę przyczepą ciągniętą przez... bibliorower. *Uważam, że plaża i wakacje to idealny moment na sięgnięcie po książkę – zachęcała Natalia Gromow, dyrektor Miejskiej Biblioteki Publicznej. Do odpoczynku z książką w ręku kusity leżaki i... cień parasoli.*

Bibliorower z przyczepką przywiezie na gdyński bulwar dobrą książkę / Agata Orlewicz // Dziennik Bałtycki. – 2017, nr 156 (7 VII), dod. Trójmiasto, s. 15; Wyciągnij się na piasku i czytaj! / Ewa Andruszkiewicz // Dziennik Bałtycki. – 2017, nr 168 (21 VII), dod. Trójmiasto, s. 9

O literaturze w pałacu

„Literackie środy” to cykl spotkań organizowanych latem przez Miejską Bibliotekę Publiczną w **WEJHEROWIE** w gościnnych progach Pałacu Przebendowskich będącego siedzibą Muzeum Piśmiennictwa i Muzyki Kaszubsko-Pomorskiej, współorganizatora wydarzeń. Zasadą stało się promowanie przez bibliotekę w danym sezonie

letnim książek wybranego wydawnictwa. W ubiegłym roku były to publikacje Zrzeszenia Kaszubsko-Pomorskiego, a w tym – Oficynki z Gdańska. Stylowe pałacowe wnętrza (na niepogodę) i taras (wykorzystywany w dni słoneczne) sprzyjały dyskusjom z pisarzami. Prowadził je ciekawie Krzysztof Szkurłatowski, wielokrotny laureat Wejherowskiego Konkursu Literackiego „Powiew Weny”. *Spotkania z naszymi autorami to spotkania z powieścią kryminalną, a więc taką, która poza dostarczeniem rozrywki wymaga włączenia się w intelektualną grę, odkrywanie tajemnicy, rozruszanie szarych komórek, jakby to powiedział Hercules Poirot* – mówiła Jolanta Świetlikowska, dyrektor wydawnictwa Oficynka.

Biblioteka w wakacje działa w parku : co śród są tam spotkania z autorami / Joanna Kielas // *Dziennik Bałtycki*. – 2017, nr 162 (14 VII), dod. Gryf Wejherowski, s. 8 ; Książka dobra na wakacje / Jolanta Świetlikowska ; rozm. przepr. Joanna Kielas // *Dziennik Bałtycki*. – 2017, nr 168 (21 VII), dod. Gryf Wejherowski, s. 11

Ekobiblioteka

„Pracowita rzeka Radunia” to projekt Mediateki w **STRASZYNIĘ** (filii Ośrodka Kultury, Sportu i Biblioteki Publicznej Gminy Pruszcz Gdański), na który pracownicy placówki uzyskali fundusze z Programu Grantowego ENERIS „Pomysły chroniące środowisko”. W jego ramach, jesienią 2017 r., ponad 1000 uczniów szkół podstawowych w Straszynie, Borkowie i Rotmance wzięło udział w wycieczkach i wykładach promujących ekologiczne wytwarzanie prądu. Odbyły się one w terenie, wzdłuż rzeki. Zorganizowane zostały ponadto zajęcia praktyczne: nagrywano i montowano filmy, rozstrzygnięto konkurs ekologiczny, budowano modele minielektroniki wodnych. Na zakończenie projektu uczniowie i ich rodziny bawili się na EKOfestiwalu.

Mediateka z grantem na mini elekrownię wodną / Danuta Strzelecka // *Dziennik Bałtycki*. – 2017, nr 156 (7 VII), dod. Echo Pruszcz Gdańskiego, s. 1, 13

Komu, komu książkę do domu!

Pracownicy Biblioteki Miejskiej w **KOŚCIERZYNIĘ**, wzorem innych bibliotek, rozpoczęli akcję dowożenia książek do domów tych osób, które

z przyczyn zdrowotnych nie mogą dotrzeć do ich placówki. Oferta skierowana jest tylko do mieszkańców Kościerzyny, bibliotekarze bowiem mogą do nich dojechać dzięki bezpłatnej komunikacji miejskiej. *Biblioteka czeka na zgłoszenia – mówi pracownica Joanna Czecholińska. – (...) Starsi i niepełnosprawni mogą za jakiś czas obawiać się śniegu i lodu na ulicach, utrudniających im poruszanie się, a w tym dostanie się do biblioteki. Oczywiście świadczona przez kościerskich bibliotekarzy usługa jest bezpłatna.*

Biblioteka Miejska w Kościerzynie czeka na zgłoszenia od Czytelników / J. Surazyńska-Bączkowska // *Dziennik Bałtycki*. – 2017, nr 191 (18 VIII), dod. Gryf Kościerski, s. 14

Jesienne wieczory w bibliotece

Specjalną ofertę na jesień 2017 r. przygotowała Gminna Biblioteka Publiczna w **BOBOWIE** w powiecie starogardzkim. W czwartki, w czterech grupach, odbywały się w bibliotece otwarte spotkania. „Wieczory z Kulturą” przyciągały m.in. wielbicieli muzyki i literatury. Była okazja posłuchać poezji śpiewanej, podyskutować o książkach czy wspólnie pośpiewać. Biblioteka zapraszała również na „Spotkania z Fachowcami”. Porad udzielali psycholog, prawnik, dietetyk... Osobny blok tematyczny stanowiły robótki ręczne. Wieczory upływały pod znakiem haftowania, szydełkowania i dziergania na drutach. Panie z mniejszym doświadczeniem mogły liczyć na fachowe wsparcie. Popularnością cieszyły się też spotkania integracyjne, podczas których starzy i młodzi umilali sobie czas, grając w gry towarzyskie, planszowe i edukacyjne.

Projekt „Nie jesteś sam w jesienne wieczory” dofinansowano ze środków Programu „Działaj Lokalnie X” Polsko-Amerykańskiej Fundacji Wolności realizowanego przez Akademię Rozwoju Filantropii w Polsce oraz Ośrodek Działaj Lokalnie w Nowej Wsi Rzecznej.

Nie jesteś sam w jesienne wieczory! // *Gazeta Kociewska*. – 2017, nr 37 (13 IX), s. 11

Wybór:

IWONA JOĆ-ADAMKOWICZ,
GRZEGORZ GRZENKOWICZ
WiMBP im. Josepha Conrada Korzeniowskiego
w Gdańsku

Katalonia

magia i książki

Grupa 40 bibliotekarzy z różnego typu bibliotek polskich uczestniczyła od 17 do 23 września 2017 r. w programie edukacyjnym pt. „Biblioteki jako centra informacyjne i multimedialne w Hiszpanii”. Wyjazd zorganizowała Unia Europejskich Federalistów Polska i Ośrodek Edukacji Informatycznej i Zastosowań Komputerów w Warszawie. Program obejmował poznanie systemu edukacji i struktury bibliotek w hiszpańskiej Katalonii, zapoznanie się z funkcjonowaniem różnego typu bibliotek, ze szczególnym uwzględnieniem organizacji i funkcjonowania centrów informacyjnych i multimedialnych, kształcenia zawodowego bibliotekarzy i systemu doskonalenia zawodowego w zakresie technologii komputerowych. Wyjazd dał okazję do zapoznania się z funkcjonowaniem bibliotek (szkolnych, publicznych, akademickich), zastosowanymi przez nie rozwiązaniami technologicznymi i strukturalnymi oraz formami pracy na rzecz społeczności lokalnej.

Hiszpania składa się z 17 regionów autonomicznych. Sprawy kultury, w tym bibliotek pozostają w gestii rządów wspólnot autonomicznych. W Hiszpanii nie ma ogólnokrajowej ustawy bibliotecznej lecz funkcjonuje dekret z 1989 r. o państwowych bibliotekach publicznych. Siecią bibliotek w każdym regionie zarządza Rada Biblioteczna. Biblioteki publiczne finansowane są z budżetów władz lokalnych i budżetu ministerstwa. Biblioteki różnego typu współpracują z muzeami i archiwami, m.in. angażują się w projekty digitalizacji zbiorów.

Szczególne rolę w Hiszpanii pełnią biblioteki dziecięce wspierane przez różne organizacje prywatne. Podkreśla się ważną rolę bibliotek w rozwoju dzieci. Tworzy się portale informacyjne z myślą o najmłodszych użytkownikach, przygotowuje się specjalne poradniki czytelnicze dla dzieci. Biblioteki na swoich stronach WWW publikują czaso-

pisma dla dzieci poświęcone promocji czytania oraz przygotowują specjalne narzędzia internetowe przystosowane dla dzieci. Biblioteki i różne fundacje w Hiszpanii łączą swoje wysiłki wokół projektów adresowanych specjalnie dla najmłodszych czytelników.

W Hiszpanii żeby wykonywać zawód bibliotekarza należy ukończyć studia bibliotekarskie. Licencjackie studia z tego zakresu trwają dwa lata. Organizowane są również studia podyplomowe z dokumentalistyki i archiwistyki z przedmiotami zawodowymi, np. komunikacją społeczną czy systemami klasyfikacji. Oprócz tego pracujący bibliotekarze co dwa, trzy lata zdają egzaminy kompetencyjne. Dzięki nim mogą w przyszłości zostać urzędnikiem państwowym, co gwarantuje stałość zatrudnienia.



Biblioteka Miejska w Gironie
Fot. ze zbiorów Auterek



Narodowa Biblioteka Katalonii
Fot. ze zbiorów Autorek

Regionem o najlepiej zorganizowanej sieci bibliotek jest Katalonia. Ustawa z 1993 r. definiuje Kataloński System Biblioteczny, który składa się z: Katalońskiej Biblioteki Narodowej, Katalońskiego Systemu Czytelnictwa Publicznego oraz bibliotek uniwersyteckich i specjalnych.

Pobyt w Hiszpanii rozpoczął się od spotkania w szkole Escola Pia w Granollers. Ta licząca ponad 1800 uczniów szkoła jest placówką prywatną (szkołą katolicką) obejmującą szkołę podstawową i średnią, podlega jej również przedszkole. Biblioteka obsługuje uczniów i nauczycieli obu tych szkół, ale także innych zainteresowanych (rodziców, dziadków itp.).

Obowiązkowa edukacja w Hiszpanii rozpoczyna się po ukończeniu przez dziecko szóstego roku życia. Pierwszy etap edukacji to 6-letnia szkoła podstawowa i 4-letnie gimnazjum. Następnie każdy uczeń musi ukończyć dwa lata nauki w szkole średniej (educación secundaria obligatoria – szkoła średnia I-go stopnia), gdyż każdy młody Hiszpan ma obowiązek kształcenia się do 16 roku życia. Potem może wybrać jedną z trzech ścieżek: szkołę zawodową (Ciclos Formativos), szkołę średnią (Bachillerato – odpowiednik polskiego liceum, ukończoną maturą) lub podjąć pracę bez dalszego wykształcenia.

Praca biblioteki szkolnej koncentruje się nie tylko na udostępnianiu zbiorów, ale także na pracy z uczniem, kształceniu kompetencji czytelniczych, włączaniu opiekunów dzieci do zabawy z czytaniem. Biblioteki szkolne są czynne do późnych godzin popołudniowych, bo uczniowie mają wtedy czas na korzystanie z zasobów bibliotecznych i uczestnictwo w różnorodnych projektach organizowanych przez bibliotekarzy.

Kolejną odwiedzaną biblioteką była Biblioteka Miejska w Gironie. Ta nowo wybudowana i oddana do użytku w 2015 r. placówka zachwyca nie tylko przepięknym wyposażeniem i aranżacją przestrzeni, ale także inwencją w pracy z użytkownikiem. Adresowana jest dla każdego, od niemowlaka do osoby starszej. Mamy z kilkumiesięcznymi dziećmi przychodzą na zajęcia, podczas których śpiewają piosenki, czytają wierszyki.

Dzieci przedszkolne każdego dnia mogą uczestniczyć w różnorodnych zajęciach. Na specjalnej tablicy znajduje się dokładny harmonogram zajęć na dany tydzień. Dorośli, oprócz możliwości wypożyczenia książek i multimedialnych mogą uczestniczyć w kursach, spotkaniach i prelekcjach mając do dyspozycji sale na 100 i 60 osób.



Narodowa Biblioteka Katalonii
Fot. ze zbiorów Autorek

Narodowa Biblioteka Katalońska znajduje się w jednym z najważniejszych kompleksów gotyckich w Katalonii, który na przestrzeni wieków był wielokrotnie przebudowywany. Kompleks jest dziełem Guilliem'a d'Abriell'a, składa się z dziedzińca i czterech budynków go otaczających. Mały, gotycki kościół jest dołączony do głównej części szpitala. Monumentalne schody, które umożliwiają dostęp do Biblioteki Narodowej Katalonii są dobrze zachowane i stanowią jedną z głównych atrakcji turystycznych.

Sama biblioteka została powołana do życia w 1907 r. przez Institut d'Estudis Catalans (IEC), jednak wcześniej znajdował się tu Hospital de la Santa Cruz (Szpital Świętego Krzyża) wzniesiony między XV i XVII w. To właśnie do tego szpitala trafił w 1926 r., po tragicznym wypadku, Antonio Gaudi i stamtąd wyruszył kondukt pogrzebowy do kościoła Sagrada Família, miejsca jego pochówku.

Funkcję Narodowej Biblioteki Katalonii pełni oficjalnie od 1993 r. Jej zbiory liczą obecnie ponad 3 mln wol., z czego ponad 2 mln to cyfrowe zasoby Katalonii (DMC – Digital Memory of Catalonia).

Biblioteka posiada wiele cennych kolekcji m.in. dzieła Cervantesa liczącą ponad 8 tys. wol. w 60 językach oraz znanego hiszpańskiego artysty i kolekcjonera Frederica Marèsa, który podarował bibliotece całą kolekcję pergaminów, inkunabułów, starodruków, książek i map, która obecnie jest prezentowana w pięknym gabinecie, gdzie obok zbiorów olbrzymie wrazenie robią mozaiki ściennie przedstawiające drogę krzyżową.

Uniwersytet w Barcelonie funkcjonuje od 1450 r. Jest najważniejszą publiczną uczelnią Katalonii, a także jedną z największych w Hiszpanii. Kształci ponad 43 tys. studentów na studiach licencjackich, ponad 5 tys. na studiach magisterskich oraz blisko 10 tys. na studiach podyplomowych. Oferuje ponad 70 kierunków na studiach pierwszego stopnia, 145 kierunków na studiach magisterskich, 48 programów studiów doktorskich, 220 kursów podyplomowych i blisko 230 kursów eksperckich. Uniwersytet jest również główną instytucją promującą badania naukowe w Hiszpanii oraz jedną z najlepszych instytucji badawczych w Europie, biorąc pod uwagę liczbę oraz jakość prowadzonych programów badawczych. Do dyspozycji studentów jest Biblioteka Główna i 17 bibliotek wydziałowych. Na potrzeby biblioteki przystosowano zabytkowe średniowieczne budowle poklasztorne. W nich, w doskonałej symbiozie funkcjonują współczesne zbiory i urządzenia (komputery, skanery, bramki przeciwkradzieżowe, wrzutnie, self check).



Biblioteka uniwersytecka w Barcelonie
Fot. ze zbiorów Autorek

W Hiszpanii, podobnie jak w Polsce, jest realizowany międzynarodowy projekt Bookcrossing – idea nieodpłatnego przekazywania książek poprzez pozostawianie ich w miejscach publicznych.

Katalonia to region o barwnej historii i kulturze, kolebka artystów z magiczną wizją sztuki, to piękna przyroda, uprawy winorośli, masywy górskie i gaje palmowe oraz wspaniałe zabytki i muzea. Jeśli dodamy do tego osobliwe smaki i aromaty, a także wspaniałą muzykę i taniec *sardana*, otrzymamy niezwykle różnorodny wachlarz kataloński.

Równie barwne i ciekawe jest świetnie funkcjonujące bibliotekarstwo katalońskie, nastawione przede wszystkim na użytkownika i to od najmłodszych jego lat, z doskonałą koordynacją działań w zakresie tworzenia serwisów informacyjnych, pracą na rzecz środowisk lokalnych, ze szczególnym zwróceniem uwagi na mniejszości narodowe, dzieci i osoby niepełnosprawne, a wszystkie te działania łączy zaangażowanie i pasja bibliotekarzy.

ELŻBIETA CZERWIŃSKA
ANNA JAŃDZIAK
Biblioteka Główna Politechniki Opolskiej

Polsko-ukraińskie inspiracje

W czerwcu 2017 r. w Bibliotece Śląskiej w Katowicach odbyły się bardzo ciekawe Polsko-Ukraińskie Spotkania Bibliotekarzy, dotowane przez Ministerstwo Kultury i Dziedzictwa Narodowego. Trzydniowe wydarzenie miało charakter szkoleniowo-edukacyjny, służyło wymianie doświadczeń między partnerami i uczestnikami projektu, a nade wszystko stanowiło świetną okazję do prezentacji i promocji ciekawych placówek bibliotecznych z województwa śląskiego. Choć minęło już trochę czasu od tego niezwykłego spotkania to echo wspólnych rozmów wciąż wybrzmiewa w podejmowanych na jesień działaniach, zwłaszcza tych, które dotyczą nowych technologii, aplikacji mobilnych czy tabletów. Bibliotekarze, uczestniczący w dyskusjach na zasadzie „peer-mentoringu”, wzajemnie się inspirowali i rozwijali swój potencjał, pozwalając na to, by ich autorskie pomysły znalazły aprobatę i twórczą interpretację lub rozszerzenie w innych placówkach. Przy takich spotkaniach nie ma mowy o zazdrości i konkurencji, wszyscy wspólnie wypracowują dobro publiczne i nową jakość. Zresztą atmosfera przyjaźni, kreatywnego pobudzenia i zapału emanowała zarówno z polskiej, jak i ukraińskiej strony. Sprzyjał temu atrakcyjny program, w którym oprócz tradycyjnych wykładów i prelekcji, nie zabrakło wizyt studyjnych, tzw. stolików eksperckich i integracyjnego zwiedzania stolicy Górnego Śląska. Katowice mają bowiem wiele do zaoferowania miłośnikom książki, historii, zarówno specjalistom, jak i laikom. Goście z Ukrainy znaleźli sporo interesujących miejsc w samej Bibliotece Śląskiej (m.in. magazyn wysokiego składowania, zabytkowy gabinet Smogorzewskich), a także w centrum miasta, gdzie zwiedzali bibliotekę Akademii Muzycznej, CINIiBA oraz Muzeum Śląskie.

Nadrzędnym celem projektu Polsko-Ukraińskich Spotkań były popularyzacja wiedzy o nowych technologiach wykorzystywanych w bibliotekach oraz podniesienie kompetencji, umiejętności bibliotekarzy i standardów usług w tym zakresie. Stąd omawiano podczas kolejnych dni zagadnienia takie jak wykorzystanie nowych narzędzi internetowych i elektronicznych (aplikacji, tabletów itp.), tworzenie strategii marketingowych poprawiających wizerunek, atrakcyjność placówek, a także przygotowanie innowacyjnej oferty bibliotecznej dla różnych grup użytkowników.

Zaprezentowano kilkanaście miniwykładów na temat działalności bibliotekarskiej. Polską stronę reprezentowali bibliotekarze z publicznych placówek z Będzina, Bielska-Białej, Bojszów, Godowa, Jaworzna, Katowic, Piekar Śląskich, Raciborza, Rybnika, Rydułtów oraz z krakowskiej Biblioteki Pedagogicznej, po stronie ukraińskiej znaleźli się specjaliści z bibliotek we Lwowie, Kijowie, Mikołajewie, w Czernihowie, Chersoniu oraz z obwodów Dniepropietrowskiego i Rówieńskiego. Wszyscy wspólnie omawiali swoje doświadczenia na forum, a także przy tzw. stolikach eksperckich w indywidualnych rozmowach, kiedy można było bezpośrednio zadać pytania, uszczegółowić lub rozwiązać swoje wątpliwości. Te rozmowy prowadzone po polsku, ukraińsku, angielsku, a nawet rosyjsku sprawiały wrażenie tygla kulturowego, w którym dzieje się coś naprawdę wyjątkowego.

Dużo emocji podczas spotkań wywołały kwestie związane ze sposobami wprowadzania nowych technologii przy równoczesnym zachowaniu równowagi w zakresie tradycyjnej roli biblioteki oraz lekcji bibliotecznych jako podstawowej formy pracy z młodym czytelnikiem. Polacy występujący w roli gospodarzy prezentowali swoją ofertę

biblioteczną, innowacyjne projekty łączące pokolenia, zapraszali do swych bibliotek w terenie, opowiadali o sukcesach w przygotowaniu interaktywnych gier miejskich, zajęć z użyciem tabletów, długopisów 3D, rzutników multimedialnych. Omawiali rolę i formy warsztatów komputerowych czy kodowania, które tak jak na przykład w Piekarach Śląskich wiążą się z tworzeniem programów, animacji i gier w języku Scratch, warsztatami LEGO, a także obchodami Europejskiego Tygodnia Kodowania. Z kolei wśród ukraińskich gości głos zabarała Larysa Laptiewa z Publicznej Biblioteki Szkolnej w Gremyachy, która mówiła o wykorzystaniu różnorodnych narzędzi w codziennej komunikacji bibliotekarza z czytelnikiem na Ukrainie, m.in. takich jak: Facebook, Skype, Google Hangouts, blogi, serwis YouTube. Z kolei Viktoria Vsiakykh i Olha Nesterenko z Kijowa zaprezentowały swoją koncepcję geolokalizacji w pracy z młodzieżą przy użyciu takich narzędzi jak: foto-witryna Panorama; gra terenowa Geocaching, polegająca na szukaniu skarbów za pomocą GPS, a także geotagging, czyli geoznakowanie, Google Tour Builder, Wikimapia czy Foursquare. Również na Ukrainie tablety stają się powoli jedną z głównych atrakcji przyciągających dzieci i młodzież do biblioteki. O wykorzystaniu narzędzi takich jak Word Lens, Layar, Aurasma, Star Walk opowiedziała Olena Mazur z tej samej kijowskiej księżnicy. Uzupełnieniem tematu był wykład Kateryny Sukhorebskiej, która omówiła możliwości wykorzystania aplikacji mobilnych podobnych do Aurasmy w pracy z dziećmi, a także autorskie projekty „Szafa książkowa” i „Poczytajka” („Pochatayko”). Ten ostatni wzbudził szczególne zainteresowanie, gdyż daje starym książkom nowe życie, jest elektroniczną antologią najlepszych dzieł literatury dziecięcej z przeszłości aż po czasy najnowsze. Dzięki niej bez problemu można sięgnąć po opowieści o dzieciństwie i poczytać je własnym pociechom albo poznać legendy z innych regionów kraju. O niezliczonych możliwościach jakie dają puzzle w bibliotece rozprawił Andrii Aliiev z Regionalnej Biblioteki dla Młodzieży w Mikołajowie. Nie zabrakło też tematu Unii Europejskiej, w ukraińskich placówkach dopiero rozpoczyna się proces

tworzenia Punktów Informacji Europejskiej, gdy w Polsce od dawna funkcjonują usługi z tym związane. Zagraniczni goście mogli zatem skorzystać z doświadczeń jakie również w tym zakresie mają polscy bibliotekarze.

Jeden dzień trzydniowych Spotkań miał luźniejszy charakter, grupa uczestników projektu odwiedziła kolejno biblioteki publiczne w Piekarach Śląskich, Gliwicach i Jaworznie, gdzie mogli przyrzec się działalności bibliotekarskiej w najlepszym wydaniu, zarówno jeśli mowa o infrastrukturze, przygotowanej ofercie, działalności promocyjnej i atmosferze.

Dobrym podsumowaniem projektu koordynowanego przez Magdalenę Gomułkę z Działu Instrukcyjno-Metodycznego są słowa Bogumili Ziółko-Napieralskiej (PiMBP w Rybniku), która uznała, że *nasze biblioteki idą w podobnym kierunku – wychodzą naprzeciw potrzebom czytelników, nie boją się nowych technologii w promocji i rozwoju czytelnictwa, ale jednocześnie nie zapominają, że najważniejsza jest książka w tradycyjnej postaci papierowej, ale i nowoczesnej jako e-book. Nie jest ważny nośnik, ważny jest przekaz jaki niesie. Nie wiem, czy to kwestia wyboru bibliotek, ale pokazano, że najważniejsze jest zachęcenie do czytania od najmłodszych lat – wiele działań właśnie skupia się na najmłodszych. Z kolei Anna Sobuła podkreśliła wartość prelekcji o książkach wykorzystujących tzw. rozszerzoną rzeczywistość, które dzięki określonej aplikacji zyskały nowe, multimedialne oblicze. Zdaniem bibliotekarki z Jaworzna był to niewątpliwie doskonały przykład na to, że nowe technologie nie muszą być zagrożeniem dla tradycyjnej książki, mogą natomiast wzbogacić jej treści, wprawiając odbiorców w zdumienie i zachwyt.*

Najważniejszym przesłaniem płynącym z Polsko-Ukraińskich Spotkań Bibliotecznych jest zachowanie w bibliotekach równowagi między nowymi technologiami a tradycyjną książką, budowanie więzi międzypokoleniowych i międzynarodowych, które będą służyć wspólnemu dobru jakim niewątpliwie jest czytelnictwo dzieci, młodzieży i dorosłych.

DR EDYTA ANTONIAK-KIEDOS
Biblioteka Śląska w Katowicach



Podróże z książką po ziemi kłodzkiej

Fot. z archiwum Biblioteki

Projekt „Podróże z książką po ziemi kłodzkiej” dofinansowany ze środków programu Ministerstwa Kultury i Dziedzictwa Narodowego *Partnerstwo dla książki* był realizowany od marca do października 2017 r. przez Powiatową i Miejską Bibliotekę Publiczną im. Marii Dąbrowskiej w Kłodzku. Przy jego wykonaniu współpracowaliśmy z Oddziałem Stowarzyszenia Bibliotekarzy Polskich w Kłodzku. Wszystkie biblioteki na terenie powiatu kłodzkiego mają swoich przedstawicieli w SBP, dlatego też mogliśmy liczyć na ich pomoc w koordynacji spotkań oraz promocji przedsięwzięcia. Ideą akcji jest dotarcie z książką i jej twórcą do najodleglejszych zakątków ziemi kłodzkiej.

Kłodzka Biblioteka była koordynatorem projektu odpowiedzialnym za dobór autorów, ustalenie honorariów autorskich, przebieg trasy, zaprojektowanie i wykonanie druków reklamujących akcję. Zakładaliśmy, że zaprosimy autorów rozpoznawalnych, piszących najpopularniejsze gatunki takie jak: kryminał, reportaż, romans. Chcieliśmy też, żeby wśród naszych gości znaleźli się twórcy regionalni, których chcemy promować w środowisku, oraz autorzy książek dla młodego czytelnika.

Pierwszą trasę spotkań rozpoczął mieszkaniec naszego powiatu – Maciej Hawrylak pochodzący z Zimnej Wody koło Lewina, który napisał książkę *Ciekawość następnego dnia*. Od najmłodszych lat fa-

scynował go kontakt z przyrodą, co przerodziło się w pogoń za przygodami po całym świecie. W czasie rowerowych wypraw i samotnych ekspedycji, Maciek przejechał 56 państw, pokonując 230 tys. kilometrów. W 1987 r. zdobył tytuł wicemistrza świata w Douppel-Iron-Man Triathlon w Alabamie (USA). Pokonał wówczas 9,2 km w pław, 360 km rowerem i 84 km biegu w czasie 24 godzin i 16 minut. Na spotkania w bibliotekach przychodziła młodzież i dorośli. Ciekawa prezentacja, z niesamowitymi zdjęciami, pokazująca najważniejsze podróże Pana Maćka, wzbudziła duże zainteresowanie wśród odbiorców i wywołała pytania, na które chętnie odpowiadał. Pan Maciek jest bardzo sympatycznym człowiekiem i wzorem do naśladowania dla wszystkich młodych ludzi. Jego podróże i to co osiągnął swoim uporem pokazuje, że nie ma rzeczy niemożliwych.

Kolejnym autorem była laureatka Nagrody Nike, Joanna Bator promująca swoją nową powieść *Rok królika*. Historia ucieczki, zmiany tożsamości obecności mrocznej bliźniaczki, tabloidów oraz królika to główne wątki wydanej w 2016 r. powieści. Miejscem akcji są niedalekie Żąbkowice Śląskie. Wieczór autorski spotkał się z dużym zainteresowaniem czytelników. Autorka mówiła o swoich lekturach, drodze pisarskiej. Dużo opowiadała o swojej fascynacji Japonią, a także o wpływie pi-

sarzy japońskich na swoją twórczość a zwłaszcza Haruki Murakamiego. Wspomniała o swojej najnowszej powieści, która powstała na warsztatach w Brazylii i będzie zatytułowana *Purezento*. Akcja toczy się w Tokio, a bohaterką jest nauczycielka języków – polskiego i angielskiego.

W kwietniowej trasie spotkań autorskich wziął udział Tomasz Trojanowski, autor książek dla dzieci, a także scenariuszy i słuchowisk radiowych. Nie było to typowe spotkanie podczas, którego autor opowiada o swoich książkach, a raczej dyskusja o tym jakie korzyści przynosi nam czytanie książek, czym jest wyobraźnia i jaki ma wpływ na życie człowieka. Pan Tomasz przywołał własne doświadczenia, opowiedział o tym, jak najpierw książki czytali mu rodzice, a później jak sam zaczął czytać. Pisarz podkreślił, że właśnie czytanie rozwija wyobraźnię, w przeciwieństwie do np. gier komputerowych. Później odpowiadał na pytania młodych czytelników, zainteresowanych m.in. tym: ile książek napisał, ile czasu zajmuje mu napisanie jednej książki i czy koty potrafią mówić. Uczestnicy spotkania mogli kupić książki autora i otrzymać autografy.

Zakochani w orientalnej, bijącej rekordy popularności *Arabskiej sadze*, miłośnicy i fani książek Tanyi Valko mieli niepowtarzalną okazję spotkać się, pod koniec maja, twarzą w twarz z autorką odwiedzającą powiat kłodzki.

Pisarka mieszkająca w Indonezji, pisząca pod pseudonimem, absolwentka Uniwersytetu Jagiellońskiego, orientalistka opowiadała o życiu europejskich kobiet w świecie islamu. Studia zafascynowały ją tak mocno, że zapragnęła poznać dogłębnie kulturę i obyczajowość świata arabskiego. Niezwykłe prawdziwe przeżycia opisa-

ła w swoich powieściach. Jej książki to nie tylko zasłyszane historie – to również historie, w których sama brała udział. Nie mając bariery językowej i będąc osobą otwartą, w miejscu, w którym przebywa, znajduje znajomych, przyjaciół i wszędzie liczne drzwi stoją przed nią otworem. A będąc orientalistką zna doskonale historię, kulturę i socjologię arabską, studiuje Koran oraz dawne i współczesne prace muzułmańskich uczonych, czyta raporty Obserwatorium Praw Człowieka, opracowania i broszury, prasę oraz ogląda lokalną telewizję. Na stronie autorki znajduje się galeria zdjęć z regionu, np. ponad tysiąc fotografii z Jemenu, czy jeszcze parę tysięcy z Egiptu, Syrii, Jordanii i oczywiście Arabii Saudyjskiej. Zgromadzona publiczność była zachwycona wiedzą i erudycją Tanyi Valko. Dodatkową atrakcją była możliwość zrobienia z autorką selfie i wstawienia zdjęcia na portale społecznościowe.

Ostatnim gościem bibliotek powiatu kłodzkiego przed wakacjami była pisarka Agnieszka Walczak-Chojecka, autorka poczytnych powieści obyczajowych takich jak: *Dziewczyna z Ajut-thai*, *Gdy zakwitną poziomki*, *Włoska symfonia* oraz dwa tomy „Sagi Bałkańskiej” – *Nie czas na miłość* i *Nie czas na zapomnianych*. Pisarka szybko nawiązała kontakt z uczestnikami spotkania. Barwnie opowiadała o sobie, swojej pracy i pasjach, a także czytała fragmenty swoich powieści. Dużą pasją pisarki jest podróżowanie, a odwiedzane miejsca tworzą w jej głowie plastyczne obrazy, które wykorzystuje w swoich powieściach. Jednym z fascynujących krajów, które być może odwiedzi i opíše jest Wietnam i ogólnie kraje azjatyckie. Uczestnicy spotkania mieli również możliwość zakupienia książek autorki oraz zdobycie autografu.

Po wakacjach zaprosiliśmy na ziemię kłodzką Łukasza Wierzbickiego, autora książek dla młodego czytelnika. W Kłodzku spotkanie autorskie odbyło się w niecodziennej scenerii – w sali Rajców w Starostwie Powiatowym. A to z tego względu, że nasz projekt odbywa się pod patronatem Starostwa. Piotr Marchewka, Członek Zarządu złożył autorowi życzenia urodzinowe. Dołączyła się do tego nasza biblioteka i przybyli uczniowie. Po torcie, prezentach i odśpiewaniu tradycyjnego „sto lat” zrobiła się



Fot. z archiwum biblioteki

wręcz rodzinna atmosfera. Łukasz Wierzbicki swoją przygodę z literaturą rozpoczął w wieku 6 lat kiedy to napisał swoją pierwszą książkę. Na spotkaniu, wspomagając się przygotowaną przez siebie prezentacją multimedialną, w którą były wplecione odgłosy zwierząt oraz fragmenty filmów z okresu II wojny światowej – opowiadał, jak zainspirowany opowieściami swojego dziadka odszukał i opracował przedwojenne reportaże Kazimierza Nowaka z wyprawy do Afryki, a następnie opublikował w książce pt. *Rowerem i pieszo przez Czarny Ląd*. Na jej podstawie powstały opowiadania dla dzieci, zebrane w książce pt. *Afryka Kazika*. Największą popularność przyniosła jednak Panu Łukaszcowi książka pt. *Dziadek i niedźwiadek*, opisująca przygody misia – uczestnika bitew II wojny światowej. Zachęcając do jej przeczytania autor prezentował archiwalne zdjęcia oraz krótki film przedstawiający zabawę niedźwiadka z żołnierzami. Do przedstawienia kolejnej książki – *Machiną przez Chiny* – pisarz zaangażował uczestników spotkania, którzy w symbolicznych przebraniach pomogli wizualizować historię podróży poślubnej motorem do Chin. Wszyscy bawili się wspaniale, ale nie zabrakło i refleksji, że najwięcej szczęścia daje bycie razem. Spotkanie odbywało się w przemiłej, radosnej atmosferze, pełne salw śmiechu. Pan Łukasz swoją opowieść ubarwił humorem i talentem aktorskim. Autor zachęcał dzieci do poszukiwania przygód oraz poznawania historii poprzez czytanie książek, a nade

wszystko do realizacji swych marzeń, nawet tych, które w danym momencie wydają się być bardzo odległe lub wręcz niemożliwe do spełnienia. Na zakończenie uczestnicy otrzymali zakładkę z autografem pisarza. Mogli również zakupić książki i złożyć podpis na laurce urodzinowej przygotowanej przez bibliotekę.

Nasza inicjatywa spotkała się z dużym zainteresowaniem i wdzięcznością bibliotek, w których odbyły się spotkania. Było to 13 bibliotek stopnia podstawowego czyli: Powiatowa i Miejska Biblioteka Publiczna w Kłodzku, Biblioteka Publiczna Miasta i Gminy Bystrzyca Kłodzka, Biblioteka Miejska w Dusznikach Zdroju, Biblioteka Publiczna Gminy Kłodzko, Miejska Biblioteka Publicznych w Kudowie Zdroju, Biblioteka Centrum Kultury i Rekreacji w Łądku Zdroju, Gminna Biblioteka Publiczna w Lewinie Kłodzkim, Biblioteka Gminy Nowa Ruda w Ludwikowicach Kłodzkich, Miejska Biblioteka Publiczna w Nowej Rudzie, Miejska Biblioteka Publiczna w Polanicy Zdroju, Biblioteka Publiczna Miasta i Gminy Radków im. K. Estreichera, Biblioteka Publiczna Miasta i Gminy Szczytna. Mamy nadzieję, że te działania podniosą atrakcyjność bibliotek terenowych w ich środowisku, co w konsekwencji może zaowocować większym zainteresowaniem praktykami czytelniczymi.

KLAUDIA LUTOSŁAWSKA-NOWAK
Powiatowa i Miejska Biblioteka Publiczna
im. M. Dąbrowskiej w Kłodzku

Wkrótce w sprzedaży nowa publikacja z serii „Biblioteki – Dzieci – Młodzież”

Rozumienie świata O warsztatach pracy z książką i czytelnikami



Stron 340, cena 62,00 zł

Publikacja kierowana jest do wszystkich, którzy już wykorzystują aktywne metody w swojej codziennej pracy, ale nadal poszukują nowych pomysłów oraz inspiracji. Adresatami poradnika mogą być osoby zaciekawione metodą KLANZY, zainteresowane praktycznymi sposobami radzenia sobie z organizacją zajęć z książką i czytelnikami, być może planujące samodzielne prowadzenie warsztatów.

Integralną częścią publikacji, przygotowanej przez zespół pedagogów, animatorów i bibliotekarzy, jest płyta z nagraniem czterech opowieści. Maria Kulik opowiada baśnie: *Kalif bocian* Wilhelma Hauffa, *Baśń o zaklętym rumaku* Bolesława Leśmiana, *Słowik* Hansa Christiana Andersena i *Królowna czarodziejka* Józefa Ignacego Kraszewskiego.

Zamówienia: Wydawnictwo SBP (<http://www.sbp.pl/sklep>; sprzedaz@sbp.pl)

„Ekologia Informacji” a zasoby informacyjne w bibliotekach i cyberprzestrzeni

W stulecie powstania Stowarzyszenia Bibliotekarzy Polskich

Sto lat działalności Stowarzyszenia Bibliotekarzy Polskich to prawdziwa duma i zaszczyt dla wszystkich jej członków i sympatyków. To nie tylko sto lat pracy społecznej i naukowej, to wiek działalności, który przypadł na czas ważnych wydarzeń w dziejach naszego państwa. W okresie tym Stowarzyszenie uczestniczyło w nich i starało się określić swój status w dynamicznie zmieniającej się rzeczywistości społeczno-politycznej.

Pięć lat temu świętując 95-lecie powstania naszego Stowarzyszenia zainaugurowaliśmy cykl konferencji pod wspólnym tytułem „Ekologia Informacji”, który kontynuujemy do chwili obecnej. W momencie powstawania społeczeństwa informacyjnego, społeczeństwa wiedzy, ekologia informacji zaistniała jako dziedzina nauki. Nauka ta ma w dzisiejszych czasach wielką wagę, gdyż nadmiar informacji „produkowanych” niemalże w postępie geometrycznym powoduje odczuwalne skutki dla człowieka i dla środowiska. Konieczna stała się selekcja informacji i organizacja odpowiedzialności za ich jakość oraz ukazanie zagrożeń wynikających z braku przestrzegania norm etycznych i prawnych. Zainteresowanie tematyką prezentowaną na słupskich konferencjach osiągnęło zaiste zakres ogólnopolski i sprowadziło do nas prelegentów z wielu ośrodków akademickich, że wymienię chociażby: Gdańsk, Kraków, Szczecin, Elbląg, Zieloną Górę, Rzeszów, Tarnów, Toruń czy Koszalin, jak również z bibliotek publicznych.

Nie sposób omówić wszystkich wystąpień, pragnę jedynie zasygnalizować różnorodne podejście do dyscypliny naukowej jaką jest ekolo-

gia informacji, bogactwo dziedzin nauki i życia jakie ona obejmuje, a także różnorodność metod i narzędzi badań.

VI Konferencja odbyła się w Słupsku 29 września 2017 r. i składała się z trzech sesji, z których każda liczyła po sześć wystąpień.

Sesję pierwszą, „**Ekologia informacji jako dyscyplina naukowa**”, rozpoczęła autorka niniejszej relacji referatem poświęconym jubilatowi, który patronował naszej konferencji – Stowarzyszeniu Bibliotekarzy Polskich. Wystąpienie to starało się przybliżyć nie tylko historię organizacji lecz także jej potencjał intelektualny i zawodowy wniesiony do oświaty, nauki i kultury polskiej na przestrzeni stu lat. Następnie niepodzielnie królowała już ekologia informacji, która jako dziedzina wiedzy na świecie zaistniała w latach 70. XX w. W Polsce zaczęła się rozwijać od niedawna, a na naszej konferencji dała nam się poznać w wielu odsłonach. Prof. W. Babik przybliżył nam zjawisko smogu informacyjnego, jego zagrożenia i wyzwania jakie przed nami stawia. Z kolei prof. Z. Sobisz zmierzył się z prawdami i mitami o roślinach trujących w sieci internetowej i w literaturze. Współczesna technika pozwalająca na ikonograficzne przedstawienie treści materiałów sprawiła, iż były one nie tylko ciekawe z naukowego punktu widzenia, ale też zajmujące i „barwne” w odbiorze. Dotyczy to nie tylko inauguracyjnych konferencji wystąpień lecz również i pozostałych. Nie tylko elektronika przyszła referentom i uczestnikom z pomocą – ilustrując temat swojego wystąpienia jeden z prelegentów pozwolił nam „obcować” z dwustuletnim unikatowym zielnikiem. Ekologia informacji to wielopłaszczyznowa nauka pozwalająca zastoso-

wać różne narzędzia pracy takie jak „piramida Maslowa” czy Teoria Rozwiązywania Innowacyjnych Zadań – TRIZ, przybliżone kolejno przez dr H. Sommer i dr. G. Zakrzewskiego oraz dr. hab. M. Wojciechowską. Nauka ta, to także zarządzanie informacją w domu, pracy i w społeczeństwie.

Sesja druga „*Ekologia informacji a zasoby informacyjne*”, pokazuje jak informacja może ułatwić nam życie, wspomóc, a także zrozumieć procesy i zjawiska zachodzące wokół nas, w przestrzeni, w której się znajdujemy i funkcjonujemy. Ta przestrzeń to oprócz nauki również kultura w ogóle, a więc biblioteki i literatura, polityka, prawo i środki masowego przekazu.

Temat ochrony prawnej utworów naukowych był treścią wystąpienia dr. K. Michniewicz-Wanik, otwierającego kolejną sesję konferencji. Prawo było podmiotem referatu dr J. Laskowskiej i A. Pańko *Informacja prawnicza w dobie nowych technologii*. Nie sposób przecenić tych wystąpień, ponieważ trafna i rzetelna informacja to „towar unikatowy” w dzisiejszych czasach, a informacje pozyskiwane przez nas z sieci takie właśnie być powinny. Zwłaszcza przybliżenie słuchaczom zasad działania prawnych platform cyfrowych i ich zawartości było niezwykle pożyteczne. Zasoby informacyjne, do których odnosili się prelegenci często wiązały się z różnymi aspektami kultury, m.in.: *W trosce o kulturę informacyjną; zrozumiałość tekstów „konsumenckich” na stronach WWW bibliotek, Na tropach mitów w dziełach kultury popularnej czy Kulturalnie w bibliotece*. Warto tu wspomnieć o wystąpieniu dr L. Maksymowicz *Znaczenie memów internetowych w obiegu informacji i komunikacji*. Ponieważ mem powstaje w odpowiedzi na rzeczywistość i aktualne wydarzenia, jest chwytny i dowolnie kreowany przez twórców, stanowi naprawdę wdzięczny temat do rozważań. Ilustruje jednocześnie jak wiele można przekazać w niewielkim komunikacie.

Skoro jesteśmy też przy tematyce bibliotecznej warto zapoznać się z referatem dr W. Jachym *Infoekologiczne zasoby serwisów internetowych bibliotek*, przybliżającym tematykę oceny jakości usług informacyjnych i odpowiedzialności za nie.

Sesję trzecią, zatytułowaną „*Ekologia informacji w Sieci (i nie tylko)*”, rozpoczął referat dr J. Grubickej *Prosument informacji sieci. Wymiary współczesnej wikinonii poprzez crowdsourcing internetowy*. Mając nieograniczony wręcz dostęp do internetu i jego przeróżnych płaszczyzn informacyjnych czy platform wiedzy możemy paść ofiarą nadmiaru informacji, a co za tym idzie stresu informacyjnego. Może on wywołać skutki społeczne, gospodarcze, a także spowodować niewłaściwe użycie informacji czy wyciek danych. Wiąże się to także z zaśmiecaniem przestrzeni przez zdezaktualizowane informacje czy spamy. Otwarcie cyberprzestrzeni daje nie tylko korzyści, czasami niestety prowadzi do patologii, m.in. do agresji elektronicznej przejawiającej się stalkowaniem, hejtem w sieci, nękaniami czy zastraszaniem. Sesja trzecia konferencji poświęcona była m.in. tym problemom. Pozorna anonimowość internetu, a co za tym idzie poczucie bezkarności użytkownika powoduje niestety szereg niepożądanych zachowań. Traktują o tym kolejno referaty dr M. Cyrklaff i J. Prądzińskiego *Cyberstalking jako forma przemocy z wykorzystaniem technologii informacyjno-komunikacyjnych i Łamanie praw człowieka w cyberprzestrzeni i związane z tym skutki społeczne*. Bardziej globalnie niebezpieczeństwa związane z internetem ujęła dr S. Kosznik-Biernacka w wystąpieniu *Manipulacja informacją jako narzędzie informatyki społecznej w kontekście zagrożeń dla bezpieczeństwa społecznego*. Można do prawdy zaniepokoić się wspomnianymi wyżej, zgubnymi możliwościami jakie niesie ze sobą internet. Sesję trzecią, jak również i całą konferencję zamknął referat dr B. Taraszkiewicz *Na krótkiej smyczy – o zjawisku fonoholizmu*, przybliżający nam istotę i skalę nowego uzależnienia, które na razie dotknęło głównie młodzież. Z tym i pozostałymi, bardzo interesującymi wystąpieniami będzie można zapoznać się w publikacji pokonferencyjnej.

TERESA MILEWSKA
Przewodnicząca Zarządu Okręgu Pomorskiego
Stowarzyszenia Bibliotekarzy Polskich



W szufladzie bibliografa – bibliotekarza

©iStockphoto.com/iceanando

EWA DOMBEK

Prawda, blaga i wizje...

Przyszedł czas by zamknąć „Szufladę bibliografa”. Może kiedyś zdarzy się okazja, by wrócić i sprawdzić jej pojemność. Może zmieści się coś jeszcze, inne drobiazgi?

Choć w dzisiejszym świecie o wiele częściej poszukuje i sprawdza się potrzebne informacje zaczynając od „wujka Google”... a nie od biurka i jego skrytek. Niektórzy traktują wyszukiwarkę internetową niemal jak domowego doradcę, lekarza, wszechwiedzącego, który odpowie na wszystkie pytania (!). W niewielkiej książeczce amerykańskiego pisarza Paula Evansa znalazło się jednak zdanie: *Są pytania, na które Google nie udzieli odpowiedzi. Więc jednak?*

Warto zatrzymać się na jednym z wielu. Któż to taki ten bibliograf, którego szufladę zapępniały przemyślenia raczej niż konkretne przedmioty? Jakie znaczenie, sens ma jego praca?

Karol Estreicher, twórca monumentalnej *Bibliografii polskiej*, powiedział w swoim wykładzie *O bibliografii* w 1865 r.: *znaczenia bibliografii jako osobnej umiejętności, nie jest u nas znane dostatecznie; ztąd nie raz bibliografia braną jest li tylko w znaczeniu spisów katalogowych, lub podawania źródeł do pojedynczych umiejętności [pisownia oryg.].*

Odnoszę wrażenie, że ta nieznajomość pojęć trwa dotąd. A dziś jest chyba jeszcze trudniej

w epoce komputerowych baz danych, różnych (niekiedy niezwykle uproszczonych) zasad opisu itd. Jeszcze więcej zmian przynosi zapewne digitalizacja i szeroka dostępność do książek czy czasopism, o jakiej jeszcze nie tak dawno nawet nie śniło się wielu badaczom, czytelnikom. A może jednak bibliografia w starej formie jest zupełnie zbędna?

Amerykański inżynier, wynalazca i filozof Charles Kettering został zapamiętany m.in. z takiego zdania: *Jeśli robisz coś tak, jak to robiłeś przez ostatnich 10 lat, to najprawdopodobniej robisz to źle.* Z kolei polska socjolog, profesor nauk humanistycznych, wykładowca Uniwersytetu Warszawskiego, Mirosława Marody wypowiedziała inną myśl: *Wizji przyszłości nie wymyśla się w ciągu miesiąca, zwłaszcza gdy nie ma sprzyjającej intelektualnej atmosfery.*

Może warto się zatrzymać w ogólnym biegu i spokojnie przemyśleć, czy wszystkie nowoczesne rozwiązania i pomysły naprawdę niosą ze sobą te pozytywne wizje przyszłości? Czy zawsze wiadomo, co i dlaczego robione było źle? W jaki sposób powinno ulec zmianom lub korekcie?

Bibliotekarze i użytkownicy korzystają z wielu źródeł dostępnych w formie cyfrowej – baz danych, informacji udostępnianych przez najróżniejsze serwisy, wielkich katalogów prowadzonych wspólnie przez sieci bibliotek itd. Do szuflady wrzucane

były już podobne rozważania snute na bazie doświadczeń z redakcji bibliografii retrospektywnej, mającej kontynuować dokonania Estreichera, więc nie warto ich powtarzać. Bez minimalnej choć wiedzy o nich nie da się jednak mówić o działaniach, które w naturalny sposób mają stanowić ciągłość tego dziedzictwa.

We wspomnianym wykładzie Karol Estreicher mówił dalej: *Cokolwiek zeszło na niwie ojczyznej, jest dla bibliografa relikwią, a również winno być nią dla nas wszystkich, bo nie godzi się być obojętnym na życie umysłowe narodu. Oddanie się specjalnej jakowej umiejętności, nie powinno być pobudką lekceważenia innych gałęzi nauk, bo takie lekceważenie jest tylko dowodem braku rzeczywistego wszechstronnego wykształcenia. Bibliografii właśnie zadaniem jest, mówić zarówno o wszystkich naukach, bo wszystkich nauk pomniki na uwagę bierze, zatem żadnej pierwszeństwa nie daje* [pisownia oryg.]. Natomiast we wstępie do pierwszego tomu Bibliografii polskiej: *„Zaiste gromadzić źródła lub je sprawdzać, to moźolna i w stosunku do moźolności niewdzięczna praca”*.

Bibliografia ma swą wartość, wymaga jednak żmudnej pracy i dochodzenia prawdy. Przy wszechobecnym pośpiechu, nastawieniu na natychmiastowy efekt, często bez właściwej weryfikacji, ma niewiele szans by doceniano i rozumiano to w dzisiejszym świecie. „Przecież lepiej by wszystko było w bazie, a jeśli 10-20% informacji kryje błędy, to trudno” – to zapis zasłyszanej niedawno wypowiedzi. A zabrzmi chyba nieco inaczej, jeśli pomyślimy, że w bazie liczącej np. 2 mln opisów jest blisko 400 tys. błędnych?

Czy dziś bibliografia, szczególnie retrospektywna, może wciąż stanowić dobre źródło informacji o piśmiennictwie, o literaturze, kulturze? Co warto zmienić lub „unowocześnić”, by przywrócić rangę opracowania, tak by rzeczywistość została zachowana tradycją Estreichera?

Krystyna Grzybowska, córka Stanisława Estreichera i wnuczka wielkiego bibliografa tak opisywała dziadka, którego jedną z cech była: *odziedziczona po ojcu i dziadku [Alojzym i Dominiku] pedantyczna dokładność oraz skłonność do wychwytywania szczegółu, co więcej do uznawania wartości szczegółu jako cegiełki przyszłej wiedzy*.

Wybitny polski aktor, prowadzący do dziś zajęcia ze studentami szkoły aktorskiej, wypowiedział nie tak dawno w wywiadzie (dostępnym online) kilka interesujących spostrzeżeń. Mówił m.in. o zauważanym przez niego upadku wszelkich autorytetów, a jednocześnie dostrzegł jak bardzo ich młodzi ludzie potrzebują. Z trudem przychodzi im jednak

zdefiniowanie co lub kto może stanowić autorytet, a także odnalezienie konkretnych przykładów. W czasie zajęć byli m.in. pytani o filmy stanowiące pewien kanon w historii kultury i okazało się, że niemal żaden z tytułów nie był im znany. Na ich prośbę (dostrzegli swoje braki) sporządzona została lista podstawowych tytułów, których nie wypada nie znać, zwłaszcza gdy chce się pracować w sferze kultury. Wykładowca zauważył, że jego studenci błyskawicznie potrafili znaleźć możliwości obejrzenia wybranych pozycji, czyli wiedzieli gdzie i jak znaleźć. Zabrakło wiedzy o tym czego szukać.

Te spostrzeżenia łatwo przenieść na znaczenie i sens bibliografii rozumianej jako spis tytułów książek dokumentujący „życie umysłowe narodu” (gdyby to był wykaz filmów to mieliśmy filmografię), zebrany według określonego klucza, kryterium tematycznego, autorskiego czy chronologicznego. Nawet najlepszy katalog biblioteczny (zawiera przecież jedynie opisy egzemplarzy w danym zbiorze) „nie powie” czytelnikowi nie tylko czego warto w nim szukać, ale także tego czy znalezione informacje są przydatne i rzetelne. Trzeba wiedzieć czego się poszukuje i w jakim celu. Ale jeśli informacji jest nieskończenie wiele, ogromnie trudno wyłuskać tę najprawdziwszą, najciekawszą, najcenniejszą.

Niech pozostanie w „szufladzie” także cytat – fragment tekstu piosenki wg rosyjskiego barda Włodzimierza Wysockiego, w przekładzie Aloszy Awdiejewa, polskiego aktora, piosenkarza i językoznawcy pochodzenia rosyjskiego, osiadłego od lat w Polsce.

Prawda i błaga (oryginalny tytuł: *Pravda i loż*)

Prawda subtelna, wytwornie ubrana chodziła,
Každy wesoły, choć goły, miał przykład z niej brać,

A Błaga prostacka tę Prawdę do siebie zwabiła:
„Zostań, odpocznij, wszak możesz spokojnie tu spać”.

Kiedy zaś Prawda naiwna na dobre usnęła,
Śniła rozkosznie i miękko wtuliła się w koc,
Błaga brutalnie z niej całe okrycie ściągnęła,
Grzejąc swe ciało jej ciepłem spędziła tę noc.

Rano gdy Prawda z letargu ocknęła się wreszcie,
Naga i sadzą pokryta, zmarznięta na kość,
Strach ją ogarnął i wstyd, jak pokaże się w mieście...

Czy w tej postaci okropnej rozpoznają ją ktoś?

Śmiała się jednak, gdy w pierś jej kamienie ci-
skali -

„Błaga to zwykła choć chodzi ubrana jak ja!”

...

Patrz, do historii chce Błaga z dowodem twym
przejść!...

...

Czytając ten tekst można zastanowić się nad tym jak nie poddawać się najróżniejszym manipulacjom, tak łatwo przybierającym pozory słuszych rozwiązań. Wszyscy jednak mogą dać się zwieść przez „błagę”. A istnieje od lat i pisa-
no o niej nieraz. Mariusz Zaruski komentował w 1909 r. ówczesne doniesienia prasowe o jednej z większych i budzących sensację tragedii w Tatrach: *Plaga ludzkości współczesnej – najpełniejszym tytułem wielmożna Pani Błaga rozparła się na łamach dzienników i święciła tryumfy. Smutne świadectwo doby współczesnej*. Cytujący ten tekst Michał Jagiełło w kolejnym wydaniu *Gałązki kosodrzewiny* opatrzył krótkim komentarzem: *Kultura masowa ma swoje prawa; jednym z nich jest nieuchronna pogoń za nowością. Mamy też dowód poświadczający, że masowość zjawiska pociąga na ogół spospolitowanie sprawy*.

Jako przykład rzetelności redakcji i potwierdzenie przydatności *Bibliografii polskiej 1901-1939* niech posłuży przypadek Heleny Bukowieckiej. W 1979 r. w odpowiedzi na list wysłany do Biblioteki Maticy Slovenskej w słowackim Martinie, dotyczący autora ukrytego pod kryptonimem H. St. w opisie przekładu polskiej przeróbki literackiej otrzymano następującą odpowiedź:

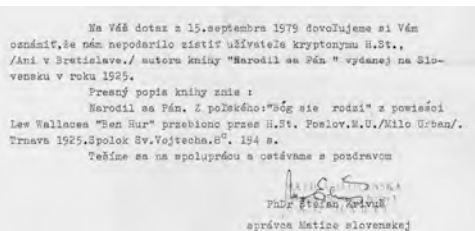

W wydanym w 1993 r. trzecim tomie *Bibliografii polskiej 1901-1939* ukryte nazwisko rozszyfrowano przy opisach polskich wydań opowiadania *Bóg się rodzi*. Obok znalazł się oczywiście także opis przekładu słowackiego. W innej książce autorki, ukrytej pod kryptonimem w przeróbce wg powieści Lew Wallace'a, znalazły się portret i dane biograficzne:

W polskich wydaniach autorka używała kryptonimu zgodnie ze swym panięmskim nazwiskiem: H. Sł. W źródłach słowackich (do dziś w katalogu Maticy Slovenskej) oraz w opisie

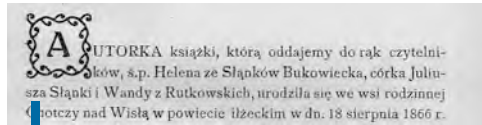

Ze wstępu do *Opis ziem dawnej Polski* (wyd. 1912)

wydania przywołanego w liście, pozostał błąd w odczytaniu litery ł w kryptonimie. Dokładne dane biograficzne literatki można znaleźć także w trzecim tomie *Polskiego słownika biograficznego*. A jednak w dostępnym online dokumencie z 2008 r. znalazło się opracowanie *Biblia w literaturze – świadectwa wiary : polskie przekłady z początku XX w. światowej prozy religijnej : wybrane zagadnienia* (3 zeszyt czasopisma „Język, Szkoła, Religia”), gdzie zapisano m.in.: „najśłynniejsze ówczesne dzieło – Ben Hur Lewisa Wallace’a. Chodzi o anonimowe dzieło przerobienia (zachowały się nie rozszyfrowane inicjały autorki H. Sł.) Bóg się rodzi. Opowiadanie historyczne z opowieści Lew Wallace’a „Ben Hur” przerobione, wydane w Warszawie [...] przeróbka powieści Wallace’a, której dokonała anonimowa H. Sł., [...] Z żywej akcji powieści utkała autorka ...” [podkreślenia ED]. Jak widać autor opracowania nie dotarł do *Bibliografii polskiej*, nie podał nazwiska osoby ukrytej pod kryptonimem, wiedział jednak (skąd?), że była to kobieta... Została błaga?

Jeśli młodzi potrzebują autorytetów, ale być może nie wiedzą gdzie i czego mają szukać, to może powinniśmy powrócić do wymiany wiedzy i doświadczeń między pokoleniami? Starsi pokażą jak robiono kiedyś, przypomną dobre i ciekawe rozwiązania, a młodszy przyniosą zapał, entuzjizm wobec nowoczesnych pomysłów i możliwości, by wspólnymi siłami stworzyć projekt nie tylko budujące kulturę masową i to „spospolitowanie”, ale rzeczywiście najwspanialsze na przyszłość. Wartość bibliografii jest wprost zależna od cierplivej pracy jej twórców, ich doświadczenia, warsztatu, odpowiedniego czasu poświęconego na ustalanie prawdziwych danych. Jeśli coś ma stanowić kontynuację, to niech będzie budowane ze świadomością korzeni i w swej ciągłości czerpie z najlepszych wzorców.

Ewa Dombek
Biblioteka Narodowa

Jest to ostatni artykuł w tym cyklu. Dziękujemy Autorce.

Redakcja

PRAWO BIBLIOTECZNE

ZMIANY DOTYCZĄCE OPODATKOWANIA TWÓRCÓW



1 stycznia 2018 r. weszła w życie nowelizacja z dnia 27 października 2017 r. ustawy z dnia 26 lipca 1991 r. o podatku dochodowym od osób fizycznych (zwanej dalej „ustawą podatkową”), opublikowana w Dz. U. z 2017 r., poz. 2175. Nowelizacja ta wprowadziła w szczególności zmiany, istotne dla opodatkowania twórców i artystów wykonawców, odnośnie do zakresu zastosowania stawki kosztów uzyskania przychodów w wysokości 50%.

Zmiany te w aspekcie normatywnym dotyczą treści art. 22 ustawy podatkowej, poprzez odpowiednie korekty brzmienia ust. 9 pkt 3 i ust. 9a, jak również dodanie nowego ust. 9b w powyższym artykule.

Z jednej strony preferencje dla twórców i artystów wykonawców zostały zwiększone w wymiarze kwotowym, wskutek podwojenia limitu wartościowego, warunkującego stosowanie stawki 50% kosztów uzyskania przychodów.

Do końca 2017 r., zgodnie z poprzednim brzmieniem art. 22 ust. 9a ustawy podatkowej, w roku podatkowym łączne koszty uzyskania przychodów, o których mowa w ust. 9 pkt 1-3, nie mogły przekroczyć 1/2 kwoty stanowiącej górną granicę pierwszego przedziału skali podatkowej, o której mowa w art. 27 ust. 1.

Z mocą od 1 stycznia 2018 r., w ust. 9a art. 22 ustawy podatkowej wyrazy „1/2 kwoty stanowiącej górną granicę pierwszego przedziału skali podatkowej, o której mowa w art. 27 ust. 1” zastąpione zostały wyrazami „kwoty stanowiącej górną granicę pierwszego przedziału skali podatkowej, o której mowa w art. 27 ust. 1”.

Uprawniony twórca lub artysta wykonawca (por. uwagi niżej) może zatem stosować w 2018 r. stawkę 50% do swoich przychodów z tytułu korzystania

z praw autorskich lub odpowiednio z praw pokrewnych, w rozumieniu odrębnych przepisów, lub rozporządzania tymi prawami, dopóki wartość tych kosztów nie przekroczy wskazanej w art. 27 ust. 1 ustawy podatkowej kwoty 85 528 zł, czyli dopóki powyższe przychody nie przekroczą dwukrotnie wyższej kwoty 171 056 zł.

Druga ze zmian, przewidziana przez powyższą nowelizację, ma ograniczający charakter. Przed 1 stycznia 2018 r. obowiązywała jedynie ogólna zasada, zawarta w art. 22 ust. 9 pkt 3 ustawy podatkowej. Przepis ten stanowił, że koszty uzyskania przychodów z tytułu korzystania przez twórców z praw autorskich i artystów wykonawców z praw pokrewnych, w rozumieniu odrębnych przepisów, lub rozporządzania przez nich tymi prawami, określają się w wysokości 50% uzyskanego przychodu, z zastrzeżeniem ust. 9a, z tym że koszty te oblicza się od przychodu pomniejszonego o potrącone przez płatnika w danym miesiącu składki na ubezpieczenia emerytalne i rentowe oraz na ubezpieczenie chorobowe, o których mowa w art. 26 ust. 1 pkt 2 lit. b, których podstawę wymiaru stanowi ten przychód.

Brzmienie art. 22 ust. 9 pkt 3 ustawy podatkowej zmieniło się, z mocą od 1 stycznia 2018 r., nieznacznie, ale zmiana ta jest bardzo istotna. Mianowicie,

w związku z dodaniem ust. 9b w art. 22 ustawy podatkowej w ust. 9 w pkt 3 tego artykułu wyrazy „z zastrzeżeniem ust. 9a” zastąpione zostały wyrazami „z zastrzeżeniem ust. 9a i 9b”. Istota tej zmiany polega na tym, że zakres zastosowania art. 22 ust. 9 pkt 3 ustawy podatkowej został zawężony – do przypadków, określonych w nowym ust. 9b powyższego artykułu.

Zgodnie z ust. 9b art. 22 ustawy podatkowej, przepis ust. 9 pkt 3 stosuje się do przychodów uzyskiwanych z tytułu działalności:

1) twórczej w zakresie architektury, architektury wnętrz, architektury krajobrazu, urbanistyki, literatury pięknej, sztuk plastycznych, muzyki, fotografii, twórczości audiowizualnej, programów komputerowych, choreografii, lutnictwa artystycznego, sztuki ludowej oraz dziennikarstwa;

2) badawczo-rozwojowej oraz naukowo-dydaktycznej;

3) artystycznej w dziedzinie sztuki aktorskiej i estradowej, reżyserii teatralnej i estradowej, sztuki tanecznej i cyrkowej oraz w dziedzinie dyrygentury, wokalistyki, instrumentalistyki, kostiumografii, scenografii;

4) w dziedzinie produkcji audiowizualnej reżyserów, scenarzystów, operatorów obrazu i dźwięku, montażyстів, kaskaderów;

5) publicystycznej.

Art. 22 ust. 9 pkt 3 ustawy podatkowej odsyła do odrębnych przepisów, którymi są przepisy ustawy z dnia 4 lutego 1994 r. o prawie autorskim i prawach pokrewnych (Dz. U. z 2017 r. poz. 880 ze zm.), zwanej dalej „ustawą autorską”. Nowe, ograniczające wyliczenie z art. 22 ust. 9b ustawy podatkowej należałoby zatem interpretować w odniesieniu do regulacji ustawy autorskiej. W szczególności istotne są w tym kontekście definicje utworu i artystycznego wykonania, zawarte odpowiednio w art. 1 i art. 85 ustawy autorskiej.

Zgodnie z art. 1 ust. 1 i ust. 2 tej ustawy, utworem, czyli przedmiotem prawa autorskiego jest każdy przejaw działalności twórczej o indywidualnym charakterze, ustalony w jakiegokolwiek postaci, niezależnie od wartości, przeznaczenia i sposobu wyrażenia, przy czym w szczególności przedmiotem prawa autorskiego są utwory:

1) wyrażone słowem, symbolami matematycznymi, znakami graficznymi (literackie, publicystyczne, naukowe, kartograficzne oraz programy komputerowe);

2) plastyczne;

3) fotograficzne;

4) lutnicze;

5) wzornictwa przemysłowego;

6) architektoniczne, architektoniczno-urbanistyczne i urbanistyczne;

7) muzyczne i słowno-muzyczne;

8) sceniczne, sceniczno-muzyczne, choreograficzne i pantomimiczne;

9) audiowizualne (w tym filmowe).

Natomiast art. 85 ustawy autorskiej stanowi, że każde artystyczne wykonanie utworu lub dzieła sztuki ludowej pozostaje pod ochroną niezależnie od jego wartości, przeznaczenia i sposobu wyrażenia oraz że artystycznymi wykonaniami w tym rozumieniu są w szczególności: działania aktorów, recytatorów, dyrygentów, instrumentalistów, wokalistów, tancerzy i mimów oraz innych osób w sposób twórczy przyczyniających się do powstania wykonania.

Zestawienie powyższych definicji z wyczeniem, zawartym w art. 22 ust. 9b ustawy podatkowej, prowadzi do ogólnego wniosku, że w większości wyraźnie wskazane przez ustawodawcę w ustawie autorskiej kategorie rodzajowe utworów i artystycznych wykonań zostały w podatkowym wyszczególnieniu uwzględnione. Regulacje autorska i podatkowa wykazują jednak w tym zakresie dające się zauważyć różnice.

Po pierwsze, niektóre z zakresów działalności, wyliczonych w ustawie podatkowej, zostały określone wężej niż ich odpowiedniki z ustawy autorskiej. Dotyczy to zwłaszcza zakresu literatury pięknej (w ustawie autorskiej posłużono się odpowiednio pojęciem utworów literackich).

Po drugie, w ustawie podatkowej nie wskazano wszystkich kategorii dzieł chronionych, wyszczególnionych w ustawie autorskiej. Brak w szczególności odpowiednika utworów kartograficznych.

Po trzecie, w ustawie podatkowej uwzględnione zostały zakresy działalności, których ustawa autorska wyraźnie nie określa jako twórczą lub artystyczną (skutkującą kreacją utworów lub artystycznych wykonań). Chodzi o działalność artystyczną w dziedzinie sztuki cyrkowej, działalność w dziedzinie kostiumografii oraz działalność w dziedzinie produkcji audiowizualnej operatorów dźwięku, montażyстів, kaskaderów.

Podstawowa zmiana w zasadach opodatkowania twórców i artystów wykonawców, jeżeli chodzi o zakres zastosowania stawki kosztów uzyskania przychodów w wysokości 50%, niezależnie od zasignalizowanych powyżej różnic w określeniu działalności twórczej i artystycznej między ustawą autorską a ustawą podatkową, polega na tym, że w stanie prawnym, obowiązującym przed 1 stycznia 2018 r., zakres twórców i artystów wykonawców,

uprawnionych do stosowania tej stawki kosztów uzyskania przychodów, nie był w ogóle rodzajowo ograniczony (pomijając obowiązujące od szeregu lat wyłączenie z art. 22 ust. 12 ustawy podatkowej, wykluczające stosowanie przedmiotowej stawki do przychodów, uzyskiwanych przez twórcę lub artystę wykonawcę w ramach prowadzonej przez nich działalności gospodarczej).

Aby zatem obecnie zastosować stawkę 50% kosztów uzyskania przychodów na podstawie art. 22 ust. 9 pkt 3 ustawy podatkowej, należy nie tylko ustalić, czy przedmiotem branej pod uwagę umowy jest utwór lub artystyczne wykonanie w rozumieniu ustawy autorskiej, ale także sprawdzić, czy działalność twórcza lub artystyczna, z której uzyskany został wymagający rozliczenia przychód, mieści się w wyszczególnieniu z art. 22 ust. 9b ustawy podatkowej.

Taki proces weryfikacyjny można poglądowo prześledzić na przykładzie utworów literackich, odnośnie do których, o czy już wyżej wspomniano, regulacje autorska i podatkowa wykazują zakresowe rozbieżności. Załóżmy przykładowo, że biblioteka zamówiła napisanie tekstu promującego organizowaną w jej siedzibie wystawę. Tekst taki może być kwalifikowany jako utwór w rozumieniu ustawy autorskiej, natomiast napisanie go trudno byłoby zakwalifikować jako działalność twórczą w zakresie literatury pięknej, wskazaną w art. 22 ust. 9b pkt 1 ustawy podatkowej.

W związku z powyższym brak wystarczających podstaw do zastosowania, przy rozliczaniu należnego twórcy w tym przypadku wynagrodzenia, stawki kosztów uzyskania przychodów w wysokości 50%.

Z uwagi na to, że ani ustawa autorska, ani też ustawa podatkowa nie definiują pojęcia „literatura piękna”, pojęcie to należałoby interpretować

zgodnie z jego merytorycznym, słownikowym znaczeniem. Na przykład według Stanisława Jaworskiego (*Podręczny słownik terminów literackich*, Kraków 2000, str. 123) literatura piękna to „część piśmiennictwa, w której przeważa nastawienie na cele estetyczne, co przejawia się w szczególnym zorganizowaniu językowo-stylistycznym tekstu (np. użyciu formy wierszowej, figur stylistycznych), w porównaniu z publicystyką, literaturą naukową czy wypowiedzią potoczną, nastawionymi na cele informacyjno-praktyczne”.

W tym identyfikacyjnym kontekście literatury pięknej istotne jest pojęcie literackości, definiowanej jako „cechy i właściwości utworu pozwalające traktować go jako dzieło sztuki i tym samym włączyć do grona dzieł literatury pięknej” (Grzegorz Leszczyński, *Elementarz literacki. Terminy, pojęcia, charakterystyki*, Warszawa 2001, str. 116). „Jako elementy wyodrębniające literaturę spośród innych dziedzin piśmiennictwa wymienia się m.in. zdolność wywoływania przeżyć estetycznych, fikcyjność, wieloznaczność, poddanie wypowiedzi dodatkowym rygorom, nie dającym się uzasadnić wymaganiami praktycznej komunikacji, mimetyczność, obrazowość” (*Słownik pojęć i tekstów kultury*, pod red. Ewy Szczęsnej, Warszawa 2002, str. 158).

Wynagrodzenie za utwór z zakresu piśmiennictwa, który nie jest dziełem z obszaru literatury pięknej, może być rozliczone przy zastosowaniu stawki kosztów uzyskania przychodów w wysokości 50%, jeśli utwór ten mieści się w jednym z zakresów działalności twórczej, wyliczonych w art. 22 ust. 9b ustawy podatkowej, np. jeśli jest to utwór publicystyczny (por. pkt 5 powyższego przepisu).

RAFAŁ GOLAT

▶▶▶ W KILKU SŁOWACH

ZAPROSILI NAS

- Magazyn Literacki Książki oraz BN na uroczyste wręczenie nagród Książki Miesiąca i Książki Roku 2017 „Magazynu Literackiego Książki” (09.02.)
- Powiatowa i Miejsko-Gminna Biblioteka Publiczna im. W. Bazieliha w Starym Sączu na uroczyste otwarcie nowego budynku Biblioteki połączone z Jubileuszem 70-lecia jej powstania i 40-lecia nadania imienia (02.03.)

leuszem 70-lecia jej powstania i 40-lecia nadania imienia (02.03.)

PUBLIKACJE OTRZYMANE

Z WiMBP im. Zbigniewa Herberta w Gorzowie Wlkp.: „Pegaz Lubuski: czasopismo literackie” 2017, nr 4 (71), 28 s. ISSN 1732-10695

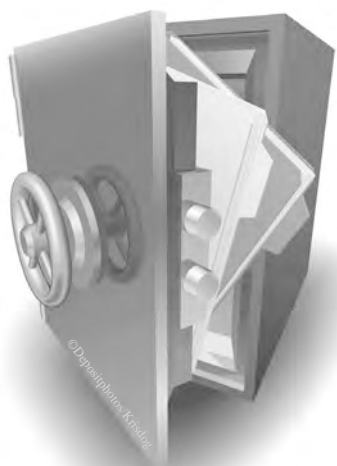

Ochrona danych osobowych w pracy bibliotekarza Doświadczenia i praktyka

Odliczanie do RODO rozpoczęte...

Już w maju 2018 r. skończy się czas na dostosowanie biblioteki do nowych przepisów o ochronie danych osobowych. Często mówi się o „rewolucji w przetwarzaniu danych”, ale tak naprawdę jest to ewolucja dotychczasowych procedur, odpowiedź na ogromne zapotrzebowanie na ochronę prywatności. Jedną z najważniejszych zmian wynikających z ogólnego rozporządzenia o ochronie danych osobowych (RODO)¹ będzie zwiększenie kar, co ma pozytywnie wpłynąć na przestrzeganie prawa do prywatności przez duże koncerny. Aktualnie obowiązujące kary nie są odstrasżające (żeby nie powiedzieć, że wprost zachęcają posiadających duże zasoby finansowe do łamania prawa, bo kary są wielokrotnie niższe od możliwych zysków). Zmiany w przepisach obejmą wszystkie podmioty publiczne w dość szerokim zakresie. Jeżeli biblioteka w 100% dostosowała swoje procedury i dokumentację do znowelizowanych w 2015 r. przepisów o ochronie danych osobowych, ich aktualizacja do RODO będzie wymagała nakładu pracy, ale będzie to możliwe do maja br. W przeciwnym przypadku dostosowanie się w wyznaczonym terminie może być bardzo trudne lub wręcz niemożliwe.

Co należy zrobić? Pierwszym krokiem jest przeprowadzenie pełnego audytu dotychczasowych procedur i zabezpieczeń. W ramach audytu należy dokonać przeglądu wyników dotychcza-

sowych sprawdzeń (przeprowadzanych zgodnie z wymaganiami ustawy z dnia 29 sierpnia 1997 r. o ochronie danych osobowych) oraz kontroli zarządczej, ze szczególnym naciskiem na to czy zostały wdrożone zalecenia z tych sprawdzeń. Jeżeli biblioteka nie przeprowadzała przynajmniej raz do roku sprawdzenia zgodności przetwarzania danych osobowych z przepisami, znaczy to, że nie wypełniała obowiązku wynikającego z przepisu prawa. Od momentu wejścia w życie RODO taka sytuacja będzie niedopuszczalna. Nowe unijne przepisy podkreślają rolę ciągłego doskonalenia procedur zarządzania bezpieczeństwem informacji i wprost wymagają ich od każdego administratora danych osobowych. Na tym etapie warto dodać, że w bibliotece zgodnie z art. 34 ust. 1a należy jak najszybciej powołać Inspektora Ochrony Danych (IOD), który będzie odpowiedzialny za nadzór nad procesami przetwarzania danych. Od maja 2018 r. każda biblioteka ma bezwzględny obowiązek posiadania IOD (jeden IOD może pełnić obowiązki w kilku bibliotekach, co jest korzystne ze względu na podział kosztów). Jeżeli w bibliotece nie ma jeszcze inspektora, sprawdzenie powinien przeprowadzić dyrektor lub wskazany przez niego specjalista. Na podstawie przeprowadzonego (i udokumentowanego) sprawdzenia należy:

1. Dokonać aktualizacji dotychczasowej dokumentacji bezpieczeństwa. Zinventaryzować zbior-

ry danych, zaktualizować procedury, zweryfikować zasadność stosowanych zabezpieczeń.

2. Dokonać aktualizacji treści zgody na przetwarzanie danych oraz obowiązków informacyjnych wobec osób, których dane są pozyskiwane. Dotychczasowy obowiązek informacyjny wynikający z art. 24 i 25 ustawy o ochronie danych osobowych został bardzo rozbudowany w RODO i wymaga wskazania dodatkowych informacji, jak podstawa przetwarzania danych (np. w przypadku czytelników trzeba będzie konkretnie wskazać, że odbywa się na podstawie ustawy z dnia 27 czerwca 1997 r. o bibliotekach), rozszerzone prawa wynikające z RODO, czy przekazywanie danych poza obszar gospodarczy UE. Zakres informacji, które powinny pojawić się w obowiązkach informacyjnych określa art. 13 RODO.

3. Dokonać aktualizacji dotychczasowych umów powierzenia danych osobowych pod kątem konieczności dostosowania ich treści do wymagań art. 28 RODO. Dla każdej umowy powierzenia konieczne będzie aneksowanie treści. Należy dokonać tego przed 25 maja 2018 r. Aktualizacja umów powierzenia jest doskonałym pretekstem do kontroli dawania odpowiednich gwarancji bezpieczeństwa przez podmioty, którym biblioteka powierzyła dane. Warto zaznaczyć, że RODO wprowadza istotną zmianę w zakresie odpowiedzialności za przetwarzanie powierzonych danych. Dotychczas to administrator danych ponosił odpowiedzialność i o ile umowa powierzenia nie stanowiła inaczej, mógł dochodzić odszkodowania za niewłaściwe przetwarzanie powierzonych danych na zasadach ogólnych. Od maja br. podmiot przetwarzający ponosi bezpośrednią odpowiedzialność za przetwarzane dane, wynikającą z przepisów prawa o ochronie danych osobowych. Jednocześnie biblioteka jest rozliczana z tego, czy dokonała wcześniejszej weryfikacji podmiotu w zakresie zapewnienia przez niego poufności powierzonych danych.

4. Dokonać weryfikacji dotychczasowych procesów przetwarzania pod kątem współadministrowania danych z innymi podmiotami (np. ze względu na wspólne organizowanie konkursu, czy wspólną bazę czytelników). Jeżeli w myśl RODO zidentyfikowano procesy administrowania, to zgodnie z art. 26 RODO należy dokonać wzajemnych, formalnych uzgodnień obowiązków oraz odpowiedzialności stron (aby nie ponosić odpowiedzialności solidarnie za cały proces).

5. Przeprowadzić okresowe szkolenie dla pracowników, aby przygotować ich na zmiany i py-

tania czytelników oraz użytkowników biblioteki dotyczące bezpieczeństwa danych. Z pewnością ze względu na wymiar medialny i szerokie komentowanie zmian w przepisach, mogą pojawić się pytania o to, jakie biblioteka jest w stanie dać gwarancje bezpieczeństwa przetwarzanych danych. Pracownicy biblioteki powinni być na to przygotowani i potrafić udzielić odpowiedzi.

6. Opracować procedurę zgłaszania naruszeń bezpieczeństwa informacji, uwzględniającą zgłaszanie informacji do organu nadzoru oraz informowania osób, których prywatność naruszono. Na wykonanie wszystkich czynności, zgodnie z art. 33 RODO, biblioteka będzie miała jedynie 72 godziny (w przypadku, gdy do incydentu dojdzie w piątek wieczorem, czynności trzeba będzie wykonać w weekend).

7. Zidentyfikować procesy przetwarzania, w których osobie, której dane dotyczą będzie przysługiwało prawo do bycia zapomnianym oraz prawo do przeniesienia danych osobowych (analogicznie do dzisiejszego przenoszenia danych pomiędzy operatorami komórkowymi, które odbywa się bezpośrednio pomiędzy operatorami, ułatwiając zmianę).

8. Utworzyć rejestr czynności przetwarzania danych zidentyfikowanych w ramach audytu, który zgodnie z art. 30 powinien być prowadzony przez biblioteki w miejsce dotychczasowego rejestru zbiorów prowadzonego przez GİODO.

9. Zweryfikować, czy dane są przekazywane poza Europejski Obszar Gospodarczy (np. USA, Chiny), a jeżeli tak, to czy są spełnione wymagania bezpieczeństwa i legalności tego procesu określone w art. 44-50 RODO.

Wyraźnie widać, że dostosowanie aktualnych procedur wymaga nakładu czasu i pracy, który jest wprost proporcjonalny do tego, jak dużo czynności zostało wykonanych wcześniej (łatwiej jest dostosowywać i aktualizować, niż tworzyć od nowa). Czasu jest coraz mniej, a dostosowanie podmiotu to proces czasochłonny, tym bardziej jeżeli dotychczas w bibliotece nie było osoby, która zajmowałaby się nadzorem nad procesami przetwarzania.

RODO przewiduje ciągle doskonalenie systemu zarządzania bezpieczeństwem informacji oraz testowanie wdrożonych procedur. Jednym z najważniejszych elementów poza dotychczasowym przeprowadzaniem sprawdzeń jest przeprowadzanie analizy ryzyka i zagrożeń dla bezpieczeństwa informacji. Jest to narzędzie, które biblioteki już wykorzystują w związku z corocznie prowadzoną kontrolą zarządczą i przy niewielkiej modyfikacji zakresu z dużą skutecznością to samo narzędzie

można wykorzystać do analizy ryzyk i zagrożeń. Nic nie stoi na przeszkodzie, aby analizę ryzyka wymaganą RODO przeprowadzać regularnie (ponieważ musi być tak przeprowadzana), właśnie podczas kontroli zarządczej. Efektem analizy, analogicznym do tego wynikającego z kontroli zarządczej, jest minimalizowanie zidentyfikowanych ryzyk, poprzez podjęcie odpowiednich działań lub zastosowanie środków zaradczych. Doskonalenie systemu bezpieczeństwa polega przede wszystkim na minimalizowaniu szansy wystąpienia incydentu (trudno liczyć na całkowite wyeliminowanie, szczególnie że najczęściej chodzi o błąd ludzki).

RODO skupia się na sformalizowaniu procedur oraz planowaniu działań związanych z przetwarzaniem danych. Jedną z nowości, jaką narzuca unijny ustawodawca jest planowanie bezpieczeństwa już na etapie projektowania procesu. Mówiąc krótko, przed rozpoczęciem nowego działania związanego z przetwarzaniem danych, np. konkursu, należy prześledzić proces pod kątem zapewnienia bezpieczeństwa, rozliczalności i ciągłości danych. Należy określić zasady zbierania danych (np. jakie dane będą zbierane, w jakiej formie, jak zabezpieczone podczas zbierania i przekazywania do biblioteki, jakie treści zgód, czy jest potrzebny regulamin), przetwarzania danych (gdzie dane będą przetwarzane, kto będzie miał dostęp do nich), dalszego wykorzystywania (np. w celu

udostępnienia zdjęcia na stronie internetowej lub innemu podmiotowi), momentu gdy ustanie cel przetwarzania (konkurs się zakończy) i konieczne będzie usunięcie danych.

Nowe przepisy narzucają szereg obowiązków formalizujących działania z danymi osobowymi, co w dłuższej perspektywie jest bardzo dobre i naprawdę zwiększa skuteczność procedur bezpieczeństwa. Jednocześnie przyznano podmiotom danych szereg nowych praw, dzięki którym będą mogli oni łatwiej walczyć o swoją prywatność oraz odszkodowania tytułem jej naruszenia. Będą to bardzo pozytywne zmiany dla poszanowania prywatności i biblioteki powinny podejść do zagadnienia, nie jak do przykrego obowiązku, a jak do zadania, które ma zwiększyć wiarygodność tych instytucji i pokazać, że czytelnicy nie muszą się obawiać przekazywania im naprawdę szerokiego zakresu danych osobowych.

SYLWIA CZUB-KIELCZEWSKA

PRZYPISY:

- ¹ Rozporządzenie Parlamentu Europejskiego i Rady (UE) 2016/679 z dnia 27 kwietnia 2016 r. w sprawie ochrony osób fizycznych w związku z przetwarzaniem danych osobowych i w sprawie swobodnego przepływu takich danych oraz uchylenia dyrektywy 95/46/WE (ogólne rozporządzenie o ochronie danych).



Stron 240, cena 38,00 zł

Wkrótce w sprzedaży nowa publikacja z serii „Nauka – Dydaktyka – Praktyka”

Aneta Januszko-Szakiel

Archiwistyka cyfrowa

Długoterminowa ochrona dziedzictwa nauki i kultury

Autorka podjęła udaną próbę całościowego spojrzenia na problematykę archiwistyki cyfrowej, obejmując zarówno dostępne metody, narzędzia techniczne, modele organizacyjne i uwarunkowania prawne, jak i rozpoznane w innych krajach skuteczne praktyki i modele działań, obecną sytuację w Polsce oraz własną propozycję dostosowanych do niej rozwiązań.

Będzie to ważna, aktualna i bardzo potrzebna lektura dla bibliotekarzy, archiwistów i muzealników oraz wszystkich tych, którzy zajmują się tworzeniem i zarządzaniem kolekcjami cyfrowymi.

Zamówienia: Wydawnictwo SBP (<http://www.sbp.pl/sklep>; sprzedaz@sbp.pl)

Andrzej Albin Paluchowski



26.01.1933 – 17.09.2017

17 września 2017 r. zmarł w Lublinie Andrzej Albin Paluchowski, wieloletni dyrektor Biblioteki Uniwersyteckiej Katolickiego Uniwersytetu Lubelskiego.

Andrzej Paluchowski urodził się 26 stycznia 1933 r. w Częstochowie. Tam też ukończył szkołę podstawową oraz Gimnazjum i Liceum im. Romualda Traugutta. Następnym etapem jego edukacji była filologia polska w Katolickim Uniwersytecie Lubelskim, którą ukończył w 1956 r., przedstawiając pracę magisterską *O obrazowaniu w „Panu Tadeuszu”* napisaną pod kierunkiem prof. Czesława Zgorzelskiego. Poezja Adama Mickiewicza towarzyszyła mu dalej w pracy naukowej i redaktorskiej. W latach 1956-1966 pracował jako aspirant, asystent i starszy asystent na Wydziale Nauk Humanistycznych KUL w II Katedrze Historii Literatury Polskiej KUL. Z bibliotekarstwem związał się w 1966 r., kiedy to oficjalnie, jako starszy bibliotekarz, przeszedł do biblioteki Zakładu Historii Literatury Polskiej KUL. W 1972 r. otrzymał mianowanie na kustosa bibliotecznego i jednocześnie wicedyrektora BU KUL. Cztery lata później, po nagłej śmierci o. Romualda Gustawa OFM, objął po nim funkcję dyrektora BU KUL. Biblioteką Uniwersytecką kierował przez 22 lata, do końca 1997 r., od 1981 r. jako starszy kustosz dyplomowany.

Jako dyrektor Biblioteki Uniwersyteckiej KUL był wielokrotnie zapraszany do zachodnioeuropejskich bibliotek, instytucji naukowych i wydawnictw, które były zainteresowane wymianą publikacji. Najczęściej bywał w: Londynie, Monachium, Rzymie i Paryżu. Dwukrotnie był w USA i w Kanadzie. W 1988 r. odbył podróż na kontynent amerykański na zaproszenie Departamentu Stanu USA. Wówczas odwiedził szereg bibliotek uniwersyteckich (Yale, Harvard, Prin-

ceton, Columbia, Staford i Berkeley) oraz Bibliotekę Kongresu. Kontynuował z powodzeniem politykę gromadzenia zbiorów wypracowaną przez swojego poprzednika. W bibliotece KUL rozwinął na wielką skalę Dział Wymiany Zagranicznej, który pozyskiwał cenne książki z Zachodu, wysyłając za nie publikacje krajowe oraz z tzw. Bloku Wschodniego, które kupowano za złotówki. Ponadto wielokrotnie brał udział w krajowych oraz międzynarodowych targach książki w Warszawie, Frankfurtu nad Menem, Londynie i w Sofii. Nawiązując liczne kontakty z ludźmi i instytucjami nauki, otrzymywał dla Biblioteki liczne dary w postaci nowych książek lub spuścizn. Szczególnie cenne były domowe biblioteki Polaków żyjących na emigracji zawierające stare druki i druki polskiej emigracji pojałtańskiej. Niezwykle owocna była współpraca z bibliotekami instytucji kościelnych, wśród których prym wiodły uniwersytety katolickie. Dzięki tym działaniom BU KUL może nadal szczycić się największym zbiorem piśmiennictwa chrześcijańskiego na terenie Europy Środkowo-Wschodniej.

Doniosłe znaczenie miało nawiązanie kontaktów z dysydentami politycznymi pracującymi na emigracji, którzy byli „persona non grata” w czasie funkcjonowania systemu komunistycznego w Polsce. Szczególnie cenny był kontakt ze Zdzisławem Jagodzińskim, dyrektorem Biblioteki Polskiej w Londynie i Jerzym Kulczyckim, właścicielem londyńskiej księgarni Orbis Books. W kontakcie z nimi wymyślano legalne i nielegalne sposoby dostarczania literatury bezdebitowej do Lublina, którą później przekazywano bibliotekom naukowym w kraju. Pierwszy sposób polegał na tym, że paczki przysyłano za po-

średnictwem poczty na ul. Chopina 27, po czym przychodził celnik sprawdzać ich zawartość. Przed jego pojawieniem się zamieniano ich zawartość, wkładając politycznie obojętne, zagraniczne czasopisma. Gwarantem nienaruszalności opakowania była samoklejąca brązowa taśma, której wówczas nie było w polskich sklepach i w sieci PEWEX, oferującej towary za obcą walutę lub tzw. bony towarowe. W ten sposób w Bibliotece KUL powstał jeden z najbogatszych w kraju zbiorów piśmiennictwa emigracji politycznej po drugiej wojnie światowej oraz wydawnictw krajowych tzw. drugiego obiegu (ok. 1500 tyt. czasopism i ok. 3 tys. książek).

Andrzej Paluchowski należał do grona redaktorów „Spotkań. Niezależnego Pisma Młodych Katolików” wydawanego nielegalnie w KUL. W czasie stanu wojennego wiele osób za jego pozwoleniem przechowywało w piwnicach gmachu biblioteki swoje zbiory wydawnictw bezdebitowych.

W 1980 r. rozpoczął stałą współpracę z Biblioteką Watykańską. Jego coroczne pobyty w Rzymie miały na celu modernizację księgozbioru i uzupełnianie poloników w BAV w zakresie podstawowej wiedzy o polskiej historii, nauce i kulturze. Jednocześnie nie zapomniał o potrzebach BU KUL w zakresie publikacji włoskich i watykańskich. Wynikiem wieloletniej współpracy z Ambasadą Francji w Warszawie i Instytutem Francuskim oraz *Aliance Française* było dziewięć wystaw książek francuskojęzycznych or-

ganizowanych w Lublinie. Kilkakrotnie brał udział w sesjach Konferencji Muzeów, Archiwów i Bibliotek Polskich na Zachodzie. Był członkiem Towarzystwa Instytutu Europy Środkowo-Wschodniej.

Otrzymał Nagrodę im. Adama Mickiewicza ufundowaną przez The East European Project w Londynie (1998), Medal za Zasługi dla Katolickiego Uniwersytetu Lubelskiego (2004) i Krzyż Komandorski Orderu Odrodzenia Polski (2008). Od 2003 r. był Kawalerem Orderu Białego Kruka ze Słonecznikiem, tytułu przyznanego przez Lubelskie Towarzystwo Miłośników Książki i Exlibrisu. Należał do elitarnego komitetu redakcyjnego publikacji *Dzieła. Wydanie Rocznicowe 1789-1998* prezentującej w 17 tomach twórczość Adama Mickiewicza na luksusowym papierze chamoix, w twardej oprawie ze złoceniami. Andrzej Paluchowski opracował tom 6. – *Pisma filomackie. Pisma polityczne z lat 1832-1834*.

Przed laty Pan Dyrektor był pomysłodawcą organizacji w holu BU KUL wystaw *Vita mutatur non tollitur*, poświęconych zmarłym twórcom nauki i kultury w kraju i na świecie. Teraz w gablotach jest prezentowany dorobek jego życia (http://www.bu.kul.pl/andrzej-paluchowski-1933-2017-sylwetka-i-publikacje,art_76850.html), życia, które zakończył na rękach kolegów, podczas cyklicznego spotkania swojego rocznika absolwentów – polonistów KUL.

MARIAN BUTKIEWICZ



Stron 96, cena 29 zł

w społeczeństwie i zjawisko asertywności, które może pomóc w zwalczaniu negatywnego postrzegania tej grupy zawodowej. Lektura dla każdego bibliotekarza!

Już wkrótce w sprzedaży nowa publikacja z serii „Biblioteczka Poradnika Bibliotekarza”

Bożena Karzewska

Nietypowi użytkownicy bibliotek Poradnik psychologiczny

Książka ma charakter poradnikowy. Autorka w 11 rozdziałach przedstawia na podstawie literatury i własnych doświadczeń problemy dzieci z różnymi zaburzeniami (ADHD, dysleksja, dysgrafia, zaburzenia osobowości: nerwica, nadpobudliwość, nieśmiałość, nieprzystosowanie społeczne). Omawia specyfikę pracy z nietypowymi użytkownikami biblioteki. Zwraca uwagę na kontakt bibliotekarza z takimi czytelnikami, sposoby postępowania, ich pozyskiwanie jako stałych odbiorców biblioteki. Porusza też problem stereotypu, wizerunku bibliotekarza

Zamówienia: Wydawnictwo SBP (<http://www.sbp.pl/sklep; sprzedaz@sbp.pl>)

Z ŻYCIA SBP



■ SEMINARIUM SBP „ROZWÓJ KOMPETENCJI ZAWODOWYCH BIBLIOTEKARZY”

Pod patronatem Hajnowskiego Koła SBP w dniu 4 grudnia 2017 r. odbyło się w Miejskiej Bibliotece Publicznej im. dr. Tadeusza Rakowieckiego w Hajnówce seminarium „Rozwój kompetencji zawodowych bibliotekarzy”. Uczestniczyło w nim 30 bibliotekarzy z bibliotek publicznych powiatu hajnowskiego oraz bibliotek szkolnych miasta Hajnówka. W czasie seminarium Marta Kozłowska, sekretarz SBP Okręgu Podlaskiego, przybliżyła *Bogactwo działań na 100-lecie SBP na Podlasiu*, a dr Małgorzata Iwanowicz wygłosiła referat i poprowadziła warsztaty „Wpływ osobowości i emocji na jakość relacji międzyludzkich w bibliotece”.

■ SPOTKANIE SBP OKRĘGU PODLASKIEGO

W Książnicy Podlaskiej w Białymstoku 15 grudnia 2017 r. odbyło się spotkanie SBP Okręgu Podlaskiego, w którym uczestniczyli przedstawiciele: zarządu, oddziałów, kół z okręgu. Podczas spotkania Marta Kozłowska, sekretarza SBP Okręgu Podlaskiego i Iwona Czyżewska, skarbnik SBP Oddziału Białostockiego zaprezentowały działalność Stowarzyszenia na Podlasiu. Dr Edyta Bezzubik z Biblioteki Uniwersyteckiej w Białymstoku przedstawiła sytuację zawodową bibliotekarzy w Polsce. Małgorzata Rokicka-Szymańska, przewodnicząca SBP Okręgu Podlaskiego, omówiła nowości wydawnicze SBP oraz propozycję działań na 2018 r. Spotkanie zakończyło się rozmową na temat przyszłości SBP na Podlasiu.

■ HASŁO TYGODNIA BIBLIOTEK 2018

Zarząd Główny SBP na posiedzeniu w dniu 8 grudnia 2017 r. wybrał hasło Tygodnia Bibliotek 2018, które brzmi „(Do)wolność czytania”.

Hasło zaproponował Okręg SBP w Opolu. W dosłownym, jak i w ukrytym znaczeniu słowo „dowolność” oznacza niezależne, wyłączone od własnej woli, nieskrępowane nakazami, przepisami, swobodne, wolne czytanie, nieograniczony dostęp do książki w różnym formacie (książka tradycyjna, elektroniczna, audiobook), a co za tym idzie również do biblioteki. Hasło nawiązuje także do 100-lecia obchodów odzyskania przez Polskę niepodległości, bowiem czytanie było ważnym elementem zachowania tożsamości, historii, tradycji i kultury narodu.

■ KONKURS SBP NA PLAKAT TB 2018

SBP zaprasza do udziału w konkursie na plakat Tygodnia Bibliotek 2018 pod hasłem „(Do)wolność czytania”. Termin przesyłania plakatów do 23 lutego 2018 r., 16 marca 2018 r. nastąpi ogłoszenie zwycięzcy konkursu. Więcej informacji zob. http://www.sbp.pl/konkurs/informacje?konkurs_id=19757

■ MISTRZ PROMOCJI CZYTELNICTWA 2017

SBP ogłasza X edycję konkursu „Mistrz Promocji Czytelnictwa”. Dokumentację konkursową za 2017 r., należy przesłać na adres email: konkurs@sbp.pl w terminie do 9 marca 2018 r. Więcej informacji zob. http://www.sbp.pl/konkurs/informacje?konkurs_id=19753

■ BIBLIOTEKARZ ROKU 2017

SBP rozpoczyna VIII edycję ogólnopolskiego konkursu „Bibliotekarz Roku 2017”. Wyniki konkursu zostaną ogłoszone na portalu www.sbp.pl najpóźniej 8 maja 2018 r. Więcej informacji zob. http://www.sbp.pl/konkurs/informacje?konkurs_id=19758

MARZENA PRZYBYSZ

Informacje dotyczące działalności Stowarzyszenia dostępne są także na <http://www.sbp.pl/sbp/dzialalnosc>

POSTAKTUALIA

Wśród kierowniczych predyspozycji, talentów i umiejętności – ponad organizacyjną sprawność, zdolności lidarskie i ogólną kontaktowość – w bibliotekach bardziej aniżeli w innych instytucjach, zdecydowanie wyrasta biegłość w sztuce zawierania produktywnych i mądrych **kompromisów**. Ze wszystkimi, z którymi przychodzi współpracować. Ale jest to wściekle trudne, a bywa nawet, że wręcz niemożliwe.

Trzeba bowiem wypośrodkować funkcjonowanie pomiędzy **idea** bibliotekarstwa a konkretnymi możliwościami, czyli dostosować zamiary do sił, ale także: do oczekiwań publiczności oraz personelu. No i jeszcze musi się sukcesywnie wprowadzać konieczne innowacje, ale też kompromisowo, z zachowaniem elementarnych warunków kontynuacji. Żeby wszyscy nie dostali szału.

Jednak czkawką najsilniejszą odbijają się próby wypracowania ścieżki krytycznej (to znaczy: polubownej) pomiędzy profesjonalną koncepcją biblioteki a tym, czego – niestety dość często – żądają organizatorzy bibliotek, czyli ze społecznego upoważnienia: *właściciele*. Burmistrzowie, wójtowie, marszałkowie, rektorzy, dyrektorzy szkół – bez różnicy. Przy rozplenionej awersji do bibliotekarstwa, a ostatnio też do piśmiennictwa, niektóre wzajemne kontakty mają charakter wejść smoka. I to nie szefowie bibliotek zioną smoczym ogniem.

Nic zatem dziwnego, że bynajmniej nie tak rzadko, żaden rozumny kompromis nie jest już w tych relacjach osiągalny. A zdarza się to nie od wczoraj, więc można już mówić o prawidłowości. Marginalnej? To zależy od punktu widzenia.

W rezultacie powstaje alternatywa. Albo trzeba sprzeniewierzyć się swojemu zawodowi, własnemu sumieniu oraz sprawowanej funkcji, realizując potulnie co chcą (nieraz jest to horror), a potem udawać, że niby *nie stało się nic*. Lub odwrócić się na pięcie i odejść; często zresztą takie właśnie jest żądanie.

Rejestr świetnych dyrektorów bibliotecznych, którzy po latach intensywnego kieratu, zostali nagle wyekspulsowani na aut, jest wcale pokaźny i na pewno wzbogaci się jeszcze: dziś, jutro oraz pojutrze. Takie rozwiązanie trzeba zatem wkalkulować w zawodowy **koszt** osobisty kierowania biblioteką. Nie każdy ma na to ochotę. Dlatego wiele utalentowanych osób, w hierarchicznej drabince *karier* (tak to nazwijmy) zatrzymuje się na szczeblach pośrednich, preferując ryzyko możliwie niskie. Jednakże skutek jest taki, że naczelne zarządzanie w różnych bibliotekach bywa nieraz marne, albo jeszcze gorsze.

Nie mam ochoty na bajki: tak bywało, tak nierzadko jest i niewątpliwie nadal będzie. Żadna ochrona w rzeczywistości nie istnieje. Każdy/każda ryzykuje sam, na własne konto.

Czy warto? Niektórzy uważają, że tak, bo to próba charakteru oraz sprawdzian własnych możliwości i weryfikacja siebie. Inni wolą nie. Dlatego jest, tak jak jest – akurat dla tego zawodu niedobrze. Jednak doradztwo w tym zakresie byłoby podszeptem diabła: każdy musi sam być sternikiem swojej osobistej nawigacji.

Ewentualnie z jednym wyjątkiem, który opieram na prywatnej postzdarzeniowej refleksji. Otóż jeśli rzeczywiście dojdzie do okoliczności drastycznych i żaden godny kompromis na pewno nie będzie możliwy, należy brutalnie i jednoznacznie powiedzieć **sobie**: *zmywam się i pa*. Bez żadnych połowiczności.

Trzeba zamknąć drzwi, dotychczas szeroko otwarte przez wiele lat, a rejestr doświadczeń i wszystkie relacje przesunąć na sam margines pamięci i świadomości. Natomiast z **całą sumą** opanowanych umiejętności – wejść na inną ścieżkę życia. Która gdzieś na pewno jest, należy ją tylko odnaleźć. Oraz trzeba jeszcze przekonać siebie, że takie umiejętności bez wątpienia są. Bo są. Kierowanie biblioteką to jest taka szkoła życia, jakiej nikt obcy nawet sobie nie wyobraża.

Oczywiście: to mocno zaboli. Poczucie wyjątkowej niesprawiedliwości pogryzie jak żmija, ale trzeba przez to przejść, jak przez zapalenie płuc albo różyczkę: potem będzie już łatwiej i lepiej. A na wszelki wypadek umówmy się jeszcze, że to, co nazywa się sprawiedliwością, istnieje tylko w kreskówkach.

Są jednak i tacy, którzy mimo perypetii, próbują pozostać na starych śmieciach, chociaż w innych rolach i ewentualnie funkcjach. Decydują sentymenty, obawy, a nieraz zwyczajne znużenie. Lecz wychodzi na to, że pomęczą się zdecydowanie bardziej, a natomiast długo. Dlatego chyba nie warto.

Trzeba wyciszyć rozżalenie, w to miejsce zaś wygenerować w sobie produktywną złość. I wtedy uda się znaleźć nowy sens. Przynajmniej na jakiś czas.

Jacek Wojciechowski

BIBLIOTEKARZ

Czasopismo wydawane przez
Stowarzyszenie Bibliotekarzy Polskich

Rada Redakcyjna:

Zdzisław GĘBOŁYŚ (przewodniczący),
Sylwia BŁASZCZYK, Stanisław CZAJKA,
Małgorzata JEZIERSKA, Mirosława MAJEWSKA,
Bożena WINIARSKA

Redaktor naczelna:

Elżbieta STEFAŃCZYK
(tel. 600-433-877; e-mail: e.stefanczyk@sbp.pl,
e.stefanczyk@onet.pl)

Zastępca redaktora naczelnego:

Barbara BUDYŃSKA
(tel. 507-622-572; e-mail: b.budynska@sbp.pl)

Sekretarz redakcji:

Marzena PRZYBYSZ
(tel. 697-790-802; e-mail: m.przybysz@sbp.pl)

Redaktor techniczny:

Elżbieta MATUSIAK

Opracowanie graficzne i łamanie:

Robert LIS

Tłum. na jęz. angielski:

Małgorzata WALESZKO

Projekt graficzny:

Tomasz KASPERCZYK

Honoraria autorskie:

Małgorzata HOŁODOWICZ
(tel. 22 608-28-23; e-mail: finanse@sbp.pl)

Redakcja zastrzega sobie prawo do opracowania
redakcyjnego i skracania tekstów.



Wydawnictwo Stowarzyszenia
Bibliotekarzy Polskich
00-335 Warszawa,
ul. Konopczyńskiego 5/7,
tel. 22 827-52-96
www.sbp.pl

Marta LACH – Z-ca Dyrektora Biura ZG SBP
ds. wydawnictw
tel. 22 827 08 47, e-mail: m.lach@sbp.pl

Konto SBP: Credit Agricole Bank Polska S.A.
46 1940 1076 3122 4176 0000 0000

Druk i oprawa: Zakład Poligraficzny PRIMUM s.c.,
Kozerki, ul. Marsa 20, 05-825 Grodzisk Mazowiecki

ISSN 0208-4333. Indeks 352624

WARUNKI PRENUMERATY „BIBLIOTEKARZA”

„Bibliotekarz” dostępny jest w prenumeracie i w bezpośredniej sprzedaży w Biurze ZG SBP. Koszt prenumeraty w 2018 r. to **180 zł**. Zamówienia na czasopismo można składać w ciągu całego roku, od dowolnego numeru pisma:

- za pośrednictwem e-sklepu SBP, pod adresem www.sbp.pl/prenumerata,
- telefonicznie pod numerem (22) 825 50 24 oraz (22) 608 28 26,
- faxem pod numerem (22) 825 50 24,
- e-mailem na adres: sprzedaz@sbp.pl,
- listownie na adres: Dział Sprzedaży SBP, Al. Niepodległości 213, 02-086 Warszawa.

Czasopismo dostępne jest także w wersji elektronicznej w serwisie IBUK oraz IBUK Libra <http://www.ibuk.pl/fizyka/151684/bibliotekarz.html>

Przy zamówieniu większej liczby egzemplarzy proponujemy następujące rabaty:

- 2-6 egzemplarzy – 20%,
- 7-9 egz. – 25%,
- 10 i więcej egz. – 30%.

„Bibliotekarz” za lata 1991-2012 jest dostępny online w Archiwum Cyfrowym SBP (www.sbp.pl/wydawnictwa/archiwum_cyfrowe) oraz w Kujawsko-Pomorskiej Bibliotece Cyfrowej (<http://kpsc.umk.pl/dlibra/publicat-ion?id=17777>).

Numery archiwalne (od 2010 roku) do nabycia pod adresem: www.sbp.pl/sklep/bibliotekarz

Numery archiwalne (do 2012 roku) dostępne są bezpłatnie w Archiwum Cyfrowym SBP: www.sbp.pl/archiwumcyfrowe

Ważne dla Autorów publikujących w „Bibliotekarzu”

Autorzy pragnący publikować swoje teksty w „Bibliotekarzu” proszeni są o:

1. Przesyłanie tekstów w plikach w programie Word w formatach DOC lub RTF (odstęp 1,5 między wierszami), wykresy i tabele w programie Excel, a zdjęcia w formacie JPG w rozdzielczości 300 dpi na adres Wydawnictwa SBP (wydawnictwo@sbp.pl) lub bezpośrednio do redaktora naczelnego na adres: e.stefanczyk@sbp.pl. Teksty i fotografie powinny być podpisane.
2. Dołączanie do przysyłanych materiałów danych niezbędnych do wypłacenia honorarium oraz odprowadzenia podatku od honorarium do urzędu skarbowego. W tym celu oprócz imienia i nazwiska należy podać:
 - datę i miejsce urodzenia,
 - imiona ojca i matki,
 - adres domowy,
 - telefon kontaktowy, e-mail,
 - PESEL,
 - NIP,
 - nazwę i adres właściwy dla autora ze względu na miejsce zamieszkania urzędu skarbowego,
 - numer konta osobistego w banku w celu przekazania honorarium.
3. Stopień lub tytuł naukowy oraz miejsce pracy i pełniona funkcja do umieszczenia w notce o autorze.
4. Oświadczenie Autora o wyrażeniu zgody na bezpłatne publikowanie danego tekstu w internecie w związku z digitalizacją „Bibliotekarza”.

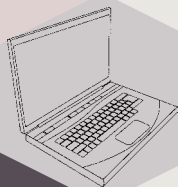

Biblioteka Analiz Sp. z o.o. zaprasza
na bezpłatny cykl szkoleń:

Księgarnie nowoczesne i efektywne – webinaria dla księgarzy

Projekt zakłada przeprowadzenie cyklu szkoleń w formie webinarium, których zadaniem jest **prekazywanie użytecznej wiedzy służącej podniesieniu kwalifikacji pracowników księgarń** w obszarach takich jak:

- budowa oferty sprzedażowej
- komunikacja z klientem
- efektywna prezentacja i sprzedaż książek
- skuteczne wykorzystanie mediów społecznościowych do budowy marki księgarni
- zwiększenie kompetencji księgarzy w obszarze istniejących regulacji prawnych.

Zaletą webinarium jest praktyczne podejście do przedstawianych zagadnień, poparte długoletnim doświadczeniem zawodowym prowadzących.

Program webinarium:

- 1. Sprzedaż książek w Polsce – poszukiwanie własnej drogi:** profilowanie oferty, co zamiast podryczników?, książka dziecięca – vademezum współczesnych trendów, dywersyfikacja asortymentu sposobem na rozwój, konsolidacja operacyjna – alternatywa dla rynkowej samotności.
- 2. Merchandising – projektowanie przestrzeni handlowej:** główne zasady merchandisingu, jak zaprojektować księgarnię, jak stworzyć przyjazne miejsce dla klienta, ekspozycja (witryny, I strefa, ułożenie na półkach, komunikacja z klientem), promocje, komunikacja cen, strefa kasy.
- 3. Organizacja wydarzeń kulturalnych w księgarni:** planowanie wydarzenia, w jaki sposób ciekawie i zajmująco prowadzić spotkanie z autorem, sytuacje kryzysowe i niebezpieczne punkty organizacji wydarzeń.
- 4. Social marketing w księgarni:** zasady tworzenia dedykowanych treści, kanały Social Marketingu, promocja zewnętrzna i wewnętrzna kanałów Social Media, sytuacje trudne i kryzysowe.
- 5. Obsługa klienta i e-księgarni:** budowa relacji z klientem, budowanie lojalności, kanały komunikacji, komunikacja z klientem przed zakupami, w trakcie i po zakupach, sposoby radzenia sobie z trudnymi klientami.
- 6. Korzystanie z materiałów ilustracyjnych w działalności księgarskiej:** kiedy można korzystać z ilustracji bez zgody uprawnionego, co może stanowić materiał ilustracyjny, utwory plastyczne, fotograficzne, prawo do wizerunku, korzystanie z materiałów ilustracyjnych w ramach dozwolonego użytku.

Dostęp do wszystkich materiałów jest bezpłatny, wszystkie zarejestrowane wykłady udostępnione są na stronie dedykowanej webinarium – www.ksiegarze2017.pl oraz na  **YouTube**
Szczegółowe informacje dotyczące webinarium – www.ksiegarze2017.pl.

Projekt realizowany w ramach programu „Partnerstwo dla książki 2017” ze środków Ministra Kultury i Dziedzictwa Narodowego

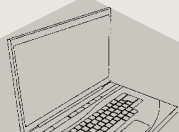



NOWOŚCI WYDAWNICTWA SBP

Zapraszamy do sklepu (<http://www.sbp.pl/sklep>)

